

ALMACRAWLER



BiBi 870-BL

HANDLEIDING VOOR GEBRUIK EN

*Lees deze handleiding voor gebruik en onderhoud
aandachtig alvorens de machine te gebruiken*



		Datum	Bedrijf
Uitgave	00	24-1-2023	ALMAC
	01	16-9-2023	ALMAC

Inhoudsopgave

H. 1 Algemene informatie

- 1.1 Geleverde documentatie
- 1.2 Gegevens van de handleiding
 - 1.2.1 Ontvangers
- 1.3 Informatie-eigenschappen
- 1.4 Identificatiegegevens van de fabrikant
- 1.5 Identificatiegegevens van de hoogwerker
- 1.6 Prestaties
- 1.7 EG-verklaring van overeenstemming
- 1.8 Garantie
 - 1.8.1 Ingrenen tijdens onderhoudsperiode aanvragen
- 1.9 Assistentie
 - 1.9.1 Assistentie en reparatie aanvragen
- 1.10 De handleiding gebruiken
- 1.11 Eigenlijk en oneigenlijk gebruik
 - 1.11.1 Eigenlijk gebruik
 - 1.11.2 Oneigenlijk gebruik
 - 1.11.3 Situatie waarvoor de fabrikant niet aansprakelijk is.

H. 2 Veiligheidsinformatie

- 2.1 Bekendmaking inbedrijfstelling en periodieke verificaties
- 2.2 Geschiktheid van het personeel
- 2.3 Signaleringen
 - 2.3.1 Borden
 - 2.3.2 Borden voor aandacht, verplichting, gevaar, identificatie, instructies
 - 2.3.3 Betekenis van de symbolen en signaleringen
- 2.4 Bepalingen en verboden
- 2.5 Transport en laden
- 2.6 Controles voor aanvang van werkzaamheden
- 2.7 Controles tijdens het gebruik
- 2.8 Voorzorgsmaatregelen bij het beëindigen of onderbreken van de werkzaamheden
- 2.9 Veiligheidsnormen tijdens het onderhoud
- 2.10 Persoonlijke beschermingsmiddelen (PBM)

H. 3 Machinebeschrijving

- 3.1 Constructie van de apparatuur**
 - 3.1.1 Onderdelen van de hoofdapparatuur**
- 3.2 Bedieningsstations**
 - 3.2.1 Mobiel bedieningspaneel met kabel**
 - 3.2.2 LED-knopweergave**
 - 3.2.3 Grondbediening met mobiel bedieningspaneel**
 - 3.2.4 Bedieningen aan de grond**
- 3.3 Opbergruimte voor documenten en voorwerpen**
- 3.4 Veiligheidsvoorzieningen**
 - 3.4.1 Controleinrichting van de helling van het hoofdframe**
 - 3.4.2 Controleinrichting van de hoogte van het werkplatform**
 - 3.4.3 Begrenzer van de last**
 - 3.4.4 Hydraulische drukbegrenzer**
 - 3.4.5 Afscheiders (elektrische energie)**
 - 3.4.6 Veiligheidsinrichtingen in het geval van een hydraulisch defect**

H. 4 Gebruiksaanwijzing

- 4.1 Voorbereidende werkzaamheden**
 - 4.1.1 Bodemgeschiktheid voor de toelaatbare inclinatie**
 - 4.1.2 Wind**
 - 4.1.3 Toegang tot het platform**
 - 4.1.4 Gondelverlenging**
 - 4.1.5 Controle brandstofpeil**
 - 4.1.6 Controle peil motorolie**
 - 4.1.7 Vouwen van de leuning**
- 4.2 Werking van de machine**
 - 4.2.1 Machine opstarten met mobiele handbediening**
 - 4.2.2 Stroomgenerator opstarten**
 - 4.2.3 Starten elektromotor**
 - 4.2.4 Overdrachtcommando's**
 - 4.2.5 De hoogwerker waterpas plaatsen**
 - 4.2.6 Heffen/zakken van het hefwerkplatform**
 - 4.2.7 Handmatig geluidssignaal**
- 4.3 Berichten en alarmen op de urenteller**
- 4.4 Stoppen van de machine**
 - 4.4.1 Normale stop**

4.4.2 Noodstop

H. 5 Noodprocedures

- 5.1 Handbediende nooddaling
- 5.2 Noodtransport van de machine
- 5.3 Noodbeweging van hydraulisch blok
- 5.4 Handmatige noodopstijging

H. 6 Onderhoud

- 6.1 Algemeen onderhoud
- 6.2 Controle aandraaimoment schroeven, bouten, moeren van de pennen
- 6.3 Visuele controle en verificatie van de constructie
- 6.4 Vervorming van slangen en kabels
- 6.5 Smering scharnierpunten en leisloffen
- 6.6 Visuele peilcontrole hydraulische tank
- 6.7 Verversing olie hydraulische tank
- 6.8 Verificatie functionering maximaal drukventiel hefcircuit
- 6.9 Accu
 - 6.9.1 Algemene waarschuwingen.
 - 6.9.2 Onderhoud
 - 6.9.3 Opladen
- 6.10 Vervanging van de hydraulische filters
 - 6.10.1 Vervanging van de filters op de toevoer
 - 6.10.2 Vervanging van het filter op de terugvoer
- 6.11 Controle werking dwarshellingsmeter
- 6.12 Controle werking elektronische dwarshellingsmeter positie
- 6.13 Verificatie functionering controle-inrichtingen elektrische isolatie
- 6.14 Verificatie functionering handbediende noodstopinrichtingen
- 6.15 Motoronderhoud
- 6.17 Rupsbanden controleren en spannen
- 6.18 Rupsbanden controleren en vervangen
- 6.19 Controle oliepeil rupsbandreductor

H. 7 Ontmanteling

- 7.1 Ontmanteling
- 7.2 Verwijdering accu's

Bijlagen

- **Bijl. 1 Conformiteitsverklaring (facsimile)**
- **Bijl. 2 Controleregister**
- **Bijl. 3 Eigendomsoverdracht**
- **Bijl. 4 Hydraulisch schema**
- **Bijl. 5 Schakelschema**

Hoofdstuk 1

Algemene informatie

1.1 Geleverde documentatie

- CE-conformiteitsverklaring
- Handleiding (deze handleiding)
- Hydraulische schema's en schakelschema's
- Controleregister

1.2 Gegevens van de handleiding

- Handleiding *Hoogwerker*
- Model: *BIBI 870-BL*

Opmerking: Het is mogelijk dat bepaalde afbeeldingen niet specifiek verwijzen naar de uitrusting van de klant. Desondanks geven ze de informatie die nodig is voor het doel waarvoor ze in de handleiding zijn opgenomen.

1.2.1 Ontvangers

- Gebruiker
- Onderhoudspersoneel



Opgelet: onderhoudspersoneel moet over de juiste training en ervaring beschikken.



Aanbevolen wordt om deze handleiding **AANDACHTIG TE LEZEN** alvorens enige handeling op de machine uit te voeren. Improviseer niet in het geval van twijfel of onduidelijkheden, maar neem contact op met de assistentie.

1.3 Informatie-eigenschappen

Voor de informatie van deze handleiding geldt een eigendomsvoorbehoud. Alle rechten voorbehouden. Zonder de voorafgaande schriftelijke toestemming van ALMAC S.p.A mag deze handleiding niet geheel of gedeeltelijk gereproduceerd worden.

Dit document mag alleen gebruikt worden door de klant aan wie de handleiding samen met de apparatuur wordt geleverd, en alleen voor het gebruik en het onderhoud van de apparatuur waarop de handleiding betrekking heeft.

ALMAC S.p.A verklaart dat de inhoud van deze handleiding overeenstemt met de technische specificaties en de veiligheidsvoorschriften van de apparatuur waarnaar de handleiding verwijst. De fabrikant aanvaardt geen enkele aansprakelijkheid voor directe of indirecte schade aan personen, dieren of eigendommen veroorzaakt door het gebruik van de apparatuur in andere omstandigheden dan voorzien.

ALMAC S.p.A behoudt zich het recht voor om zonder mededeling deze documentatie en de apparatuur te wijzigen, ook aan al verkochte apparatuur van hetzelfde model waar deze handleiding naar verwijst, maar met een afwijkend serienummer.

De informatie in deze handleiding heeft met name betrekking op de apparatuur gespecificeerd in *1.6 P.L.E. Identificatiegegevens* en gerelateerde documentatie.

1.4 IDENTIFICATIEGEGEVENS FABRIKANT

ALMAC S.P.A.

Viale Ruggeri 6/A

42016 – Guastalla (RE) - Italië

e-mail: info@almac-italia.com

Tel. +39 0522-1495846

Btw- en fiscaal nummer 02559800350

1.5 Identificatiegegevens van de hoogwerker

De machine BIBI 870-BL wordt volgens de van kracht zijnde technische normen (vgl. EN UNI EN 280:2015) omschreven als een:

- **Mobiele hoogwerker groep B, type 3 (punt 1.4-EN 280)**

Waarin:

GROEP B: Alle soorten mobiele hoogwerkers die niet vallen onder de “Groep-A” (Mobiele hoogwerkers waarin de verticale projectie van het midden van de zone van het platform in alle configuraties van het platform bij de door de fabrikant bepaalde maximale kanteling van het chassis zich altijd binnen de kantellijnen bevindt).

TYPE 3: verrijdbare hoogwerkers waarbij de verplaatsing met geheven platform wordt geregeld vanaf een bedieningspunt op de gondel.

ALMACRAWLER

Almac s.r.l. Viale Ruggeri, 6/A - 42016 - Guastalla (RE) Italy
info@almac-italia.com - www.almac-italia.com

DESIGNAZIONE DESIGNATION			
MODELLO MODEL		ANNO FAB. YEAR MFD	
MATRICOLA SERIAL NO.			
MASSA MACH. WEIGHT		kg	
PORTATA MAX MAX CAPACITY		kg	
ATTREZZATURA EQUIPMENT		kg	
POTENZA EXTERNAL POWER		KW	<div style="border: 1px solid black; padding: 5px; width: 40px; margin: 0 auto;"> LwA dB </div>
N° PERSONE MAX.NO.OF PERSONS			
SPINTA MANUALE MAX MAX MANUAL FORCE		daN	
INCLINAZIONE MAX MAX INCLINATION		°	<div style="font-size: 48px; font-weight: bold; margin: 0 auto;">CE</div>
VELOCITA' MAX VENTO - MAX WIND SPEED		m/s	
		mph	

000150-2035

Typeplaatje

Raadpleeg het typeplaatje voor een exacte identificatie van de hoogwerker.

○
S/N○

1.6 Prestaties

Hieronder worden de mogelijke configuraties beschreven die de MEWP kan aannemen tijdens de werkzaamheden en het transport.

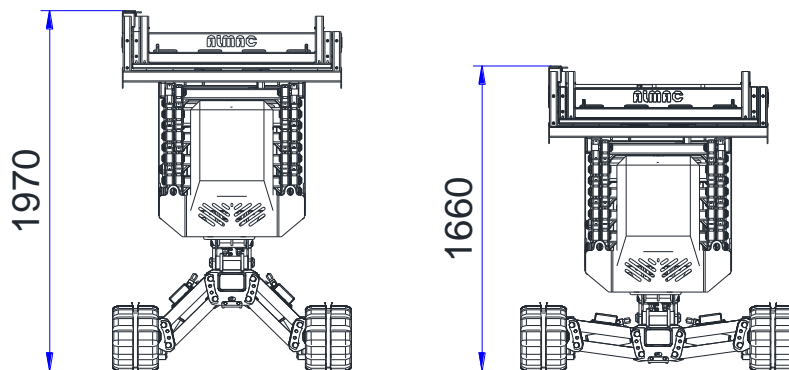
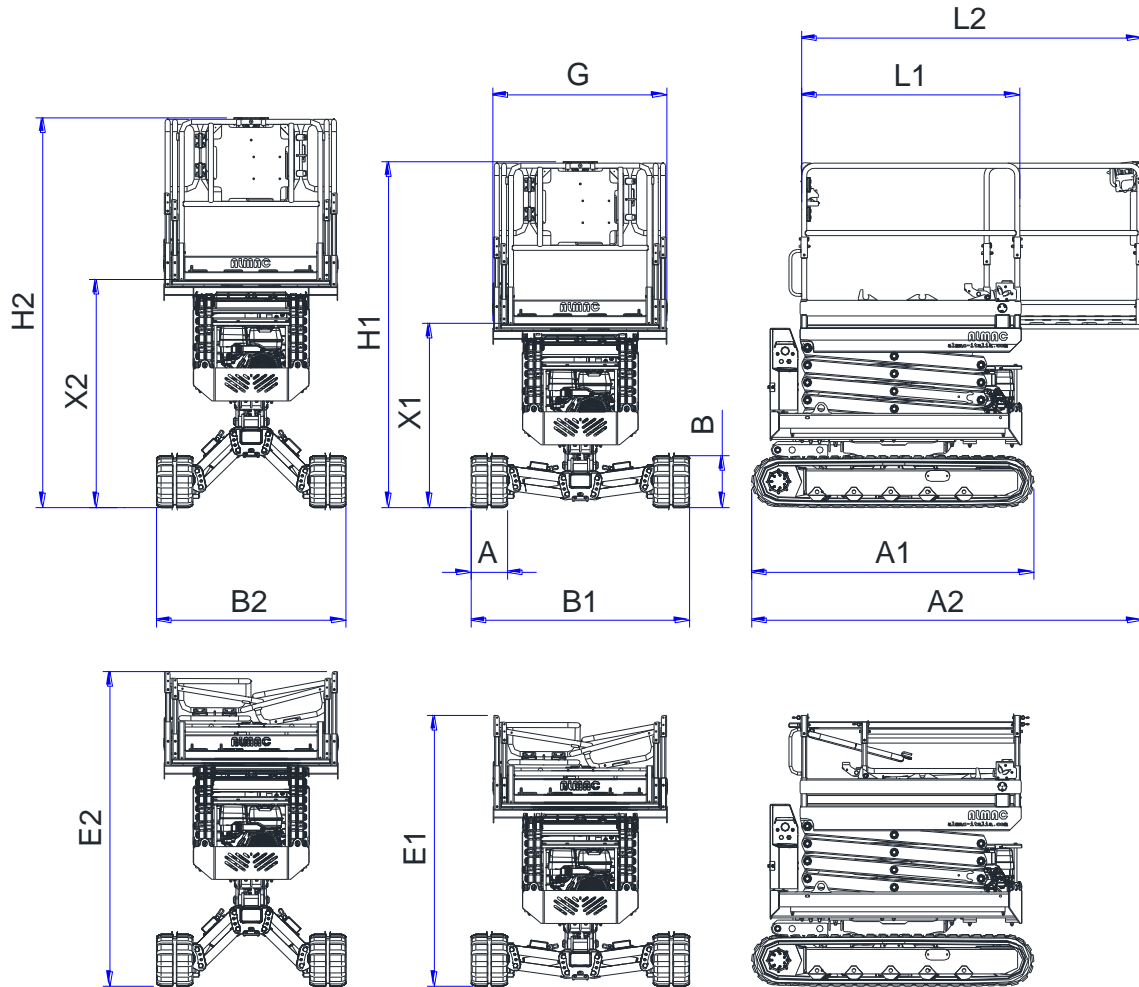

Alleen demonteren in speciale gevallen voor transport. Moet vóór de ingebruikname van de machine weer geconfigureerd worden volgens het

goedgekeurde schema, volgens de instructies van de fabrikant en door bekwaam en bevoegd personeel.

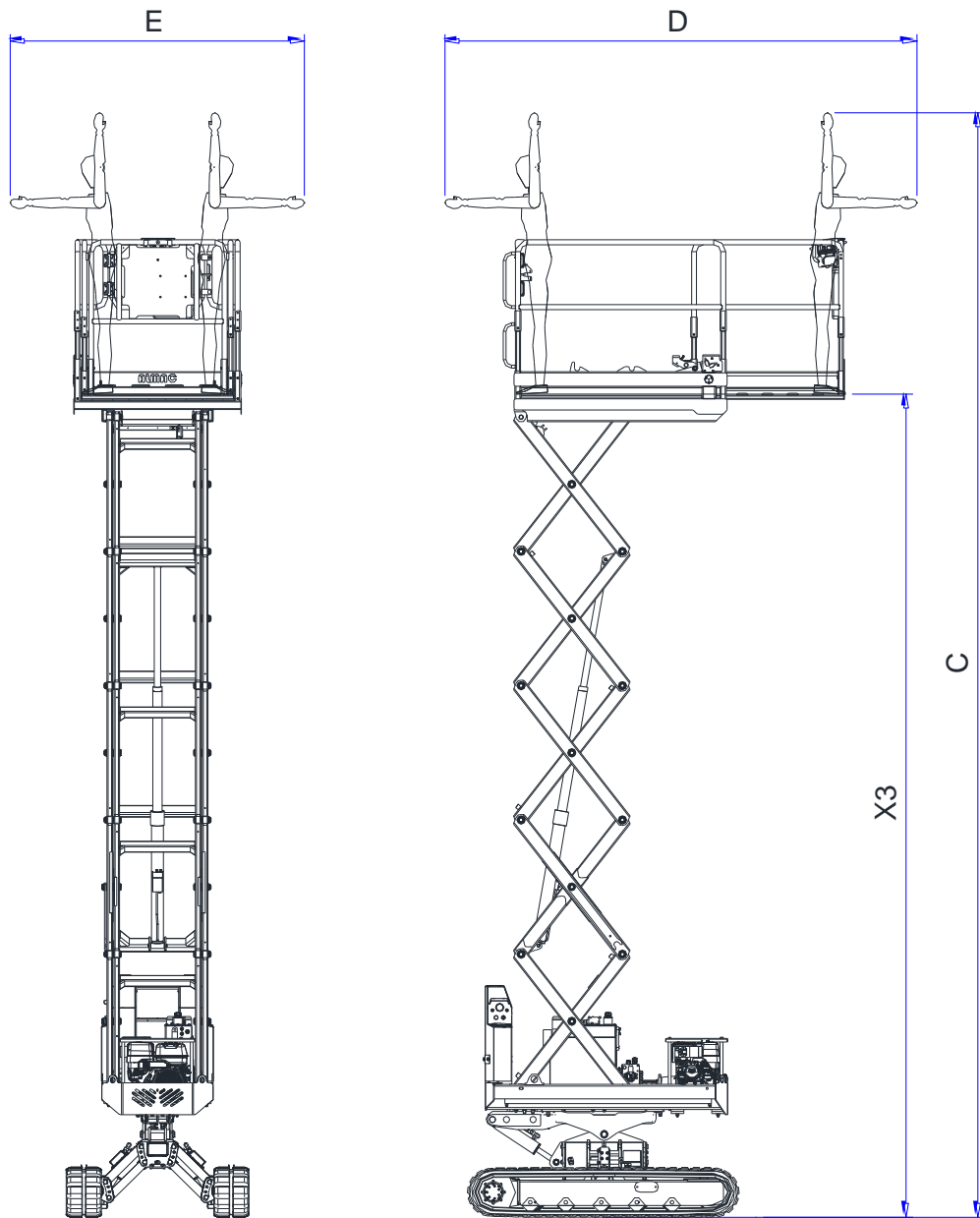

Typische afmetingen		Bibi 870-BL
Lengte Met ingetrokken gondel	A1	1.94 m
Lengte Met verlengde gondel	A2	2.90 m
Maximale breedte Uitgeschoven wielbreedte	B1	1.50 m
Maximale breedte Beperkte wielbreedte	B2	1.30 m
Minimale hoogte Uitgeschoven wielbreedte	H1	2.50 m
Minimale hoogte Beperkte wielbreedte	H2	2.80 m
Breedte platform	G	1.2 m
Lengte platform Met ingetrokken gondel	L1	1.50 m
Lengte platform Met verlengde gondel	L2	2.34 m
Afmetingen rupsbanden	AxB	250 mm x 360 mm
Minimale hoogte loopvlak Uitgeschoven wielbreedte	X1	1.38 m
Minimale hoogte loopvlak Beperkte wielbreedte	X2	1.68 m
Minimale hoogte (alleen voor transport) Uitgeschoven wielbreedte / gesloten borstweringen	E1	1.98 m
Minimale hoogte (alleen voor transport) Beperkte wielbreedte / gesloten borstweringen	E2	2.28 m
Min-max breedte rupsband	L	1.30 m – 1.50 m
Maximale hoogte loopvlak	X3	5.88 m
Maximale werkhoogte	C	7.88 m
Max. werkruimte in de lengte	D	3.34 m
Max. werkruimte in de breedte	E	2.10 m

Technische gegevens		Bibi 870-BL
Debiet	kg	250
Aantal bedieners in de gondel		2
Tijd stijging	s	15
Afdalingstijd	s	20
Hydraulische druk	bar	200
Inhoud olietank	l	20
Overschrijdbare hellingsgraad	°	25
Max. hellingshoek overdwars	°	15
Max. helling in lengterichting	°	20 / 16
Verplaatsingssnelheid	km/h	2,0
Totaalgewicht	kg	2460
Max. windkracht	m/s	12,5
Accuspanning en -vermogen	V/ Ah	12 /50
Gewicht accu	kg	15
Geluidsvermogen L _w	dBA	103
Geluidsniveau van bedieningsstation L _p (interne industriële omgeving)	dBA	84.5 ± 2.6
Geluidsniveau van bedieningsstation L _p (externe omgeving op asfalt)	dBA	79.5 ± 2.6
Max. piekwaarde L _p peak	dBC	106,0
Trillingen systeem hand/arm (steunpunt handen bediener)	m/s ²	< 2.5
Trillingen gehele lichaam (platform-gemeten op niveau grond)	m/s ²	0.52 ± 0.10 *
Trillingen systeem hand/arm (steunpunt handen bediener)	m/s ²	0.59 ± 0.12 **

* waarden met betrekking tot het verhoogde platform (werkhoogte) ** waarden met betrekking tot het platform op de maximale transporthoogte

Standaarduitrusting
Proportionele hydraulische bedieningen
Verbrandingsmotor (Honda iGX-390)
Elektromotor 220 V/ 50 Hz
Elektrische start vanuit platform
Elektronische versnelling
Elektronische controle van de hellingshoek
Overbelastingscontrole
Elektronische afknelbescherming
Elektronische urenteller
Hijstuig bevestigingspunten
Transport-ophijsen bevestigingspunten <i>en accessoires</i>
Sirene

Specificaties motor	iGX-390	HATZ 1B40-T
Drooggewicht	31.7 kg	48 kg
Motortype	4-takt, luchtkleppen, eencilinder met automatisch gaspedaal	4-takt, eencilinder met handmatige versnelling
Cilinderinhoud	389 cm ³	462 cm ³
Netto vermogen	8.7 kW @ 3600 rpm	7.5 kW @ 3600 rpm
Netto koppel	26,5 Nm @ 2500 rpm	25 Nm @ 2500 rpm
Hoeveelheid motorolie	1.1 L	1.5 L
Inhoud brandstoftank	6.1 L	5 L
Koeling	Op lucht geforceerd	Op lucht geforceerd

Specificaties motor	Elektrisch
Drooggewicht	14 kg
Vermogen	2.2 kW
Koppel	10.2 Nm
Tpm (toeren/min)	1400
Voeding	220 V / 50 Hz
IEC-grootte	90

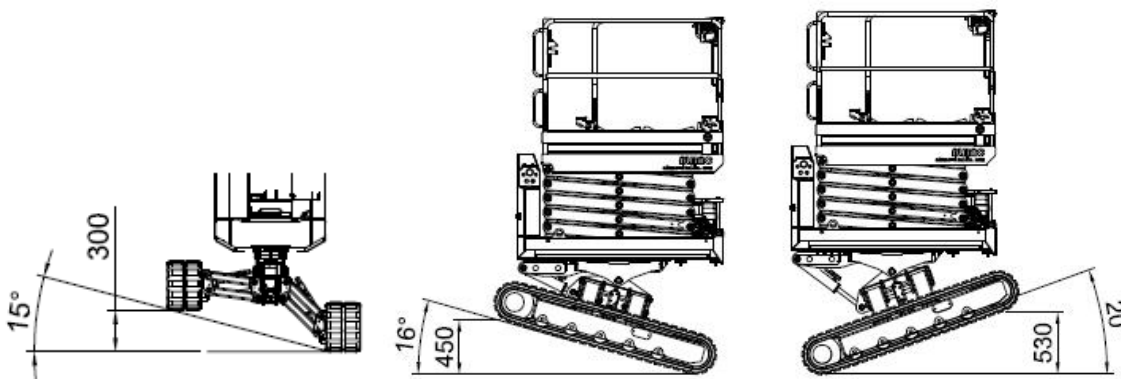

Maximaal toegestane hellingen

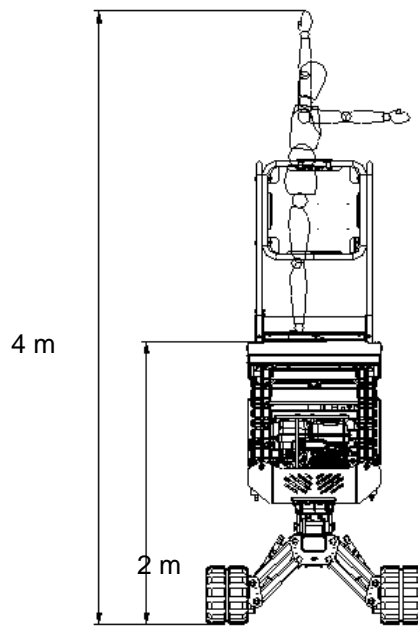

*Maximaal toelaatbare transporthoogte
(de handmatige nivellering en de regeling van de verplaatsingssnelheid is toegestaan)*

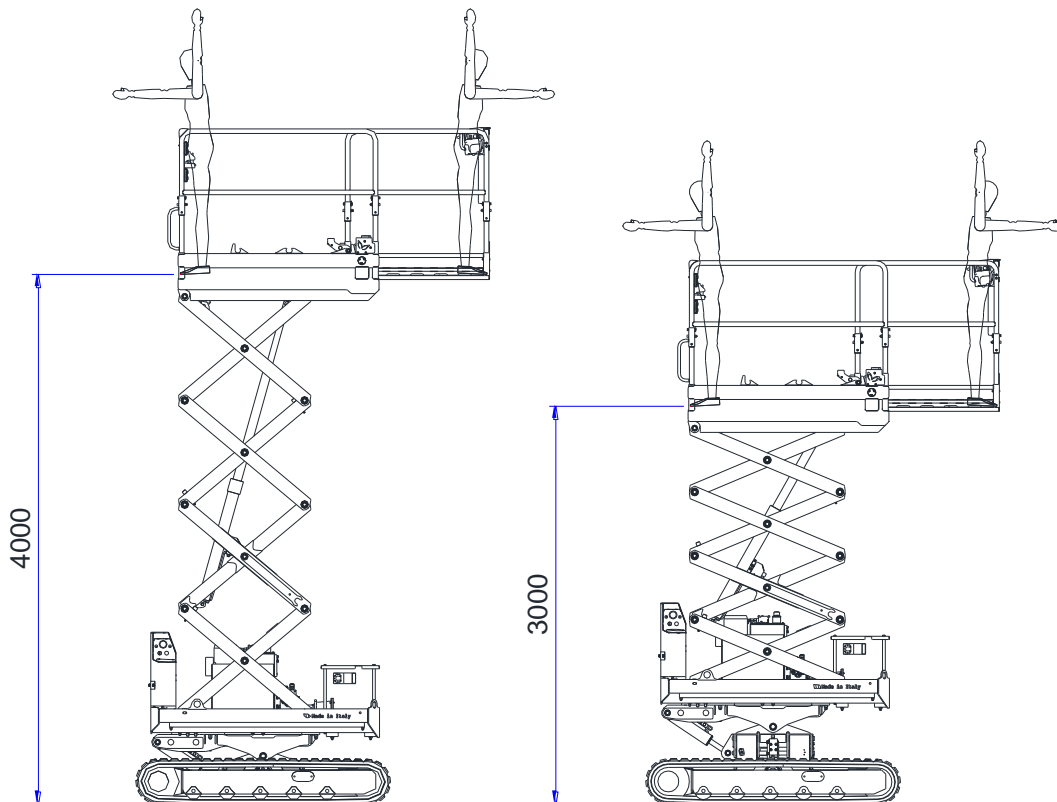

**MAXIMALE WERKHOOGTE MET TOEGESTANE
VERPLAATSING MAAR MET BEPERKTE
BREEDTE WAGEN**

**MAXIMALE WERKHOOGTE MET TOEGESTANE
VERPLAATSING EN NIET-BEPERKTE BREEDTE
WAGEN**

1.7 CE-conformiteitsverklaring

Zie het facsimile van de CE-conformiteitsverklaring in de bijlage.

De machine beschreven in deze handleiding voldoet aan de volgende normen:

- *Richtlijn 2006/42/EG – Machinerichtlijn, wijziging van de richtlijn 95/16/EG*
- *Italiaans wetsbesluit 17/2010 – Tenuitvoerlegging van de machinerichtlijn 2006/42/EG*
- *UNI EN 280:2015 – Hoogwerkers - Ontwerpberekeningen - Stabiliteitscriteria - Constructie - Veiligheid - Inspecties en beproevingen*
- *UNI EN 349:2008 – Minimumafstanden ter voorkoming van het bekneld raken van menselijke lichaamsdelen*
- *EN ISO 12100:2010 Veiligheid van machines - Algemene ontwerpbeginselen - Risicobeoordeling en risicoreductie*

Alle verbruiksmaterialen en de "niet-voltooid machines" die op de hoogwerker BIBI 870- BL zijn geïnstalleerd, stemmen overeen met de genoemde richtlijnen en de productspecifieke richtlijnen.

1.8 Garantie

ALMAC S.p.A biedt een garantie over haar apparaten en zal gratis zo spoedig mogelijk onderdelen vervangen die na haar beoordeling materiaal- en of productiefouten vertonen.

Elke ingreep tijdens de garantieperiode mag enkel worden verricht bij door ALMAC S.p.A. erkende garages, mits de klant aan de betalingsvoorwaarden heeft voldaan.

De klant heeft niet langer recht op garantie als het apparaat niet binnen 30 dagen na de eerste waarneming van het defect, welke schriftelijk moet worden bekendgemaakt, voor reparatie bij de garage aflevert.

ALMAC S.p.A is niet aansprakelijk t.o.v. de klant voor mogelijke schade veroorzaakt door gebreken/defecten aan de verkochte apparaten, tenzij in het geval van opzet of ernstige schuld.

De klant heeft niet langer recht op garantie als zonder de schriftelijke toestemming van ALMAC S.p.A. wijzigingen op de machine worden toegepast en/of de machine verkeerd/oneigenlijk wordt gebruikt.

1.8.1 Ingrepen tijdens onderhoudsperiode aanvragen

De eventuele aanvraag van reserveonderdelen of technische ingrepen tijdens de garantieperiode moeten onmiddellijk na de eerste waarneming van een defect bij ALMAC S.p.A. worden ingediend

Vermeld altijd het type en het serienummer van de machine bij het bestellen van reserveonderdelen of technische ingrepen tijdens de garantieperiode. Deze gegevens treft u op het typeplaatje van de apparatuur.

1.9 Assistentie

Voor het optimale gebruik van de machine en het buitengewone onderhoud komt deze handleiding nooit in de plaats van de ervaring van de assistentie die door ALMAC S.p.A. wordt gezonden. (zie tevens *Hoofdstuk 6 Onderhoud*).

1.9.1 Assistentie en reparatie aanvragen

Voor het aanvragen van de gespecialiseerde servicedienst van ALMAC S.p.A. kan de klant zich wenden tot:

	STATUTAIRE ZETEL	OPERATIONELE VESTIGING
	ALMAC S.P.A. Viale Ruggeri 6/A 42016 – Guastalla (RE) - Italië	ALMAC S.r.l. Via Caduti sul lavoro 1 46019 Viadana (MN) Tel. +39 0375 833527 Fax. +39 0375 784350 Mail. info@almac-italia.com

Specificeer het model en het serienummer van de apparatuur bij het aanvragen van assistentie: deze gegevens kunt u vinden op het typeplaatje van de machine.

1.10 Gebruik van de handleiding



Opmerking: Bewaar de handleiding op een goed bereikbare plaats die bekend is bij elke gebruiker (bedieners en onderhoudspersoneel).

Opmerking: Bewaar deze handleiding op een veilige plaats in de daarvoor bestemde opbergruimte op het platform zodat ze altijd goed bereikbaar en gedurende de technische levensduur van de apparatuur kan worden geraadpleegd.

Opmerking: Vraag een nieuwe kopie aan bij de fabrikant door het serienummer van de apparatuur vermeld op het typeplaatje door te geven, als de handleiding verloren is gegaan of niet langer leesbaar is. De fabrikant zal in dit geval een nieuwe kopie leveren.

Opmerking: Bij de doorverkoop van de apparatuur dienen tevens de handleiding en diens bijlagen aan de nieuwe eigenaar te worden overhandigd. Bovendien dient de fabrikant te worden ingelicht (*zie Bijlage 3 - Eigendomsoverdracht*)



Lees aandachtig *Hoofdstuk 1 Algemene informatie, Hoofdstuk 2 Veiligheidsinformatie, Hoofdstuk 3 Beschrijving en prestaties machine, Hoofdstuk 4 Gebruiksaanwijzingen, Hoofdstuk 5 Noodprocedures.*

Raadpleeg het desbetreffende hoofdstuk voor het gebruik, het onderhoud en de ontmanteling.

1.11 Eigenlijk en oneigenlijk gebruik

1.11.1 Eigenlijk gebruik

De in deze handleiding beschreven machine is een zelfrijdende hoogwerker die bestemd is voor het opheffen van personeel en gereedschap boven de grond voor:

- onderhoud, ook aan bodem
- de installatie van installaties en uitrustingen
- reiniging
- lakken en afbijten

Het maximaal toegestane draagvermogen voor dit model is 250 kg. Dit draagvermogen komt overeen met:

- 2 personen die elk circa 80 kg wegen
- 90 kg gereedschap

Een elektronische controlesysteem blokkeert het opheffen van het platform in een willekeurige stand als het voertuig circa 20% de nominale lading beschreven in de technische specificaties overschrijdt.

De hoogwerker is ontworpen en gebouwd om uitsluitend vanaf het bedieningspaneel op het platform te worden bestuurd.

Het afneembare bedieningspaneel kan uitsluitend door de operator gebruikt worden om het platform alleen naar de TRANSPORTPOSITIE te brengen.

De bedieningen aan de achterkant aan de grond mogen uitsluitend worden gebruikt in geval van NOOD of voor ONDERHOUD door gekwalificeerd personeel.



Opgelet: Overschrijd het MAXIMALE draagvermogen van de machine nooit.

Opgelet: Het is VERBODEN grote materialen of platen te vervoeren aangezien daardoor de windbelasting aanzienlijk kan toenemen, waardoor de machine zou kunnen omkantelen.

Opgelet: Het is VERBODEN tijdens de verplaatsing horizontale lading op het platform aan te brengen (bijv. de personen op het platform mogen niet aan kabels trekken...)

Opgelet: Het is VERBODEN de machine te gebruiken voor het slepen van andere uitrusting of voertuigen.

Opgelet: de machine kan worden gebruikt voor de verplaatsing over openbare en particuliere terreinen, maar niet voor op de openbare weg



Opgelet: de machine IS NIET ONTWERPEN VOOR WERKZAAMHEDEN IN EXPLOSIEVE OMGEVINGEN (ATEX)



ALLE LADINGEN moeten binnen het platform zijn aangebracht. **HIJS OP GEEN ENKELE WIJZE LADINGEN OP DIE HANGEN AAN HET PLATFORM** of de ondersteunende structuur.

BAKEN HET WERKGEBIED af met behulp van passende middelen (bijv. kettingen en paaltjes) als de machine gebruikt wordt in openbare ruimtes of op bouwplaatsen waar ander personeel aanwezig kan zijn.

1.11.2 Oneigenlijk gebruik

Elk ander gebruik dat niet is beschreven in *1.11.1 Eigenlijk gebruik*.

- ! **Tot het oneigenlijke gebruik van de hoogwerker behoren het omhoog en omlaag vervoeren van personen en ze op verschillende niveaus laten in- of uitstappen (gebruik als een lift).**
- ! **Het is verder verboden om het platform door middel van de afstandsbediening naar de grond te brengen wanneer er een operator in de gondel aanwezig is.**



De hoogwerker is ontworpen en gebouwd om uitsluitend vanaf het bedieningspaneel op het platform te worden bestuurd. De bedieningen aan de achterkant aan de grond mogen uitsluitend worden gebruikt in geval van NOOD of voor ONDERHOUD door gekwalificeerd personeel.

Het afneembare bedieningspaneel kan uitsluitend door de operator gebruikt worden om het platform alleen naar de TRANSPORTPOSITIE te brengen.

1.11.3 Situatie waarvoor de fabrikant niet aansprakelijk is

De fabrikant is niet aansprakelijk in het geval van:

- Een oneigenlijk gebruik van de handleiding
- Onjuist gebruik van de machine of gebruik door ongetraind personeel
- Gebruik waarbij de specifieke normen niet worden nageleefd
- Nalatig onderhoud
- Onbevoegde wijzigingen of ingrepen-
- Verwijdering van verzegelingen
- Gebruik van niet-originele reserveonderdelen
- De totale of gedeeltelijke niet-inachtneming van de aanwijzingen
- Het niet uitvoeren van de periodieke verificaties die door de van kracht zijnde normen worden voorgeschreven

Hoofdstuk 2

Veiligheidsinformatie

2.1 Bekendmaking inbedrijfstelling en periodieke verificaties

De apparatuur beschreven in de bijlage VII van het Italiaanse wetsbesluit 81/2008 en latere wijzigingen moeten GEREgistREERD en REGELMATIG GECONTROLEERD worden door ARBO- en gezondheidsinstanties en andere openbare en particuliere instanties die werkzaam zijn op het gebied van de identificatie van de criteria van het Italiaanse ministeriële besluit 11-04-2011.

- a) De gebruiker of de werkgever moet bij de plaatselijke ARBO-instantie de inbedrijfstelling bekendmaken, zodat de hoogwerker geregistreerd kan worden.
- b) Als de registratie is verricht, kunnen de PERIODIEKE CONTROLES worden verricht. De eerste controle dient binnen 45 dagen (na 21 augustus 2013) na de inbedrijfstelling door de ARBO-instantie te worden verricht.
- c) De volgende controles worden naar behoeven van de werkgever of de gebruiker door de gezondheidsinstanties of door andere lokale instanties verricht binnen de termijnen beschreven in bijlage VII van het Italiaanse wetsbesluit 81/2008.

In de bijlagen zijn enkele exemplaren van een FACSIMILE voor de bekendmaking van de inbedrijfstelling en de aanvraag van periodieke controles opgenomen. De gebruiker dient afhankelijk van de installatie keer op keer de documenten op www.inail.it te verifiëren.

2.2 Geschiktheid van het personeel

Het personeel dat de hoogwerker gebruikt moet een passende scholing, training en inlichting over het veilige gebruik van de machine hebben ontvangen. Het personeel moet op het moment van gebruik een bewijs kunnen overleggen dat conform de van kracht zijnde normen is afgegeven.

Het personeel moet minstens 18 jaar oud zijn en geestelijk en lichamelijk voor de handelingen zijn goedgekeurd. Voordat er met de hoogwerker wordt gereden, moeten de volgende vereisten gecontroleerd worden:

- goed zicht en gehoor
- geen gevolgen van de inname van alcohol of verdovende middelen
- psychologisch evenwicht, niet depressief of gestrest

Het personeel dat professioneel gebruik van de machine maakt moet een lichamelijke keuring ondergaan volgens de voorschriften van het Italiaanse wetsbesluit 81/2008 en latere wijzigingen en aanvullingen. Dit geldt met name voor verslaafdheid aan alcohol en alcoholtests.

**De wet die de controle en sanitaire monitoring van het personeel regelt, wordt vertegenwoordigd door de Bepaling van de Permanente Conferentie Staat-Regio's van 16 maart 2006.*



Opmerking: ALMAC S.p.A aanvaardt geen aansprakelijkheid voor eventueel letsel aan personen of dieren of schade aan eigendommen als gevolg van:

1. de niet-naleving van de veiligheidsnormen
2. het gebruik door onbevoegd personeel
3. de niet-naleving van de voorschriften van de geleverde documentatie

Mobiele hoogwerkers

Mobiele machine ontworpen om personen naar hun werkplekken te verplaatsen, waarin ze hun taken vanaf het werkplatform uitvoeren; dit betekent dat de personen het werkplatform betreden en verlaten door middel van een gedefinieerde toegangspositie, die bestaat uit ten minste één werkplatform met bedieningselementen, een uitschuifbare structuur en een frame.

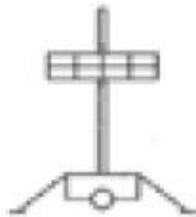
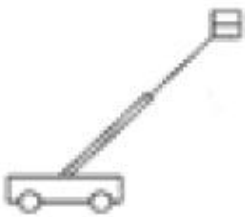

Juridische
structuur.

Tech.
struct.

Pract. struct.

Mobiele hoogwerkers

4 - op stabilisatoren

1

3

5 - zonder stabilisatoren

6 - met en zonder stabilisatoren.

TOTAAL=

MEWP

8 h

2.3 Signaleringen

Op de apparatuur zijn de volgende borden aangebracht:

- Typeplaatjes (zie par. 1.5)
- Aanwijzingen
- Geboden/Verboden
- Opgelet
- Gevaar

2.3.1 Borden

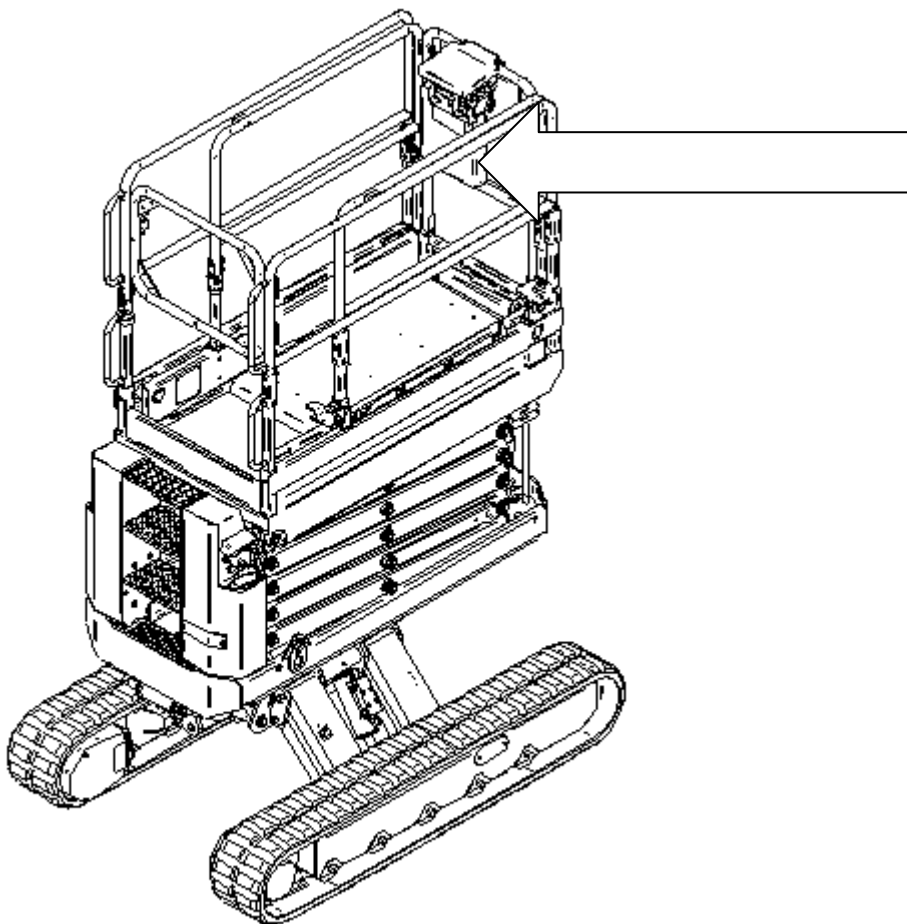

PERICOLO !



NORME DI SICUREZZA

- Mantenere una distanza superiore a 5m dai conduttori elettrici;
- Mantenere una distanza superiore a 2m dai forci dislivelli;
- Tenere sempre pulite da olio e grasso le maniglie e le pedane di salita;
- Il macchinario può essere utilizzato solamente su terreni consistenti, in modo che entrambi i cingoli siano appoggiati a terra;
- E' VIETATO caricare quando il cestello e' in quota;
- E' vietato utilizzare il macchinario per il sollevamento dei carichi;
- Sono VIETATE le sollecitazioni trasversali, gli urti ed i movimenti bruschi;
- Il macchinario può essere utilizzato solo se in stato di perfetta manutenzione;
- L'operatore sul cestello deve essere coadiuvato da persona a terra opportunamente istruita;
- Nel campo sottostante la zona di lavoro del cestello non devono trovarsi cause di ostacolo o pericolo nei riguardi della discesa del cestello;
- Accertarsi ed eventualmente impedire se necessario che nessuno stesi nelle aree limitrofe e sottostante la zona di lavoro del macchinario;

ATTENZIONE



FARE RIFERIMENTO AL MANUALE DELL'OPERATORE
PER UN UTILIZZO SICURO DEL MACCHINARIO



E' VIETATO ALL'OPERATORE
SPOSTARSI FRA LA NAVICELLA E
UNA STRUTTURA ESTERNA ALLA
MACCHINA, SI POTREBBERO
SUPERARE LE CONDIZIONI DI
STABILITA' DELLA MACCHINA.

IL PERSONALE E LE
ATTREZZATURE DEVONO
ENTRARE E USCIRE DALLA
NAVICELLA SOLTANTO CON
FORBICI RICOVERATE E
NAVICELLA RETRATTA.

IT



DANGER



NON TRASLARE ALLA MASSIMA
ALTEZZA CON MACCHINA SU
PENDENZE >15° IN CONDIZIONI
DI TERRENO SCIVOLOSO



PERICOLO

A MACCHINA SOLLEVATA, NON
ENTRARE NELLO SPAZIO
SOTTOSTANTE A MENO CHE IL
DISPOSITIVO DI SOSTEGNO
NON SIA IN POSIZIONE.

IT

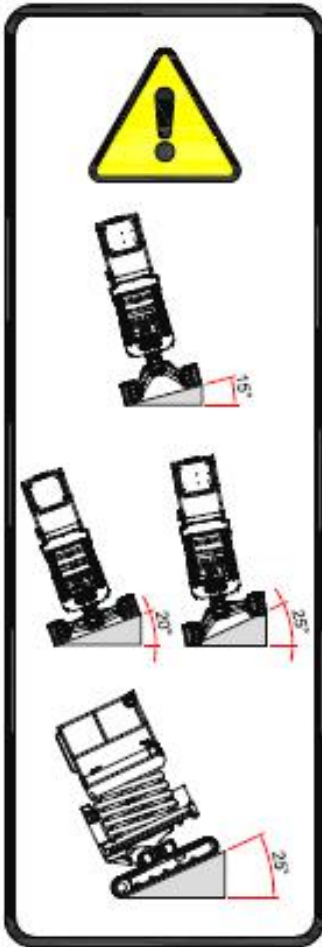

Maximale helling van de grond

- Frontale bodemhelling - De maximale frontale bodemhelling om veilig te blijven is 25°. Er geen elektronische controle aanwezig voor deze situatie die aan het oordeel van de operator wordt overgelaten;

- Zijdelingse bodemhelling - De maximale zijdelingse bodemhelling, waarbij het frame zo vlak mogelijk mag zijn om veilig te blijven, is 25°. Er geen elektronische controle aanwezig voor deze situatie die aan het oordeel van de operator wordt overgelaten;

- Zijdelingse helling van de grond in smalle rijbanen - De maximale veilige zijdelingse helling van de grond in smalle rijbanen is 15°. Er geen elektronische controle aanwezig voor deze situatie die aan het oordeel van de operator wordt overgelaten;

Sticker met de gevaarlijke maximale hellingsgraad van het terrein, met gevaar voor kanteling en verschuiving tijdens de verplaatsing met de volledig verlaagde machine

Opmerking: De hellingen die op het bovenstaande plaatje zijn vermeld, zijn de GRENSWAARDEN die de machine niet mag overschrijden. Almac S.p.A. heeft de hoogwerker uitgerust met **een elektronisch controlesysteem dat de verplaatsing van de geparkeerde machine beperkt wanneer de toegestane maximale hellingswaarden overschreden worden**, maar niet in de transportconfiguratie.

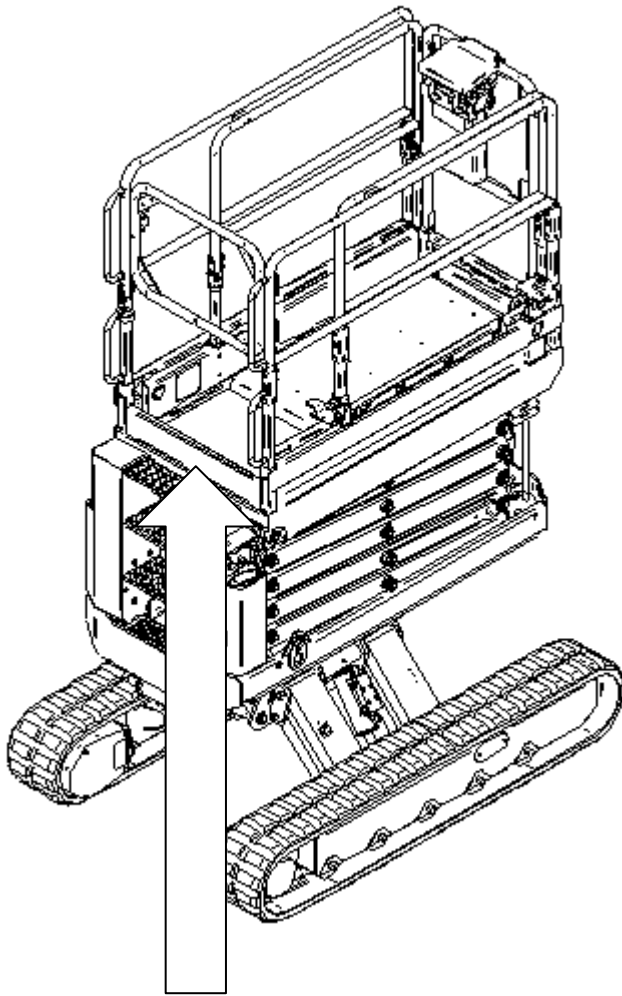

MAX 250Kg =  +  90Kg

2.3.2 Gebods-, verbods-, waarschuwingsborden, typeplaatjes en informatieborden.



E' VIETATO ALL'OPERATORE SPOSTARSI FRA LA NAVICELLA E UNA STRUTTURA ESTERNA ALLA MACCHINA, SI POTREBBERO SUPERARE LE CONDIZIONI DI STABILITA' DELLA MACCHINA.

IL PERSONALE E LE ATTREZZATURE DEVONO ENTRARE E USCIRE DALLA NAVICELLA SOLTANTO CON FORBICI RICOVERATE E NAVICELLA RETRATTA.

IT

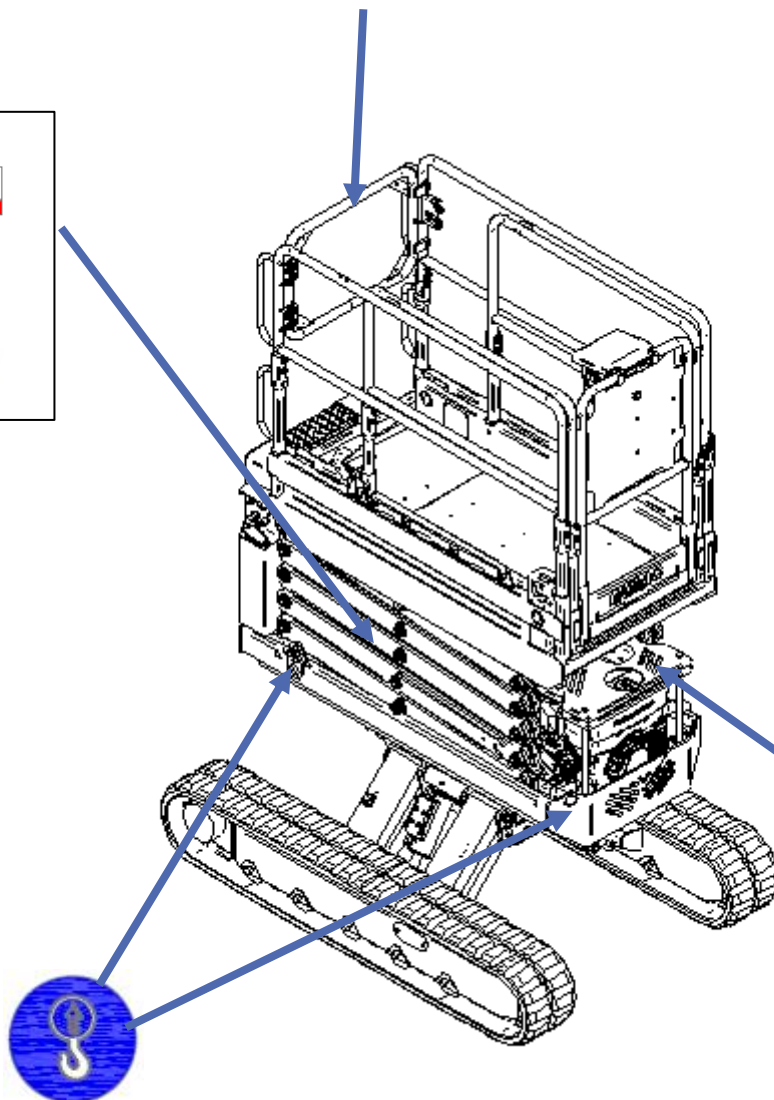

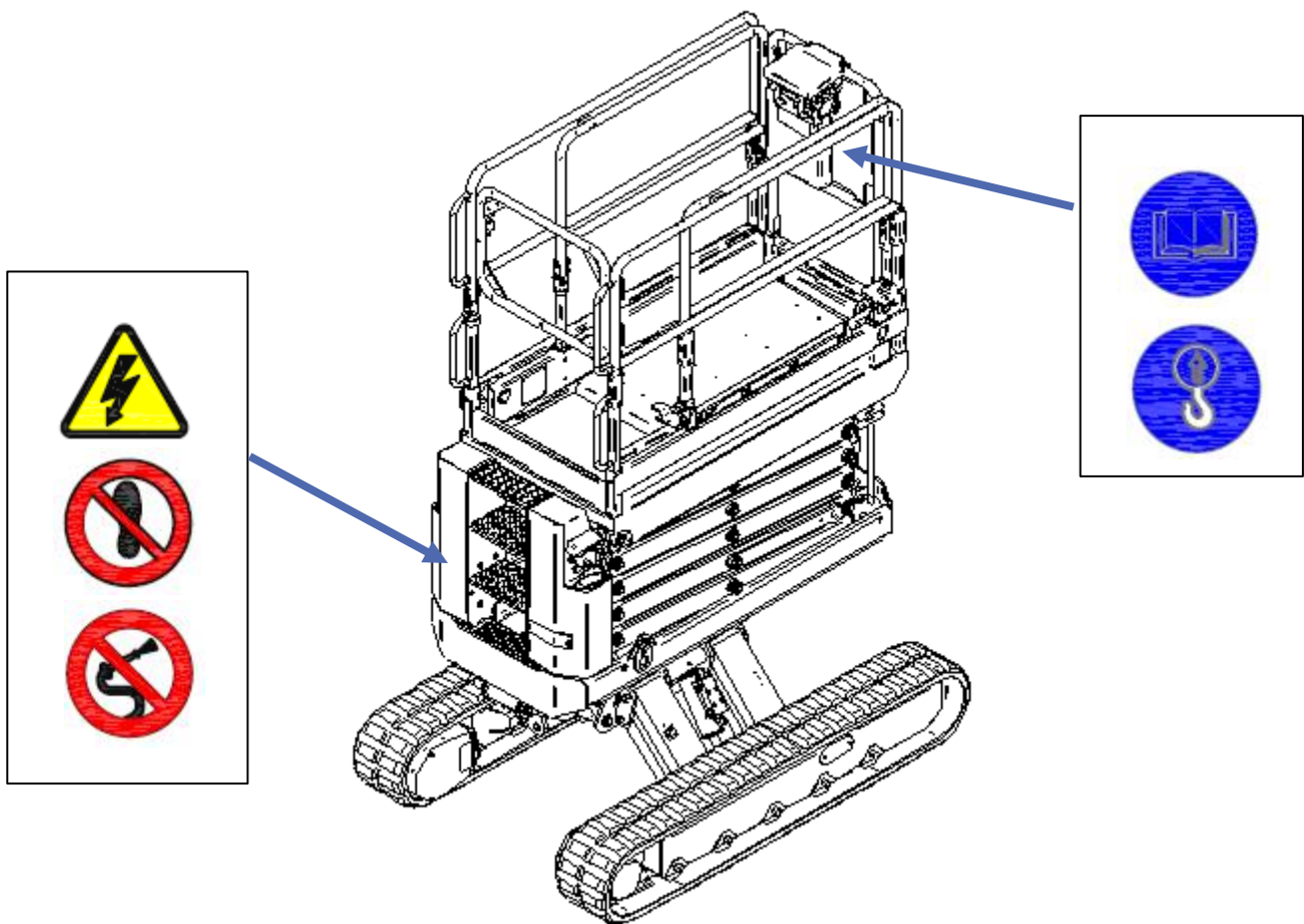

Opmerking: De borden op de machine ondersteunen de bediener en/of geven eventuele risico's aan waar de bediener tijdens het gebruik van de machine aan wordt blootgesteld. De borden vervangen in geen enkel geval deze handleiding. Dit is het enige document dat alle informatie bevat.



Leef de aanwijzingen van de borden na. De niet-naleving kan leiden tot ernstig letsel met mogelijk dodelijke gevolgen of gevaarlijk zijn voor de gezondheid van de bedieners en/of blootgestelde personen. Ga na dat de borden altijd aanwezig en goed leesbaar zijn. Breng ze opnieuw aan of vervang ze als dit nodig is.

2.3.3 Betekenis van de symbolen en signaleringen

	Opgelet/Gevaar. Dit symbool geeft aan dat opgelet moet worden of dat een gevaar heerst voor schade aan de machine en/of letsel aan het bediener of blootgestelde personen als het niet wordt nageleefd.
	Opgelet. Dit symbool geeft aan dat warme onderdelen aanwezig zijn die brandwonden kunnen veroorzaken. Niet aanraken.
	Opgelet. Dit symbool geeft aan dat moet worden opgelet op een schakelpaneel of een ander elektrisch onderdeel onder spanning.
	Gevaar. Dit symbool geeft aan dat het gevaar voor letsel aan de bovenste en onderste ledematen heerst wegens bewegende onderdelen. Let goed op en steek de handen of voeten niet in scherpe openingen of tussen bewegende elementen.
	Verbod. Geeft aan dat het verboden is om deze oppervlakken met een hogedrukreiniger te reinigen
	Verbod. Geeft aan dat het verboden is om te klimmen op onderdelen voorzien van dit symbool.
	Signalering. Let goed op de bewegende, scharnierende onderdelen.
	Gebod. Dit symbool geeft aan dat het gebruik van de veiligheidsgordels op de hoogwerker verplicht is en geeft de desbetreffende bevestigingspunten aan
	Gebod. Dit symbool heeft aan dat het gebruik van de aangegeven bevestigingspunten voor het ophijzen van de machine verplicht is.
	Gebod. Dit symbool geeft aan dat de aanwijzingen van de handleiding moeten worden nageleefd.

2.4 Bepalingen en verboden

- Lees deze handleiding aandachtig door alvorens de machine te starten, te gebruiken, de onderhouden of er andere ingrepen aan te verrichten.
- Het is belangrijk dat de hoogwerker altijd in perfecte staat wordt gehouden volgens het onderhoud beschreven in *Hoofdstuk 6 Onderhoud*.
- Draag geen ringen, polshorloges, sieraden, loshangende of wijde kleding, zoals stropdassen, gescheurde kleding, sjaals, open jassen of overalls met open rits, die in de bewegende onderdelen verstrikt kunnen raken.
- Gebruik goedgekeurde veiligheidskleding zoals schoenen met antislipzolen en reflecterende jassen.
- Houd de arbeidsomgeving, het platform, de treden, de handgrepen en de relingen altijd schoon en vrij van vreemde voorwerpen of olie, modder of sneeuw om uitglijden en struikelen tot een minimum te beperken
- Maak de zolen van de schoenen schoon alvorens op de hoogwerker te klimmen
- **HET IS VOOR DE OPERATOR VERBODEN ZICH TE VERPLAATSEN TUSSEN DE MAND EN EEN AAN DE MACHINE EXTERNE STRUCTUUR OMDAT DE VOORWAARDEN VOOR STABILITEIT VAN DE MACHINE OVERSCHREDEN Zouden kunnen worden.**
- **PERSONEEL EN APPARATUUR MOGEN DE GONDEL ALLEEN BETREDEN EN VERLATEN MET INGETROKKEN SCHAAR EN INGETROKKEN GONDEL.**
- Gebruik de bedieningen of flexibele leidingen nooit als een handgreep
- Hang nooit buiten de reling van het platform
- Waarschuw de verantwoordelijken voor het onderhoud in het geval van storingen tijdens de functionering
- Verzeker u ervan dat alle afschermingen en andere beveiligingen correct zijn aangebracht en dat alle veiligheidsinrichtingen aanwezig zijn en functioneren.
- Gebruik het platform niet in een omgeving waar brand- of ontploffingsgevaar heerst.
- Maak het platform niet schoon met waterstralen of een hogedrukreiniger.
- Het personeel op het platform **moet verplicht** een VEILIGHEIDSHELM dragen en het TUIG aan het platform verankeren conform de van kracht zijnde veiligheidsnormen. Ook het personeel aan de grond moet een veiligheidshelm dragen.
- **DE HOOGWERKER MOET DOOR MINSTENS 2 PERSONEN, WAARVAN EEN AAN DE GROND, WORDEN GEBRUIKT. Deze persoon moet de noodhandelingen beschreven in deze handleiding kunnen verrichten.**
- De hoogwerker mag niet worden gebruikt bij onvoldoende licht, aangezien het niet is uitgerust met verlichting.
- Als het regent of als de machine geparkeerd staat, zorg er dan voor dat het bedieningskastje in de gondel beschermd wordt met het daarvoor bestemde deksel.

2.5 Transport en laden

Licht u in over de maximale afmetingen van eventuele vervoersmiddelen om de machine naar de werkplek te vervoeren (zie par.1.6-Prestaties).

De machine op het vervoersmiddel kan als volgt worden verplaatst:

- 1) **Met de specifieke oprijplaten en bedieningen van de hoogwerker:** als de hoogwerker volledig OMLAAG is bewogen hellingen de gebruiker de machine verplaatsen volgens de aanwijzingen van PAR. 4.3-STARTEN VAN DE MACHINE en haar op het vervoersmiddel plaatsen. Zorg er in dit geval voor dat de maximale hellingsgraad van de oprijplaten binnen de maximale overschrijdbare hellingsgraad beschreven in PRESTATIES ligt, en dat het draagvermogen van de oprijplaten geschikt is voor het gewicht van de machine.

Opmerking: De machine is uitgerust met een geavanceerd aandrijving controlesysteem “**Direction-Control**” (DC-S op het bedieningspaneel) door middel waarvan, met behulp van één enkele joystick, recht vooruit kan worden gereden. We raden aan om deze functioneringswijze te gebruiken met de maximale wielbreedte van de hoogwerker en nadat u deze met de oprijplaten heeft uitgelijnd (zie par. 4.2.7)



- 2) **De handbediening van de basis verwijderen en het platform naar de grond rijden:** met het platform in transportstand kan de operator de machine rechtstreeks vanaf de grond verplaatsen met behulp van de handbediening en door de instructies in de PAR te volgen. 4.3- AARDE AANSLUITING MET BEWEGBARE PULS (zie foto hieronder).

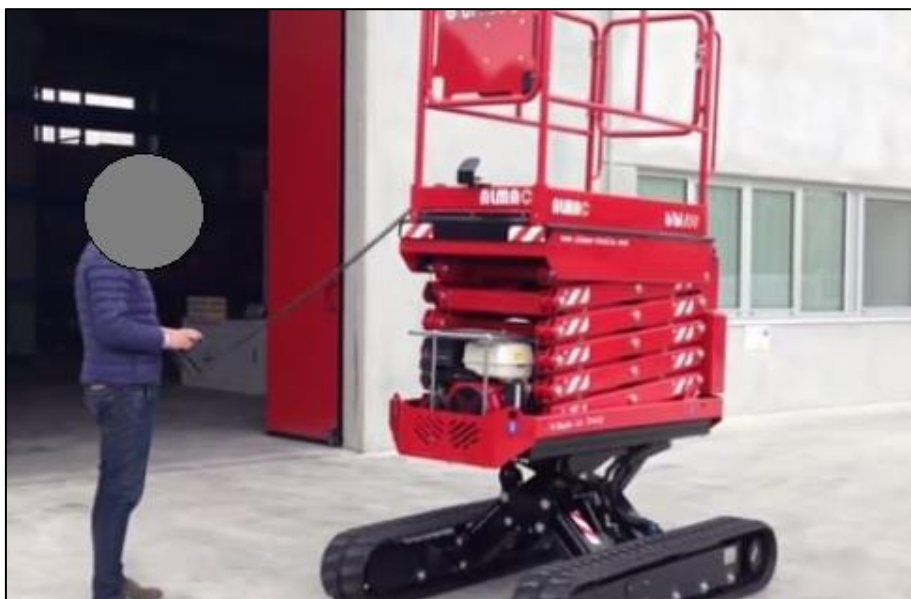

- 3) **Door het platform op te heffen** met een CE-gecertificeerde juk (niet meegeleverd), met een verticale afstand tussen de haak en de kettingen van 350mm, en met haken en staalkabels bevestigd aan de specifieke gaten die met bordes zijn aangegeven (zie de onderstaande foto). De gebruikte kabels moeten een veiligheidscoëfficiënt van 5 hebben.

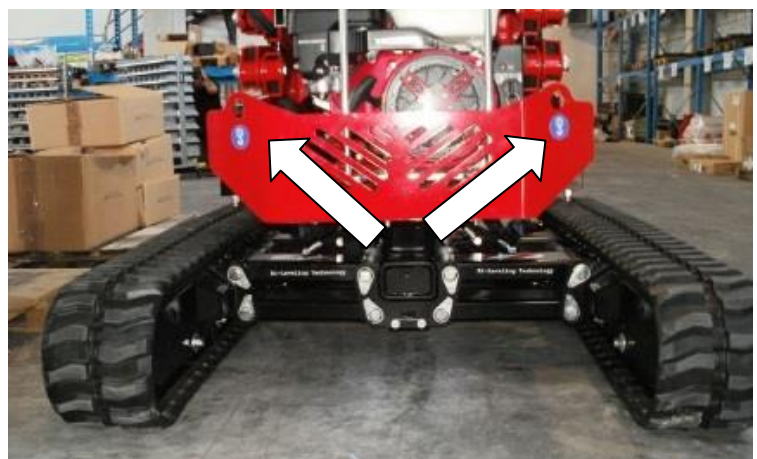
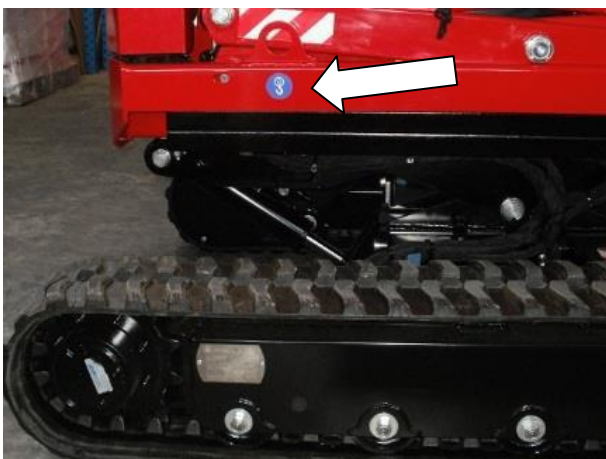
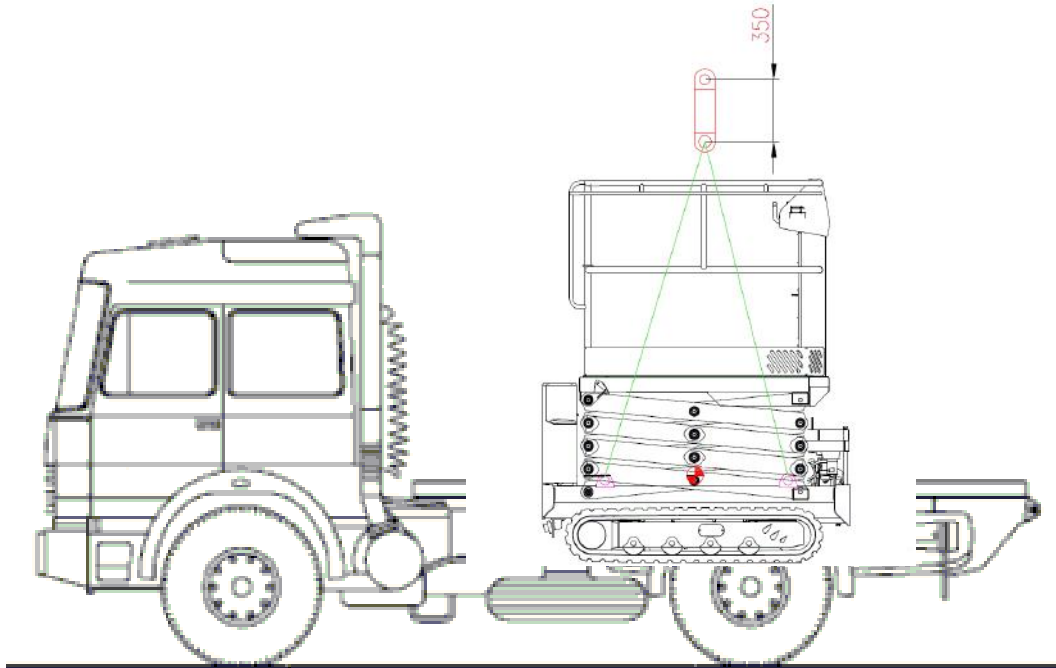

Opmerking: Veranker de machine als ze op het vervoersmiddel is aangebracht met behulp van de openingen ook voor het ophijsen zijn gebruikt

Opmerking: Verzeker u ervan dat het platform VOLLEDIG OMLAAG is bewogen alvorens het transport te verrichten.

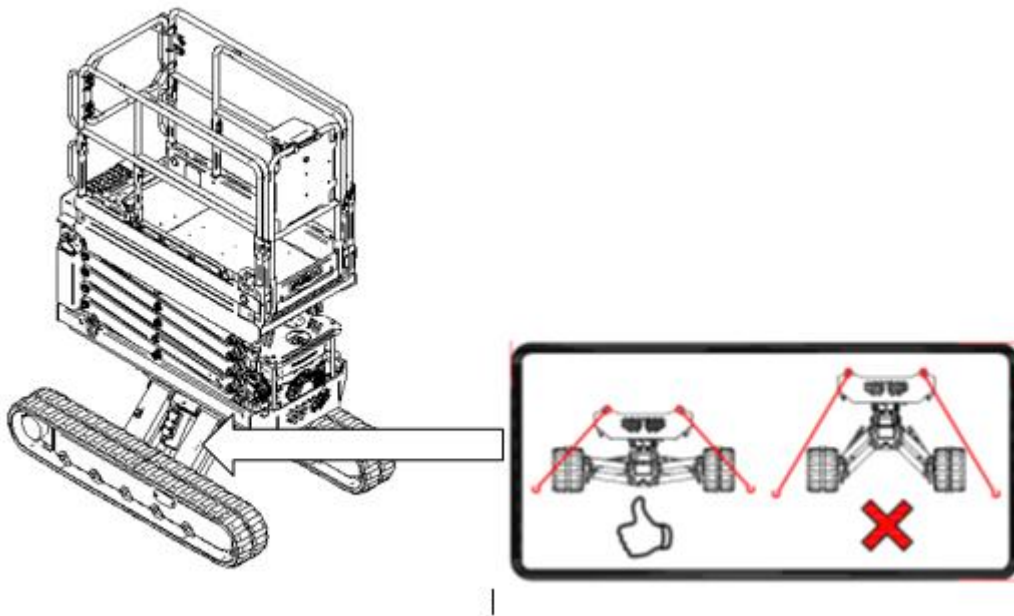

2.6 Controles voor aanvang van werkzaamheden

- Verzeker u ervan dat de manoeuvres voor de verplaatsing van de machine worden verricht op een stevige en vlakke ondergrond. Gebruik daarvoor de dwarshellingsmeter die op het platform is aangebracht (zie de onderstaande foto).



- Verifieer of in de ondergrond geen gaten of oneffenheden aanwezig zijn en let goed op de afmetingen van de machine.
- Controleer of rondom de machine geen personen of obstakels aanwezig zijn alvorens de machine te verplaatsen
- Controleer aandachtig of rondom en onder de motor geen olie of benzine is gelekt. Raadpleeg het deel ONDERHOUD als dit echter wel het geval is.
- Controleer het brandstofpeil alvorens met de werkzaamheden aan te vangen (zie par. 6.5-Brandstof tanken), om de onderbreking van de werkzaamheden te vermijden.
- Controleer het motoroliepeil (zie par. 6.2.13-De olie controleren en verversen).
- Start de motor niet in gesloten ruimtes, zoals een garage e.d. Uitlaatgassen bevatten koolmonoxide. Dit is een giftig gas dat snel een ruimte van verzadigen en ernstige tot dodelijke gevolgen kan hebben.
- Controleer visueel het aandraaimoment van schroeven, bouten, moeren van de pennen en de lassen (zie h.6—Onderhoud)
- Controleer of de spanning van de rupsband altijd correct is

2.7 Controles tijdens het gebruik

- Het is *verboden om* ladders of andere structuren in de mand te plaatsen om de hoogte te vergroten.
- *Het is verboden* om werkzaamheden te verrichten in de directe nabijheid van hoogspanningskabels. Het platform moet op een afstand van minstens **5 meter** van kabels worden gehouden.

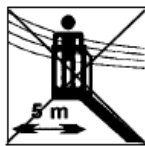

- *Gebruik de machine niet tijdens onweer.* Het gevaar voor blikseminslag bestaat.
- *Gebruik de hoogwerker uitsluitend* binnen de voorziene temperaturen (zie Prestaties)
- Het is *verboden* de hoogwerker in of uit te klimmen als deze omhoog is bewogen
- *Het is verboden om voorwerpen in of uit de hoogwerker te laden als deze omhoog is bewogen.*
- Het draagvermogen van de hoogwerker is de bedrijfsbelasting waarvoor het platform is ontworpen. Het omvat het gewicht van het personeel en het gereedschap dat voor de specifieke arbeid nodig is (zie de plaatjes)

- **WIJZIG DE RIJRICHTING** niet op stoepranden, rotsen of grote hellingsverschillen (> 20 cm). Benader in dit geval de obstakels altijd haaks.



- Stuur bij het omhoog rijden op een helling nooit van de vlakte naar de helling toe. Verricht de manoeuvre geleidelijk aan als dit toch nodig is.

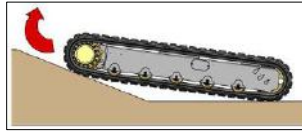

- Rijd niet langs de rand van een helling of op een oneffen bodem met één rupsband horizontaal en de andere rupsband gedeeltelijk opgeheven ($>10^\circ$). Om beschadiging van de rupsbanden te voorkomen, **MOETEN DE GELEIDERS BIJ HET RIJDEN ALTIJD OP HETZELFDE VLAKE STEUNEN.**

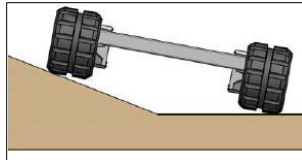

- Wanneer u over een obstakel rijdt kan een leegte ontstaan tussen de dragende rollen en de rupsband, waardoor de rupsband van zijn plaats kan verschuiven.

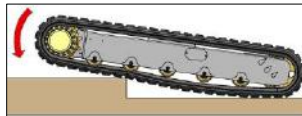

- Wanneer van richting wordt veranderd in een situatie waarin de rupsband wegens een obstakel niet zijwaarts kan verplaatsen, kan de rupsband van zijn plaats verschuiven.

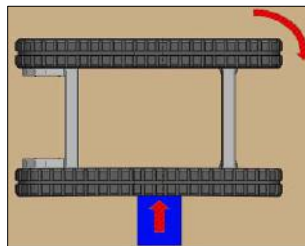

- Let tijdens de beweging omlaag van de hoogwerker goed op of personen in de buurt van de bewegende onderdelen aanwezig zijn.



Opgelet: let bij hellende vloeren op de juiste richting van NIVELLERING. **Laat de hoogwerker niet meer dan nodig is naar de laagste zijde van het blad hellen!**



- Voorkom gladde, glibberige en/of met zand bevuilde oppervlakken: tijdens de nivellering kan het gevaar voor uitglijden of kantelen bestaan.

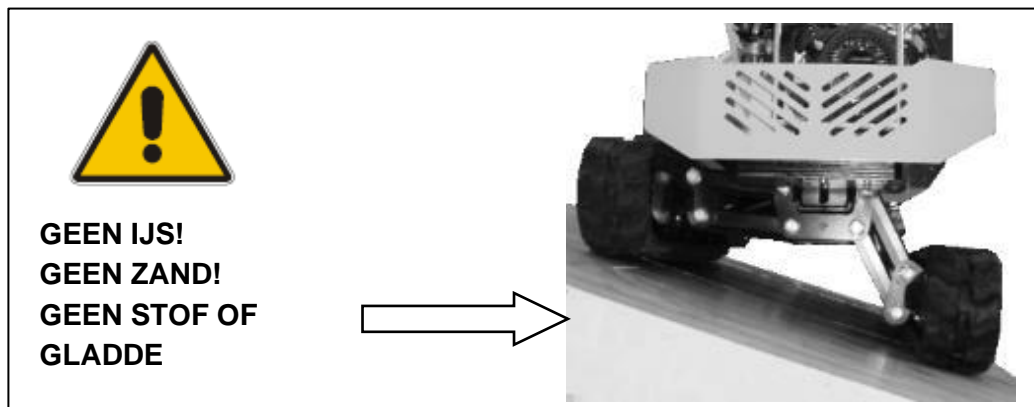

Waarschuwing: let tijdens de verplaatsing met ELEKTRISCHE VOEDING goed op de kabel om gevaarlijk pletten van het personeel op de grond te voorkomen!

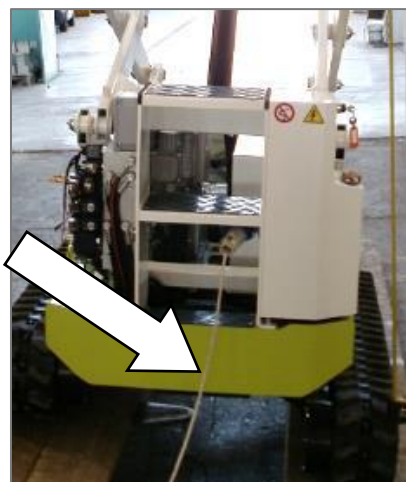

Opmerking: De hoogwerker is voorzien van een "afknelpescherming" (zie punt 5.4.4. EN 280) die tijdens de beweging omlaag van de hoogwerker ingrijpt en deze tijdelijk blokkeert, zodat de gebruiker controleren dat in de buurt van de machine geen personen aanwezig zijn.

2.8 Voorzorgsmaatregelen bij het beëindigen of onderbreken van de werkzaamheden

- **Het is verboden** de hoogwerker onbewaakt achter te laten zonder de motor te hebben uitgeschakeld en de sleutels uit het bedieningspaneel te hebben verwijderd, om gebruik door onbevoegden te voorkomen

2.9 Veiligheidsnormen tijdens het onderhoud





Het onderhoud beschreven in deze handleiding is bestemd voor de hoogwerker gebruikt onder normale omstandigheden. Neem contact op met ALMAC S.p.A voor de controle en de wijzigingen van de onderhoudsintervallen als de machine onder zware omstandigheden (bijv. extreme temperaturen, stoffige omgeving, bij aanwezigheid van bijtende stoffen, enz...).

Laat het onderhoud enkel verrichten door bevoegd en getraind personeel.

Verricht enkel het ONDERHOUD en de REGELINGEN beschreven in deze handleiding. Neem voor andere ingrepen en voorvallen (bijv. storingen) uitsluitend contact op met de bijstandsdienst van ALMAC S.p.A.

Alle handelingen voor ONDERHOUD moeten worden uitgevoerd met de inachtneming van de van kracht zijnde regelgeving inzake veiligheid en milieubescherming.

DE FABRIKANT AANVAARDT GEEN AANSPRAKELIJKHEID VOOR ONGEVALLLEN OF DEFECTEN WEGENS DE NIET-NALEVING VAN DE WAARSCHUWINGEN EN DE VEILIGHEIDSNORMEN.

- Verricht het onderhoud uitsluitend na op de noodstop drukknop te hebben gedrukt en de motor te hebben uitgeschakeld.
- Verzekert u ervan dat de hoogwerker volledig is geblokkeerd alvorens ingrepen te verrichten.
- Als het platform voor onderhoud omhoog moet worden bewogen, dient de accidentele beweging omlaag van de hoogwerker en de hefstructuur te worden vermeden. Daarvoor is op de hefarmen een inrichting aangebracht dat op een exact punt moet worden geplaatst om de vork te blokkeren (*zie de hieronder beschreven procedure*).
- Bescherm **het milieu**: voorkom dat tijdens het bijvullen of verversen olie wordt gemorst. Laat oude olie volgens de van kracht zijnde wet verwijderen. 
- **Steek nooit het lichaam, lichaamsdelen of de vingers tussen de scherpe, scharnierende openingen van de machine die niet gecontroleerd worden** en niet van passende afschermingen voorzien zijn, tenzij ze veilig geblokkeerd worden. 
- Gebruik geen benzine, oplosmiddelen of andere ontvlambare vloeistoffen zoals reinigingsmiddelen; maak echter gebruik van niet-ontvlambare en niet-giftige oplosmiddelen 
- Gebruik geen open vuur voor de verlichting tijdens werkzaamheden.
- Verzekert u ervan dat er geen vloeistoffen onder druk staan, alvorens de aansluitingen of leidingen te demonteren: olie onder druk kan ernstig letsel veroorzaken. Bij letsel of de accidentele inname van vloeistoffen afkomstig uit de leidingen, enz..., onmiddellijk een arts raadplegen. Onthoud met name dat de vloeistof die uit een erg kleine opening naar buiten komt onzichtbaar kan zijn. De vloeistof kan dusdanig krachtig zijn dat ze onder de huid kan dringen. Zoek eventuele lekken op met een stuk karton of hout. 
- **Verzekert u ervan dat de onderdelen van het hydraulische circuit op correcte wijze zijn vastgezet**
- Bescherm de ogen met goed afsluitende veiligheidsbril als u perslucht gebruikt voor het reinigen van de onderdelen en beperk de druk tot maximaal 2 atm. (1,9 bar). 

VERGRENDELMECHANISME UITSCHUIFBARE STRUCTUUR

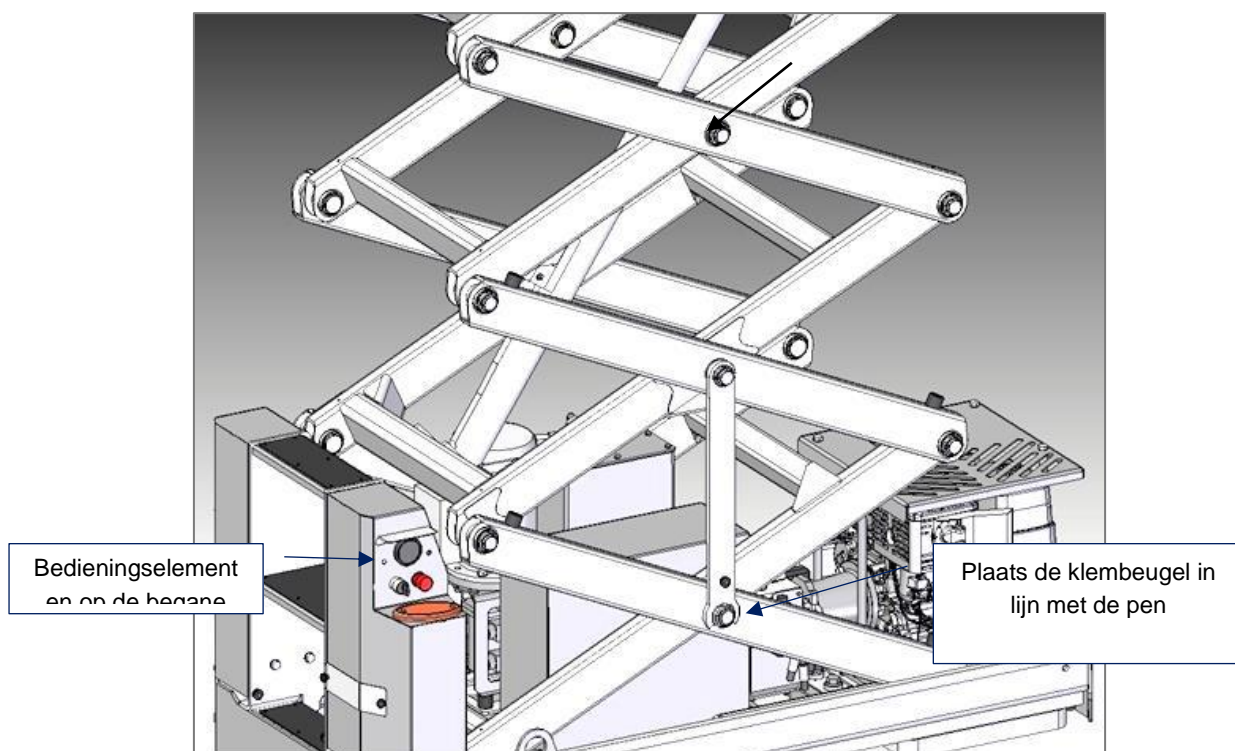

De bovenstaande afbeelding toont de wijze waarop het vergrendelmechanisme van de uitschuifbare structuur tijdens het onderhoud moet zijn aangebracht. Door middel van de "grondbedieningselementen" (zie par.4.4 Gebruik van grondbedieningselementen) is het mogelijk om de shuttle op te tillen totdat het mogelijk is om de vergrendelingsbeugel in een verticale positie te plaatsen en uitgelijnd met de onderstaande pen.

De gondel wordt dan langzaam neergelaten tot de beugel in de respectieve pen vergrendelt.

2.10 Persoonlijke beschermingsmiddelen (PBM)

Voor een volledig veilig gebruik van de machine moet gebruik gemaakt worden van persoonlijke beschermingsmiddelen die gedragen moeten worden voordat men in de gondel stapt en die gebruikt moeten worden zoals aangegeven.

- Valbeveiliging
- Helm
- Veiligheidshelm
- Beschermende handschoenen

BEVEILIGINGSAPPARAAT

Alvorens in de gondel te stappen, is het verplicht om een geschikt systeem voor valbeveiliging te dragen; dit systeem moet in staat zijn om het vallen vanaf hoogte geheel te voorkomen.

Deze veiligheidsvoorziening bestaat uit een veiligheidsharnas van het gehele lichaam (1), in overeenstemming met de norm UNI EN 361, met borst- en/of rugsluitingen, voorzien van een instelbare vang- of positioneringslijn (2) EN 358 die het vallen voorkomt, aangesloten op het daarvoor bestemde bevestigingspunt in de korf, door middel van aansluitingen (3) EN 362 met geschikte vormen en afmetingen.



Eenmaal in de shuttle, haak de connector aan een van de bevestigingspunten op de vloer in het voorste gedeelte van het platform en aangegeven met een speciaal symbool. Pas vervolgens de lengte van het koord aan, zo kort mogelijk om ervoor te zorgen dat de operator binnen de gondel blijft.

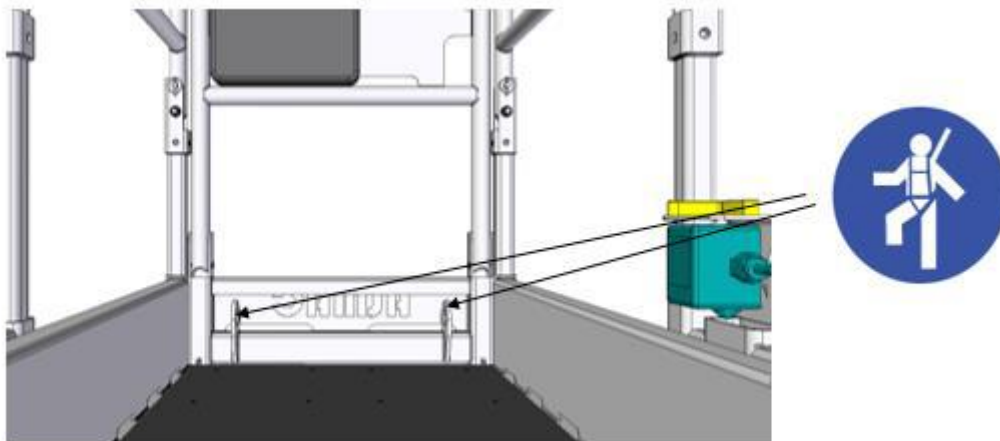





Bevestigingspunten voor mand



Waarschuwing: Deze inrichting is niet bedoeld als een valbeveiliging maar om de val te voorkomen.

PERSOONLIJKE BESCHERMINGSMIDDELEN

			
Verplichte lichaamsbescherming	Verplichte beschermende handschoenen	Verplichte veiligheidsschoenen	Verplichte gehoorbescherming

Hoofdstuk 3

Beschrijving van de machine

3.1 Structuur van de apparatuur

In dit deel worden de belangrijkste elementen van de apparatuur en hun functie beschreven.

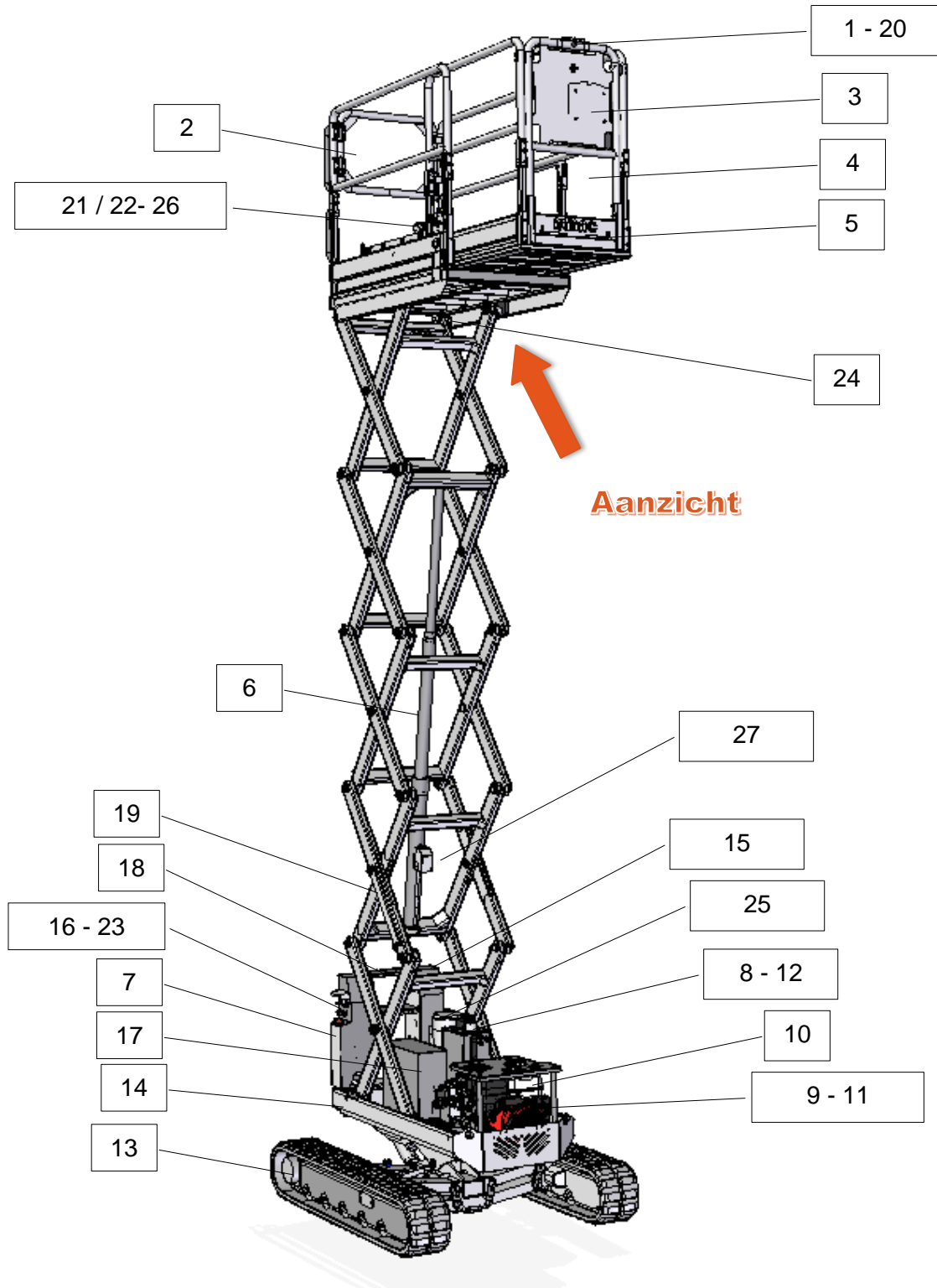

20



21



22

23





Aanzicht "A"

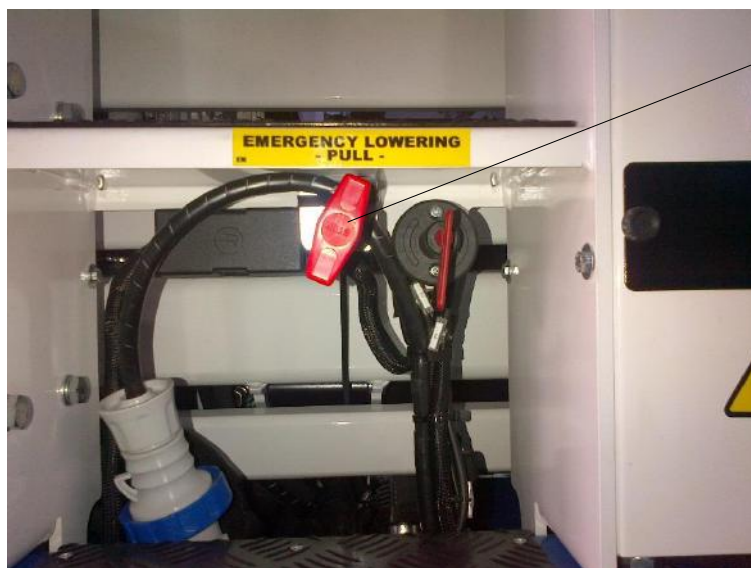

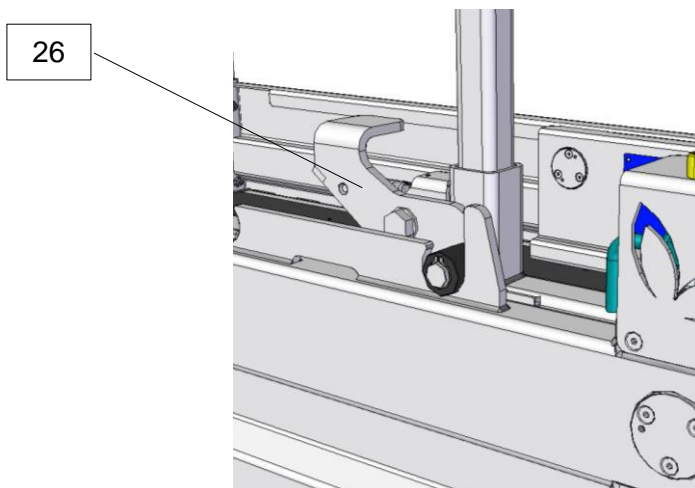

3.1.1 Belangrijkste onderdelen van de apparatuur

- 1 – Bedieningspaneel en handgreep
- 2 – Openingsmechanisme
- 3 – Documenten en voorwerpen opbergruimte

- 4 - Uitschuifbare gondel
- 5 – Uitschuifbare structuur
- 6 – Hydraulische hefcilinder
- 7 – Schakelpaneel
- 8 – Filters hydraulisch circuit
- 9 – Hydraulische pompen
- 10 – Benzinetank
- 11 – Verbrandingsmotor
- 12 – Tank hydraulisch olie
- 13 - Wagen op rupsbanden met laterale en longitudinale nivellering (bi-nivellering)
- 14 – Frame hoogwerker
- 15 – Doos hydraulische ventielen
- 16 – Bediening "nooddaling"
- 17 – Doos elektrische groepen
- 18 – Trapje
- 19 – Steunbalk voor het onderhoud
- 20 – Bedieningspaneel
- 21 – Dwarshellingsmeter
- 22 – Stopcontact 220 V
- 23 – Noodstop drukknop
- 24 - Positie hellingmeter
- 25 – Elektromotor 220 Vac
- 26 - Gondelverlengstuk
- 27– Drukomezter voor de controle van de belasting

3.2 Bedieningsplaats

3.2.1 Draagbaar bedieningspaneel met kabel

Het platform is uitgerust met een draagbaar bedieningspaneel door middel waarvan de normale besturing vanaf het werkplatform mogelijk is.

De console kan geplaatst worden op de daarvoor bestemde metalen drager, bevestigd aan de reling van het platform, of verwijderd worden en door de operator worden vastgehouden.



Ook de metalen houder kan verwijderd worden door de knop op de achterkant los te draaien.

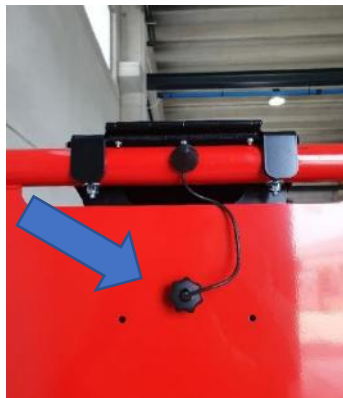

Opgelet: In het geval van transport van de hoogwerker op vervoersmiddelen, moet de drager altijd door middel van de draaiknop bevestigd worden.

Het bedieningspaneel kan bovendien worden losgekoppeld van de spiraalkabel door de met (A) aangegeven ringmoer los te draaien.

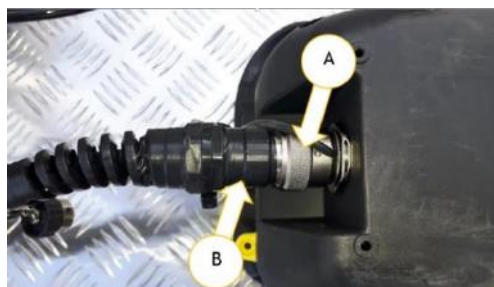

Opgelet: Handel niet op de ringmoer (B) omdat dan de draden in de connector beschadigd raken.

Opgelet: Voor alle handelingen waarvoor de korf tot voorbij de transporthoogte geheven moet worden, is het verplicht dat het bedieningspaneel en de operator zich op het platform bevinden.



Nr	Identificatie	Functie en Status	Beschrijving functie
1	Drukknop (START)	Inschakelen bedieningspaneel	Druk op de knop om de bediening met het bedieningspaneel te activeren. OPGELET: Door op de knop (1) te drukken zonder binnen 5 seconden een bediening uit te voeren wordt het bedieningspaneel gedeactiveerd. Druk op de knop (1) om de bediening te hervatten en voer binnen 5 seconden een beweging uit.
2	Keuzeschakelaar	Inschakeling - Uitschakeling verbrandingsmotor/elektrische motor	Selecteer ON om de verbrandingsmotor/elektrische motor in te schakelen; Selecteer OFF om de verbrandingsmotor/elektrische motor uit te schakelen; Door OFF te selecteren en de bediening 10 seconden ingedrukt te houden worden de

Nr	Identificatie	Functie en Status	Beschrijving functie
			gloeibougies van de verbrandingsmotor geactiveerd (EVO-versie);
3	Paddenstoelvormige knop	NOODSTOPKNOP	
4	Knop	KNOP SELECTEREN VOEDING	
		MAIN ENGINE	Standaard inschakeling van het platform primaire voeding (endotharm/accu)
		OUT 110/220V MAX 1000W	Standaard werking met endotherme motor. Druk een keer op de knop (4), de stroomgenerator (indien aanwezig) wordt geactiveerd voor spanning van 220V/110V in het stopcontact op het werkplatform zonder dat de stekker onder de ladder op een externe stroombron hoeft te worden aangesloten. De endotherme motor werkt op versnelde snelheid.
		ELECTRIC	Inschakelen elektromotor 220/110V. Druk twee keer op de knop (4) om de elektrische pomp te activeren. De elektromotor werkt alleen als de stekker onder de ladder is aangesloten op een externe stroombron (het stopcontact op het werkplatform wordt gevoed).
5	Keuzeschakelaar	Bediening heffen korf	<ul style="list-style-type: none"> - Door de keuzeschakelaar omhoog te brengen en in positie te houden activeert u: <ol style="list-style-type: none"> 1. Het heffen van de korf; 2. Automatische nivellering van het platform (als de machine gekanteld is). - Door de keuzeschakelaar omlaag te brengen en in positie te houden activeert u het dalen van de korf.
6	Keuzeschakelaar	KEUZESCHAKELAAR RIJMODUS	
		Stand DC-S	Tijdelijke verplaatsing VOORUIT/ACHTERUIT van de rupsbanden met alleen de joystick RECHTS (9).
		Stand DRIVE MODALITY	Standaardbediening tractie VOORUIT/ACHTERUIT toegestaan via joysticks (8) en (9).
		Stand ED-S	Easy Drive System rij-ondersteuningssysteem.

Nr	Identificatie	Functie en Status	Beschrijving functie
7	Keuzeschakelaar	KEUZESCHAKELAAR RIJSNELHEID	
		DYNAMIC LEVELING ON / HAAS	- Dynamische nivellering ingeschakeld tijdens rijbediening; - Hoog toerental van de motor.
		DYNAMIC LEVELING OFF / SCHILDPAD	- Dynamische nivellering uitgeschakeld tijdens rijbediening; - Laag toerental van de motor.
8	Joystick LINKS	Rijbediening rupsband	Bediening voor rijden linker rupsband.
9	Joystick RECHTS	Rijbediening rupsband	- Bediening voor rijden rechter rupsband; - Bediening voor rij-tractie met één hand.
10	Keuzeschakelaar	Laterale nivellering	Handmatige laterale nivellering links
11	Keuzeschakelaar	Nivellering lengterichting	Handmatige nivellering lengterichting
12	Keuzeschakelaar	Laterale nivellering	Handmatige laterale nivellering rechts
13	Knop	Activering claxon	Druk op de knop om de claxon te activeren.
14	Stekker	Stekker voor de spiraalkabel besturing.	



Opgeliet: HET IS NIET MOGELIJK OM TEGELIJKERTIJD BEWEGINGEN VOOR RIJDEN EN BEWEGINGEN VAN DE BOVENBOUW UIT TE VOEREN.

3.2.2 LED-drukknop

EVO-VERSIE BI-ENERGY

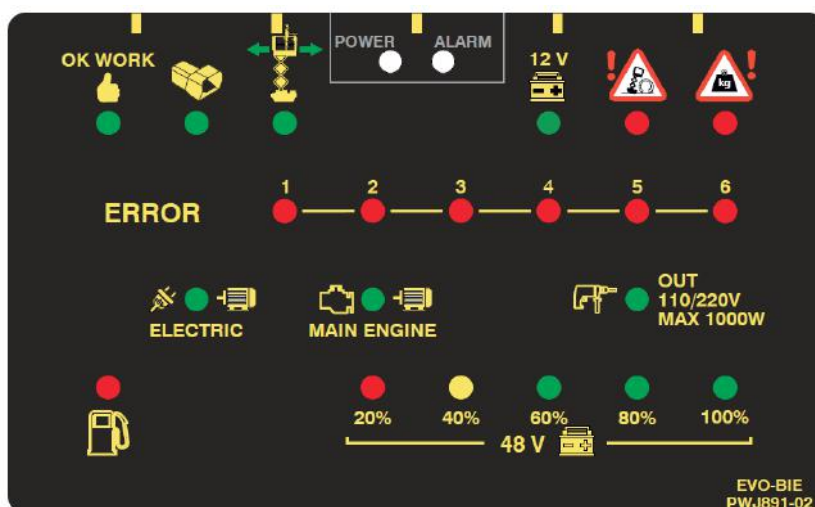

BI-ENERGY-VERSIE

EVO-VERSIE

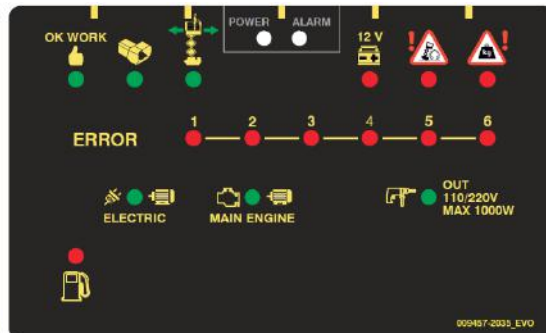
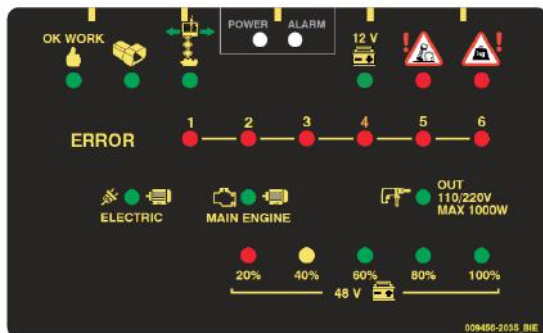





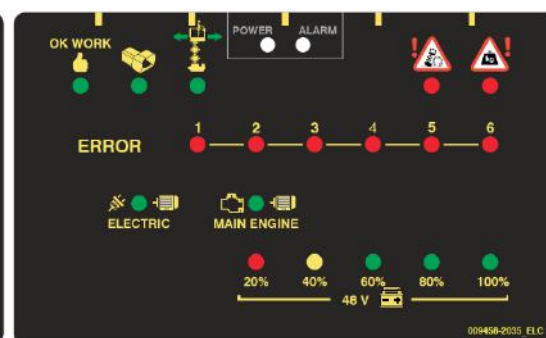
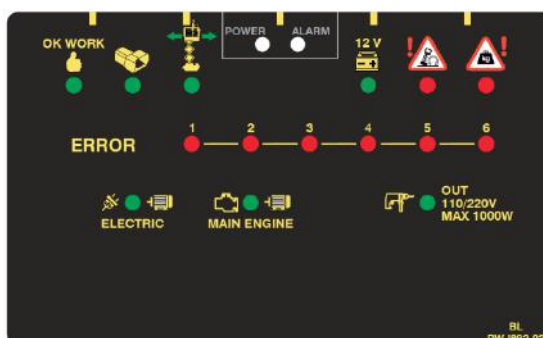

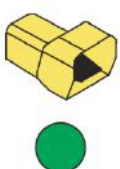

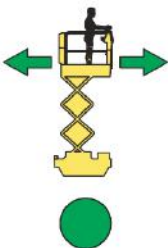

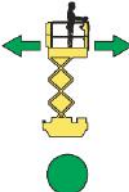
BL-VERSIE

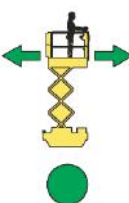
ELC-VERSIE

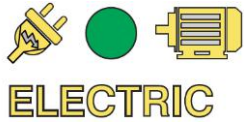
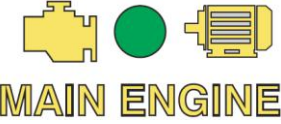

Identificatie	Functie en Status	Beschrijving functie
<p>OK WORK</p> 	OK WORK	<ul style="list-style-type: none"> - Vast brandende groene led: Machine ingeschakeld en bedieningen beschikbaar; - Knipperende groene led: Machine ingeschakeld, bedieningen niet beschikbaar; - Led uit: Machine in opstartfase of fout gedetecteerd.
	DODEMANSPED AAL (OPTIONEEL)	<ul style="list-style-type: none"> - Vast brandende groene led: Wanneer het dodemanspedaal is ingedrukt zijn alle bedieningen van het bedieningspaneel beschikbaar; - Knipperende groene led: Druk, om de activeringssequentie van het pedaal correct uit te voeren, het pedaal in vóór het uitvoeren van een beweging. - Led uit: Het is niet mogelijk om het bedieningspaneel te activeren. <p>OPGELET: Door het pedaal langer dan 10 seconden ingedrukt te houden zonder enige manoeuvre uit te voeren, wordt het bedieningspaneel uitgeschakeld. Laat het</p>

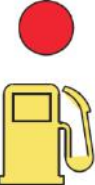
Identificatie	Functie en Status	Beschrijving functie
		pedaal los en druk opnieuw in om de bediening te hervatten.
	TOESTEMMING RIJDEN	<ul style="list-style-type: none"> - Vast brandende groene led: Rijden met de machine in de transportconfiguratie; - Knipperende groene led: De machine is buiten de transportomstandigheden, maar de rijbediening met verminderde snelheid is ingeschakeld; - Led uit: De machine kan niet rijden.
	BATTERIJSPANNING 12V	<ul style="list-style-type: none"> - Vast brandende groene led: De batterijspanning is groter dan 12V; - Knipperende groene led: De batterijspanning is groter dan 11V en kleiner dan 12V; - Led uit: De batterijspanning is kleiner dan 11V.
	 VASTE GROENE LED	Led uit: Het platform is genivelleerd, alle bewegingen zijn toegestaan (rijbediening / bewegingen van de bovenbouw).
	 KNIPPERENDE GROENE LED	Led uit: met de machine voorbij de transportconfiguratie, maar niet voorbij de maximale hoogte voor rijden, is de kanteling van het chassis tussen 0° en 0,5°; Rood knipperende led: met de machine voorbij de transportconfiguratie, maar niet voorbij de maximale hoogte voor rijden, is de kanteling van het chassis tussen 0,5° en 3°;
ALARM KANTELING		Rode led aan: met de machine voorbij de transportconfiguratie maar niet voorbij de maximale hoogte voor rijden, is de kanteling van het chassis groter dan 3°, alleen het dalen van de motorgondel is toegestaan.
	 LED UIT	Rode led uit: met de machine voorbij de transportconfiguratie, meer dan de maximale hoogte voor rijden, is de kanteling van het chassis tussen 0° en 1°; Rode led aan: met de machine voorbij de transportconfiguratie, meer dan de maximale hoogte voor rijden, is de kanteling van het

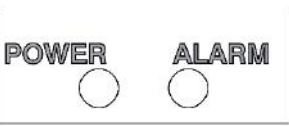
Identificatie	Functie en Status	Beschrijving functie
		chassis groter dan 1°, alleen het dalen van de motorgondel is toegestaan.
	OVERBELADING IN KORF	<ul style="list-style-type: none"> - Vast brandende rode led: Limiet overbelasting overschreden; - Led uit: Belasting lager dan de maximale limiet.
	SECUNDAIRE VOEDING (OPTIONEEL)	<ul style="list-style-type: none"> - Vast brandende groene led: Secundaire voeding van het platform 220V/110V ingeschakeld (indien aanwezig); - Led uit: Secundaire voeding van het platform niet actief.
	PRIMAIRE VOEDING	<ul style="list-style-type: none"> - Vast brandende groene led: Primaire voeding van het platform ingeschakeld (endotherm/accu); - Led uit: Primaire voeding van platform niet actief.
	GENERATOR (INVERTER INDIEN AANWEZIG)	<ul style="list-style-type: none"> - Vast brandende groene led: Stroomgenerator actief; - Led uit: Stroomgenerator niet actief;
	BRANDSTOFNIVEAU	<ul style="list-style-type: none"> - Vast brandende rode led: Brandstofniveau in reserve. - Led uit: Brandstofniveau buiten reserve;
	NIVEAU BATTERIJEN	De LED's geven het oplaadpercentage van de accu aan.
	LAMPJES VOOR BEDRIJFSTOESTAND VAN HET BEDIENINGSPANEEL	Raadpleeg de handleiding van het bedieningspaneel.















Lijst fouten:



Led uit

Vast brandende

TYPE FOUT	CODE	LAMPJES FOUTEN
Geen signaal van de console	10	
Redundantiefout hoeksensor schaar	30	
Geen signaal hoeksensor 1 van de schaar	31	
Geen signaal hoeksensor 2 van de schaar	32	
Redundantiefout hoeksensor chassis	40	
Geen signaal hoeksensor 1 van het chassis	41	
Geen signaal hoeksensor 2 van het chassis	42	
Redundantiefout hoeksensor van de rechterdrijfstang	50	
Geen signaal hoeksensor 1 van de rechterdrijfstang	51	
Geen signaal hoeksensor 1 van de linker drijfstang	52	
Redundantiefout drukomzetters	70	
Geen signaal drukomzetter 1	71	
Geen signaal drukomzetter 2	72	
Redundantiefout hoeksensor van de linker drijfstang	80	
Geen signaal hoeksensor 2 van de rechterdrijfstang	81	

Geen signaal hoeksensor 2 van de linkerdrijfstang	82	
Spanning startaccu lager dan 9V	90	
Spanning startaccu hoger dan 16V	91	
Interne fout EPROM-geheugen	92	
Communicatiefout CAN-netwerk	93	
BMS niet gedetecteerd	100	
Alarm overbelasting BMS	101	
Lage druk motorolie	110	
Hoge watertemperatuur	111	
Stijging platform gedetecteerd zonder selectie commando	115	
Kortsluiting contactor X	120	
Kortsluiting contactor Z	121	
Alarm contactoren niet gesloten	122	
Alarm relais KM11 vastgekleefd	131	
Alarm relais KM12 vastgekleefd	132	
Alarm relais KM13 vastgekleefd	133	
Alarm, het signaal van de eindschakelaar van het verlaagde platform is in strijd met de waarde van de hoeksensor van de schaar	134	



Opgelet: Fouten worden weergegeven in volgorde van gevaar; indien er twee fouten optreden, wordt de ernstigste weergegeven.

3.2.2 Besturing vanaf de grond met afstandbediening

Met de afstandsbediening kan de normale besturing van het werkplatform worden uitgevoerd. Ook kan de afstandbediening tijdelijk worden weggenomen om hem te gebruiken voor het gebruik van de machine vanaf de grond.

Dit is alleen voorbehouden voor de handelingen voor de verplaatsing met het werkplatform op een hoogte die lager is dan de transportstand.



Controleer dus, alvorens de handeling uit te voeren, of het platform naar de transportstand, geheel verlaagd, is gebracht.

Na het verwijderen van de afstandsbediening uit zijn zitting op het werkplatform moet de draagriem gebruikt worden om de eenheid stevig en veilig op het lichaam van de operator te bevestigen en fouten tijdens de manoeuvres te voorkomen.



Tijdens de besturing in deze omstandigheden moet bijzonder goed worden opgelet om niet in contact te komen met de rupsbanden van de hoogwerker. Bewaar een gepaste afstand, mogelijk als gevolg van de lengte van de spiraalkabel.

Na het voltooien van de transportfase de afstandsbediening terugplaatsen in zijn zitting.

3.2.3 Grondbedieningen

De hoogwerker is aan de achterkant van de machine van een bedieningspaneel op de wagen voorzien. De gebruiker kan deze bedieningen aan de grond bij onderhoud of in het geval van noodsituaties (rode paddenstoelvormige drukknop) gebruiken.

De bedieningen aan de grond worden tegen de onbevoegde inschakeling beschermd met behulp van een sleutel voor de inschakeling van de keuzeschakelaar met 3 standen.

Opgelet: De sleutel moet altijd beschikbaar zijn voor de met het herstel belaste persoon of de operator die de handelingen op de grond uitvoert.

De ongewenste inschakeling van de bedieningen op de grond wordt voorkomen dankzij de automatische keuze die de sleutel verricht: door de sleutel naar de stand "bedieningen op werkplatform" (stand RECHTS) te draaien, wordt het bedieningspaneel op de grond automatisch uitgeschakeld; door de sleutel naar de stand "bedieningen op de grond" (stand LINKS) te draaien, wordt het bedieningspaneel automatisch uitgeschakeld.

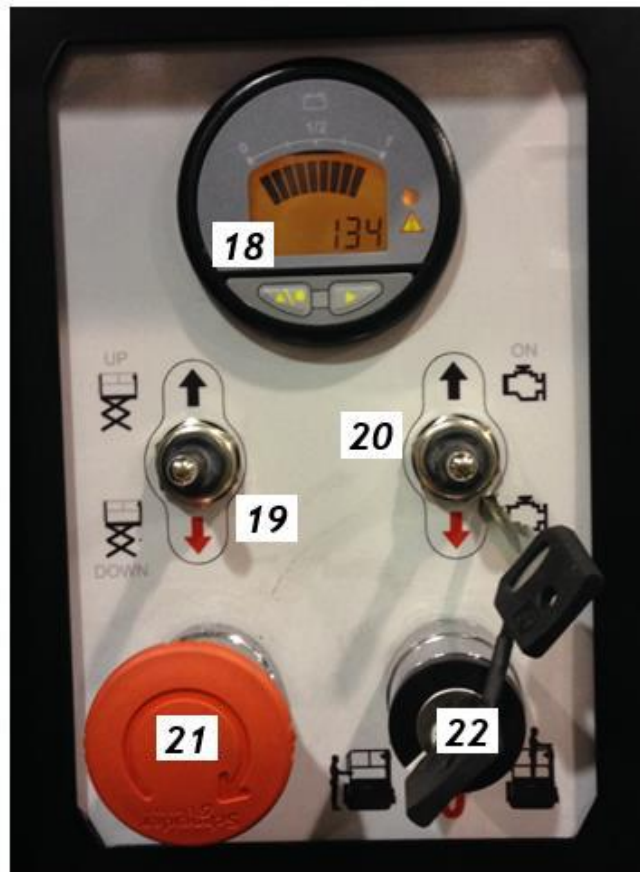

Identificatie	Functie en Status	Beschrijving functie
18	Display	Weergave van de bedrijfsuren en de status van de machine, met aanduiding van de eventuele alarmeren.
19	Keuzeschakelaar	KEUZESCHAKELAAR STIJGING DALING PLATFORM
		Plaats de keuzeschakelaar in de stand UP om het werkplatform omhoog te bewegen
		Plaats de keuzeschakelaar in de stand DOWN om het werkplatform omlaag te bewegen
20	Keuzeschakelaar	START / STOP MOTOR

	Identificatie	Functie en Status	Beschrijving functie
			Plaats de keuzeschakelaar in de stand ON om de motor te starten
			Plaats de keuzeschakelaar in de stand OFF om de motor te stoppen
21	Paddenstoelvormige knop	NOODSTOPKNOP	
22	Sleutelschakelaar	INSCHAKELING / UITSCHAKELING MACHINE SELECTIE BEDIENINGSPLAATS	
		Stand CENTRAAL	Uitgeschakelde machine
		Stand LINKS (operator op de grond)	Selectie van de bediening vanaf de grond (alleen de start/stop van de motor en de stijging/daling van het werkplatform zijn mogelijk)
		Stand RECHTS (operator op het werkplatform)	Selectie van de bediening vanaf het werkplatform (alle commando's zijn actief)



Let op: uitsluitend personeel dat voldoende is ingelicht en getraind mag de grondbedieningen gebruiken.

Het is **VERBODEN** om op het werkplatform te verblijven wanneer een tweede persoon met de grondbedieningen manoeuvres verricht.

3.3 Opbergruimte voor documenten en voorwerpen

Onder het bedieningspaneel op het platform is een opbergruimte aangebracht die met de hand kan worden geopend, met daarin:

- Deze handleiding voor gebruik en onderhoud
- De catalogus van de reserveonderdelen
- Schakelschema's
- Hydraulisch schema's
- Conformiteitsverklaring
- Handleidingen motoren



In de opbergruimte kunnen ook andere persoonlijke voorwerpen worden opgeborgen, mits het volume dit toestaat.

3.4 Veiligheidsvoorzieningen



Opgelet: Controleer altijd of de veiligheidsinrichtingen correct functioneren. Tijdens de werkzaamheden moet de gebruiker elk mogelijk gevaar kunnen beoordelen, herkennen en vermijden. De verantwoordelijken dienen onmiddellijk te worden ingelicht over eventuele storingen aan de veiligheidsinrichtingen zodat de juiste handelingen kunnen worden verricht en de originele veiligheidsvoorwaarden en de betrouwbaarheid kunnen worden hersteld

De hoogwerker is voorzien van een volledige reeks veiligheidsinrichtingen.

3.4.1 Controleinrichting van de helling van het hoofdframe

Op het platform zijn inrichtingen geïnstalleerd voor de controle van de helling van de machine. De regelinrichting van de helling van het hoofdframe bevindt zich onder een carter dat binnen de scharen geplaatst is.

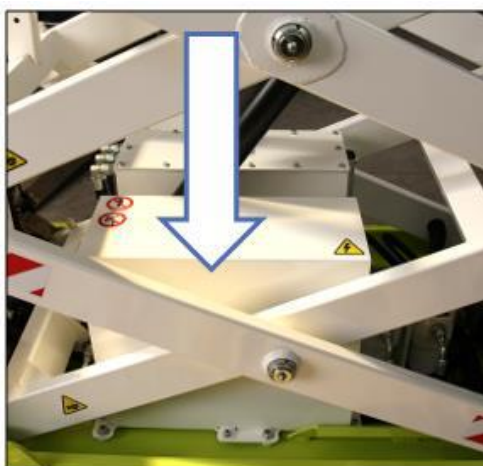

De inrichting wordt bestuurd door een moderne elektronische regeleenheid die, samen met de **regelinrichtingen van de wielbreedte** (dwarshellingsmeters op de drijfstangen), de stijging van de mand blokkeert wanneer de toelaatbare maximale inclinaties worden overschreden en instabiele standen worden bereikt. Wanneer de maximale hellingswaarde wordt bereikt, wordt een geluidssignaal afgegeven en gaat het desbetreffende lampje op het bedieningspaneel branden.

De signaleringen van de inrichting kunnen als volgt variëren:

Signalering	Inclinatie hoogwerker
Lampje "OK WORK" uit Lampje "VERPLAATSING" uit	<ul style="list-style-type: none"> - Platform niet genivelleerd - Verplaatsing niet toegestaan - Stijging niet toegestaan
Lampje "OK WORK" aan Lampje "VERPLAATSING" uit	<ul style="list-style-type: none"> - Platform genivelleerd - Stijging toegestaan - Verplaatsing niet toegestaan
Lampje "OK WORK" aan Lampje "VERPLAATSING" knippert	<ul style="list-style-type: none"> - Platform genivelleerd - Stijging toegestaan - Verplaatsing toegestaan (tot een werkhoogte van 5 m)
Lampje "OK WORK" aan Lampje "VERPLAATSING" aan	<ul style="list-style-type: none"> - Platform genivelleerd - Stijging toegestaan - Verplaatsing toegestaan (tot een werkhoogte van 6 m)

3.4.2 Regelinrichting van de hoogte van het werkplatform

Op het bovenste frame van de schaar, net onder de mand, bevindt zich een hoeksensor.

Het verschil tussen de hoekwaarden van deze sensor en die van het hoofdframe van de machine wordt voortdurend gecontroleerd.

De machine bepaalt automatisch de hoogte waarop het werkplatform zich bevindt, op basis van het verschil tussen deze waarden.



3.4.3 Begrenzer van de last

De machine is uitgerust met een mand die, eenmaal uitgeschoven, een oppervlakte heeft van meer dan 1 m².

Om deze reden zijn op de cilinder twee drukomzetters geïnstalleerd die de stijging vanaf de transportconfiguratie belemmeren wanneer de last de nominale waarde met 20% overschrijdt.

Wanneer er op deze hoogte of hoger een overbelasting wordt waargenomen, is het niet mogelijk het werkplatform verder de heffen.

Alle normale bewegingen van het platform worden verhinderd.

De mogelijkheid om andere bewegingen uit te voeren wordt alleen hersteld na het verwijderen van de overbelasting.

In deze situatie knippert het controlelampje (nr. 4 hieronder weergegeven) en laat de machine een intermitterend geluidssignaal horen, tot de overbelasting verwijderd wordt.





GEVAAR:

- HET PLATFORM NOOIT VOORBIJ DE DOOR DE FABRIKANT BEPAALDE GRENSWAARDE BELASTEN.
- HET IS VOOR DE OPERATOR VERBODEN ZICH TE VERPLAATSEN TUSSEN DE MAND EN EEN AAN DE MACHINE EXTERNE STRUCTUUR OMDAT DE VOORWAARDEN VOOR STABILITEIT VAN DE MACHINE OVERSCHREDEN Zouden KUNNEN WORDEN.

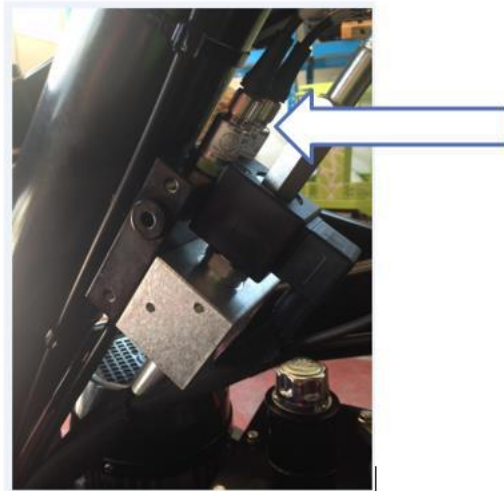

3.4.4 Hydraulische drukbegrenzers

De hydraulische installatie van de hoogwerker is voorzien van specifieke **overdrukventielen** (1) die de kracht in de hydraulische reductiemotoren van de rupsbanden en in de uitzetcilinders van de rupswagen beperken, waardoor hun staat behouden blijft.

Deze kleppen hoeven niet afgesteld te worden aangezien ze tijdens de keuring door ALMAC S.p.A worden gekalibreerd. De onderstaande afbeelding toont het hydraulische bedieningsblok en de positie van de bovengenoemde overdrukkleppen.

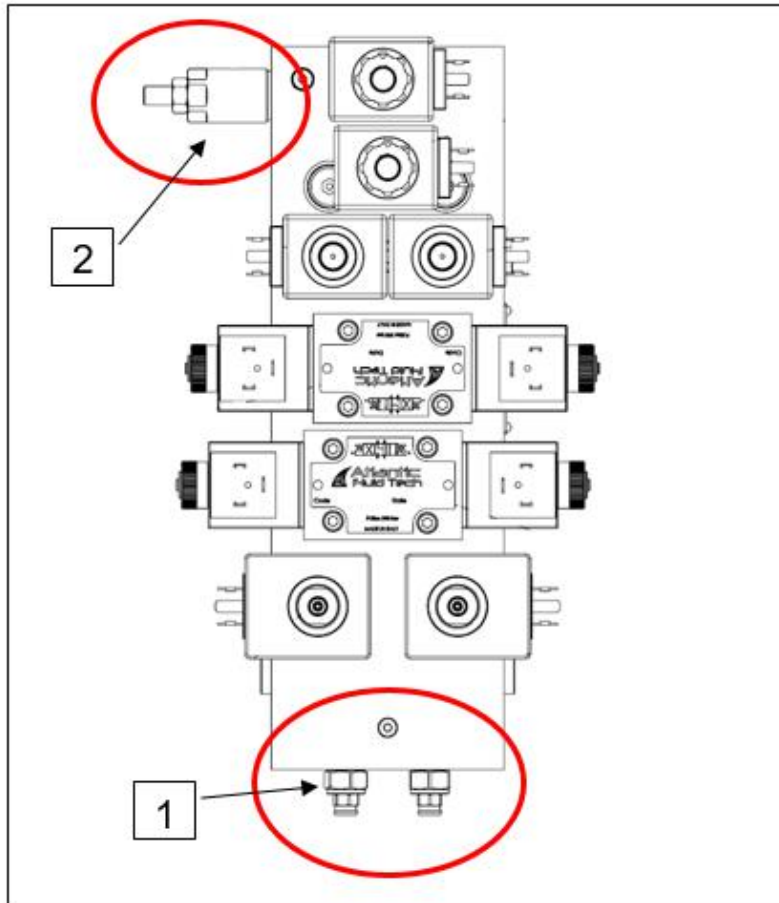

Het hydraulische blok bevat tevens een **overdrukventiel voor het hefcircuit (2)**. Dit is een extra beveiliging naast de voorziene overbelasting controle-inrichting die de instabiliteit en dus het gevaar voor het omkantelen van de machine voorkomt.



Waarschuwing: door de wijziging van de overdrukventielen zonder toestemming van ALMAC S.p.A vervalt de garantie.

3.4.5 Afscheiders (elektrische energie)

Op het platform is een 220V-stopcontact aangebracht waar elektrische werktuigen op kunnen worden aangesloten. Om veiligheidsredenen is een automatische afscheider (aardlekschakelaar) (2) aanwezig die de stroom bij overspanning afkoppelt. Deze is aangebracht binnen de afscherming rechtsachter (pos. 1 op de volgende foto).

Voor toegang tot deze inrichting dient u de specifieke knoppen (3) op de afscherming los te draaien en het deksel te verwijderen. Hermonteer het deksel aan het einde van de handelingen en draai de knoppen weer goed vast.

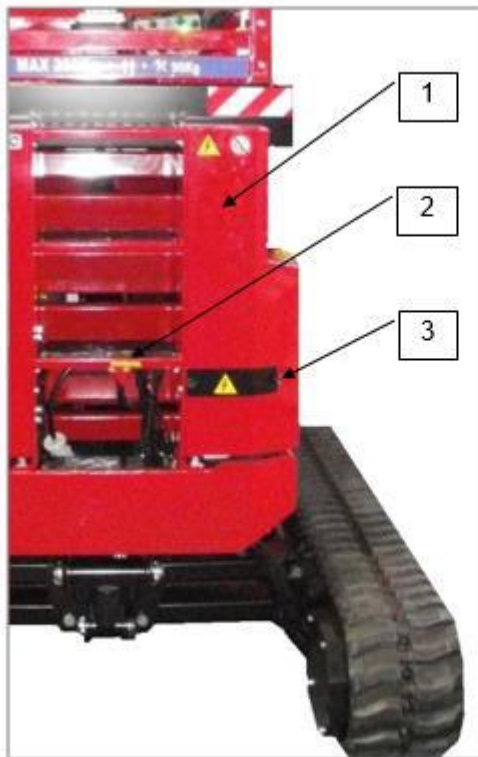

Op dezelfde plaats is de accuschakelaar (2) aangebracht. Deze koppelt de 12V-voeding afkomstig van de accu af en voedt de verschillende groepen.

WE RADEN AAN OM DEZE INRICHTING AAN HET EINDE VAN DE WERKDAG TE ACTIVEREN.

In de nabijheid van het trapje (zie afbeelding “A”) en de aardlekschakelaars (afbeelding “B”) zijn tevens de veiligheidszekeringen ter bescherming van de elektrische apparatuur met 12V-voeding aangebracht.



150 amperes (megafuse)



N°2 FUSES 10 A

3.4.6 Veiligheidsinrichtingen in het geval van een hydraulisch defect

In het geval van een defect aan de hydraulische leiding die de **hefcilinder** van het platform voedt, is de hydraulische installatie van het hefcircuit voorzien van de volgende veiligheidsinrichtingen (vgl. Punt 5.10.2 UNI EN280:2015):

- **STUGGE LEIDING** met passende afmetingen voor de aansluiting op het blok met veiligheidsventielen
- Een elektrisch gestuurde vergrendelingsklep, rechtstreeks aangesloten op de cilinder, die ongecontroleerde afdaling van de gondel vanaf elke hoogte voorkomt, waardoor gevaarlijke situaties worden vermeden. Dit ventiel beschikt ook over de **NOODBEDIENING** die gebruikt moet worden in noodsituaties.

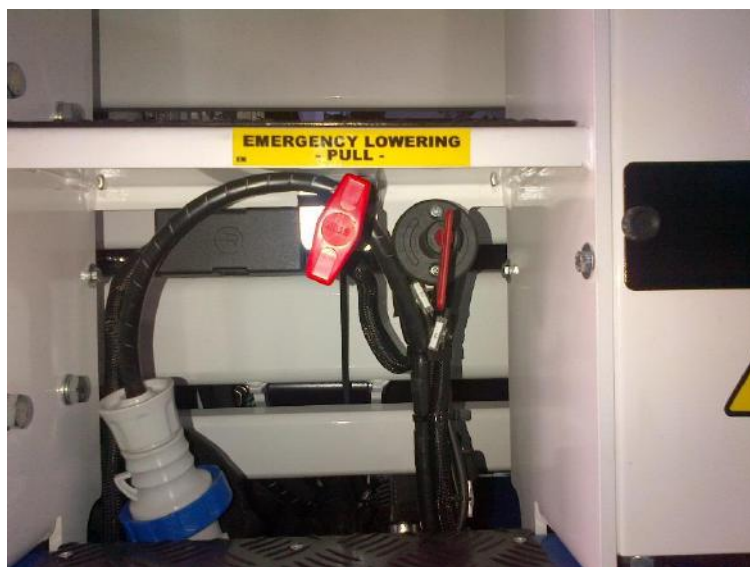
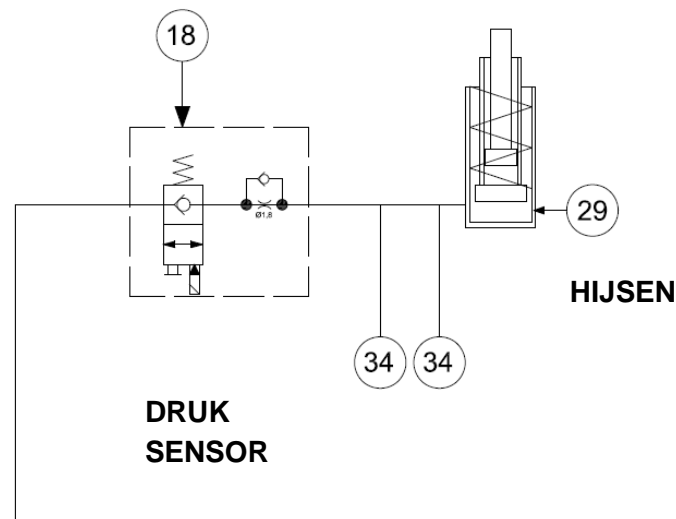

- ! Om de machine na een voorval te kunnen herstellen:
 1. moeten de beschadigde leidingen en/of hydraulische aansluitingen worden gerepareerd
 2. moet de hydraulische installatie gevuld en ontlucht worden
 3. moet het platform tot de maximale hoogte geheven worden

In het geval van een defect van één van de hydraulische leidingen voor de voeding van de **nivelleercilinders van de rupswagen**, met een daaruit voortvloeiende plotselinge variatie van de wielbreedte en de hellingsgraad, voorkomen speciale **BLOKKEERKLEPPEN** de onverwachte beweging van de wagen (zie punt 5.10.2 EN280).

- ! Om de machine na een voorval te herstellen dienen de beschadigde leidingen te worden gerepareerd en dient het systeem weer te worden gestart.

Railnivellering

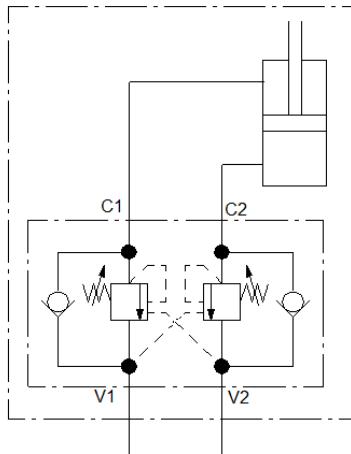

Hoofdstuk 4

Gebruiksaanwijzingen

4.1 Voorbereidende werkzaamheden

4.1.1 Bodemgeschiktheid voor de toelaatbare helling

De bodem is geschikt als de hoogwerker niet kan wegglijden als het voor de werkzaamheden is neergezet.

Twee factoren verhogen het gevaar op wegglijden:

- Hellingsgraad
- Slechte adhesie (of gladheid) wegens een laag wrijvingscoëfficiënt

De twee genoemde factoren dienen nauwgezet te worden beoordeeld. Houd daarbij ook rekening met de onderlinge uitwerking van deze factoren. Er bestaat geen acceptabele "factor" die het wegglijden van de hoogwerker kan uitsluitend als de andere factor extreem nadelig is. Een bijna vlakke ondergrond kan niet geschikt zijn als het bevroren is. Een sterk hellend oppervlak kan echter ook niet geschikt zijn wegens een te grote hellingsgraad.

De ideale situatie voor de stabiliteit van de hoogwerker bestaat uit een horizontale en vlakke ondergrond. Dit is echter zelden het geval.



- Voorkom gladde, glibberige en/of met zand bevuilde oppervlakken: tijdens de nivellering kan het gevaar voor uitglijden of kantelen bestaan.

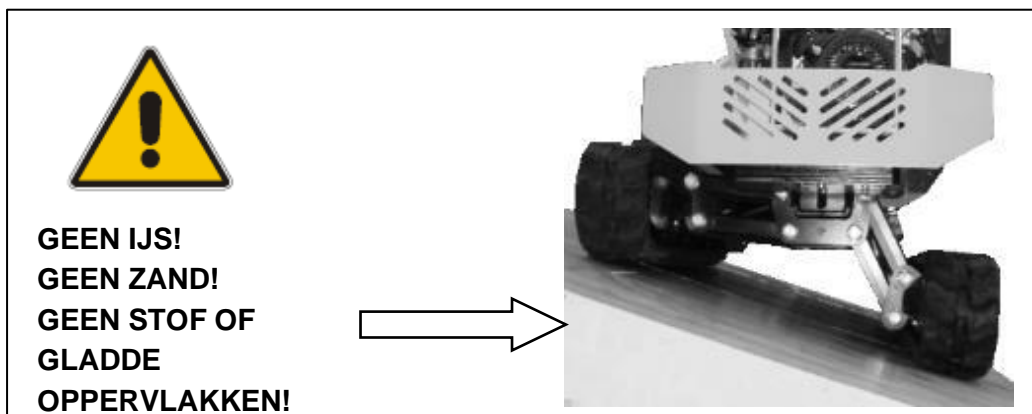



Opmerking: Gebruik de hoogwerker niet als u twijfelt of de ondergrond geschikt is.

4.1.2 Wind

Het is verboden de machine te gebruiken bij een windsnelheid hoger dan 12,5 m/s.

Hieronder volgt een tabel waarin de gevolgen van de verschillende windsnelheden worden beschreven (schaal van Beaufort).

Schaal van de Italiaanse hydrografische dienst			Internationale schaal van Beaufort				Gevolg
Nr	Naam van de wind	Snelheid in km/uur	Nr	Naam van de wind	Overeenkomstige snelheid		
					km/h	m/sec	
0	Stil	0-7	0	Windstil	1,08 3,60	0,3 1,0	Rook stijgt recht of bijna recht omhoog.
			1	Flauw en stil	6,12 7,20	1,7 2,0	Windrichting goed af te leiden uit rookpluimen.
1	Zwak	7-14	2	Flauwe koelte	11,16 14,40	3,1 4,0	Wind voelbaar in gezicht, weerhanen tonen nu juiste richting, blad ritselt, vlag beweegt.
2	Matige koelte	14-29	3	Lichte koelte	17,28 21,60	4,8 6,0	Bladeren en dunne takken bewegen. Vlaggen waaien op. De wind doet stof en bladeren opwaaien. Takken bewegen.
			4	matige wind	24,12 28,80	6,7 8,0	
3	Vrij krachtige wind	29-36	5	Frisse bries	31,68 36,00	8,8 10,0	Bladeren van bomen ruisen, kleine bomen bewegen. Gekuifde golven op meren en kanalen.
4	Stijve bries	36-50	6	Stijve bries	38,52 43,20	10,7 12,0	Grote takken bewegen.
			7	Harde wind	46,44 50,40	12,9 14,0	Hele bomen bewegen.
5	Storm	50-83	8	Stormachtige wind	55,44 61,20	15,4 17,0	Twijgen breken van bomen, voortbewegen zeer moeilijk.
			9	Storm	64,80 72,00	18,0 20,0	Schade aan gebouwen (schoorsteenkappen, antennes en dakpannen waaien weg)
			10	Zware storm	75,60 82,80	21,0 23,0	Bomen raken ontworteld. Aanzienlijke schade aan gebouwen.
6	Orkaan	83-108	11	Zeer zware storm	86,40 108,00	24,0 30,0	Veel wordt vernield.
					12	Orkaan	



Gevaar: Gebruik de hoogwerker niet bij een windkracht 7 tot 12 op de schaal van Beaufort. Let goed op als de hoogwerker gebruikt wordt bij een windkracht van 4 tot 6 op de schaal van Beaufort.

4.1.3 Toegang tot het platform

Klim op het platform als de hoogwerker volledig OMLAAG is bewogen.

Klim via de speciaal geprepareerde ladder (zie onderstaande afbeelding) omhoog naar de commandopost tot je bij de laatste trede komt.

Houd vervolgens met één hand stevig vast aan de borstwering, bedien de "**ontgrendelingshendel**" aangegeven in de onderstaande afbeelding en open handmatig de toegangspoort.

Eenmaal omhoog keert het hek terug naar zijn oorspronkelijke positie om te voorkomen dat operators per ongeluk vallen als ze eenmaal op hoogte zijn.



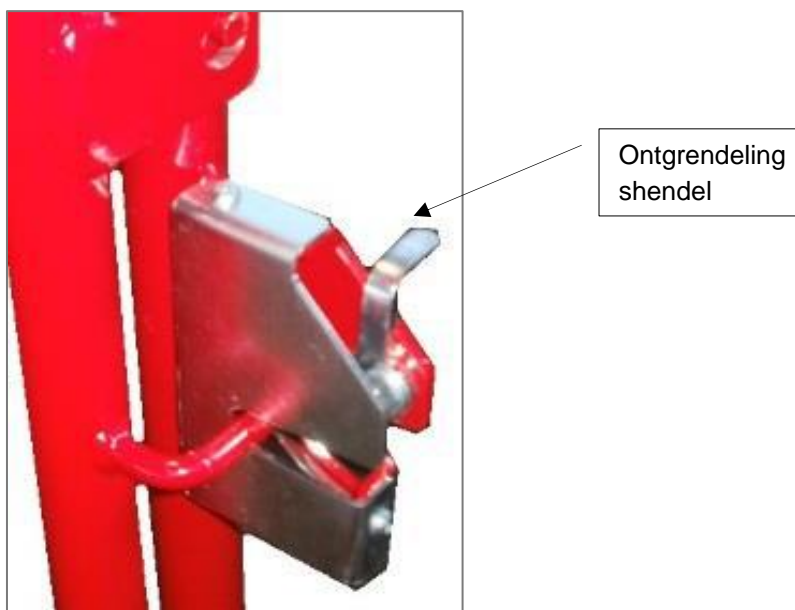

4.1.4 Gondelverlenging

De gondel is uitgerust met een geleid mechanisme waarmee het werkgebied verder kan worden uitgebreid om de verste onderdelen te bereiken. Het verlengen van de gondel vereist:

1. Druk op het ontgrendelingspedaal (A)
2. Duw het vliegtuig van de shuttle handmatig door het van de juiste borstweringen (B) te pakken tot voorbij de minimale voetafdruk.
3. **Zorg ervoor dat de pin van het pedaal vergrendeld is in één van de beschikbare zittingen (C)**
4. Om de gondel terug te trekken door de handeling in omgekeerde richting uit te voeren.

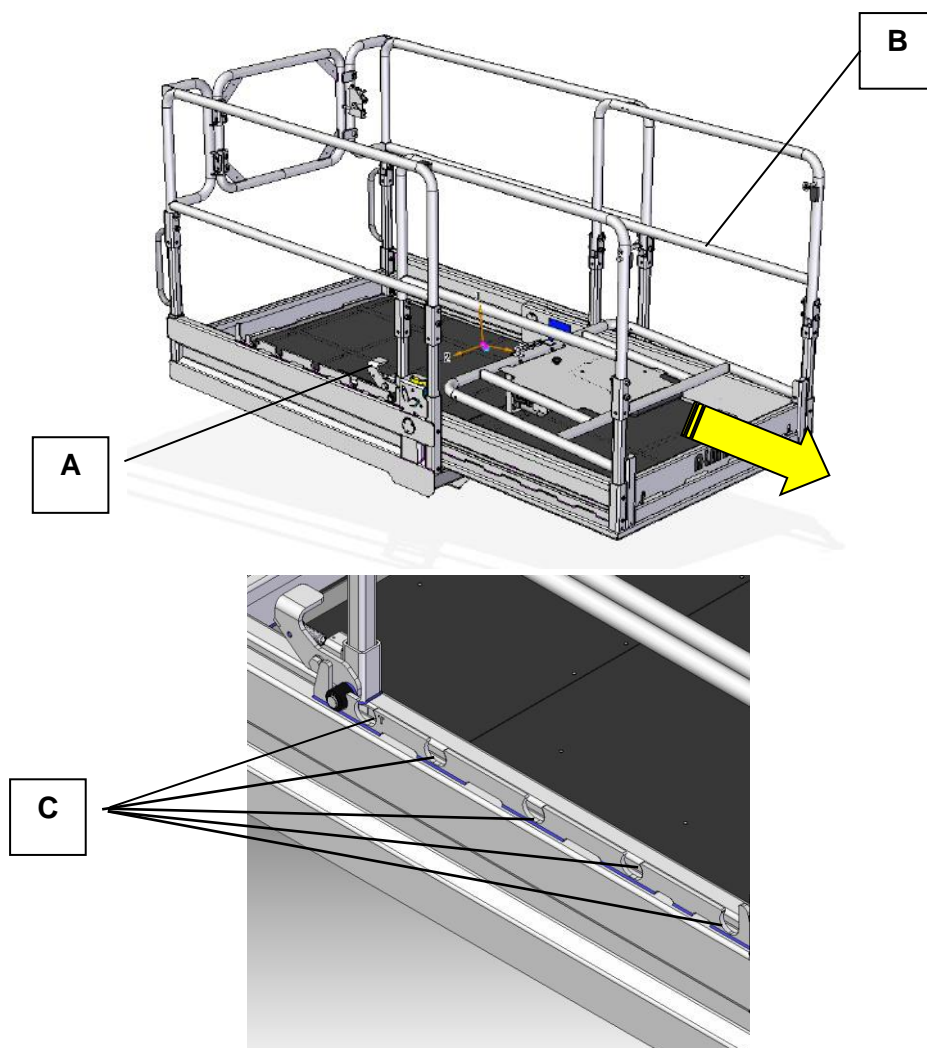

Waarschuwing: let bij het afdalen van werk op hoogte op de aanwezigheid van obstakels onder de gondel om kantelen te voorkomen!

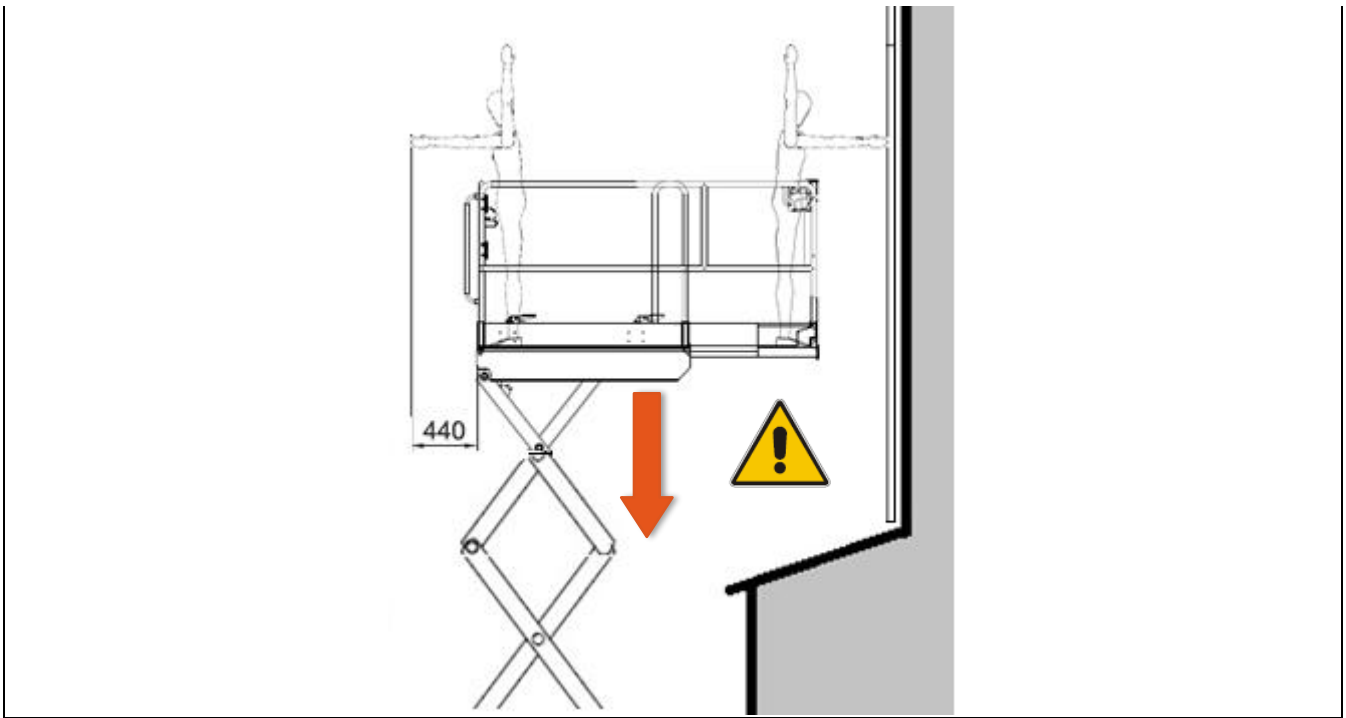

4.1.5 Controle brandstofpeil

Voordat de motor gestart wordt of er een ploegendienst gestart wordt, is het raadzaam het brandstofpeil te controleren.

Voor de versies met motoren Honda en Hatz moet men de dop van de brandstoftank losdraaien en het niveau van de brandstof controleren; indien nodig bijtanken.

MOTOR HONDA IGX390

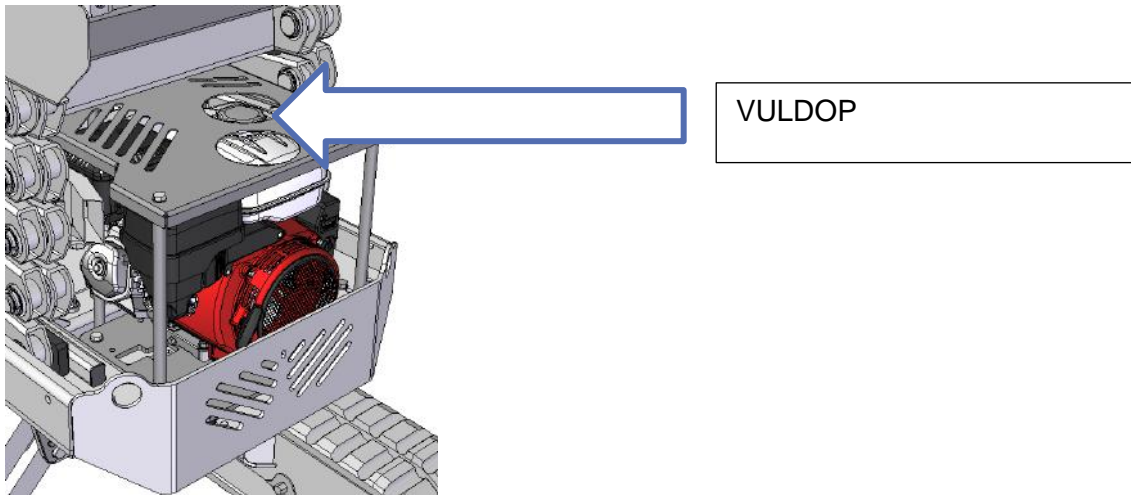

De motor type Honda iGX-390 is gecertificeerd voor een werking op loodvrije benzine met een minimaal octaangehalte van 86 (een minimaal RON-octaangehalte van 91).

MAXIMAAL BRANDSTOFPEIL

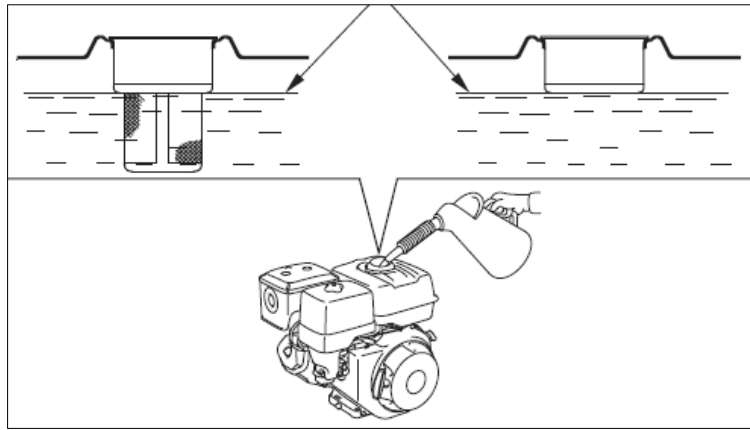

Gevaar: houd benzine buiten bereik van de lampjes van apparaten, huishoudelijke apparaten, ontstekings- en warmtebronnen.



Gevaar: Naar buiten gestroomde brandstof vormt een gevaar voor brand en verontreinigt het milieu. Eventueel gelekte brandstof onmiddellijk opnemen.

Raadpleeg voor meer informatie de meegeleverde handleiding voor gebruik en onderhoud van de motor

MOTOR HATZ 1B40

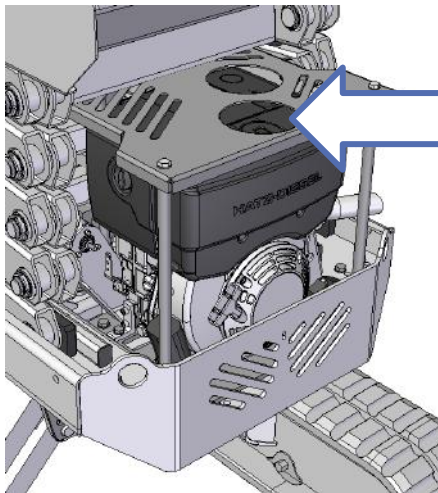

VULDOP



Het vullen van de brandstoftank mag alleen bij gestopte motor worden uitgevoerd. In de nabijheid van een warmtebron of vuur mag de tank nooit volledig gevuld worden. Ook is roken verboden. Gebruik uitsluitend niet-verontreinigde brandstof en schone jerrycans. De brandstof niet in het milieu verspreiden.

De gebruikte diesel moet voldoen aan de minimale eisen van de volgende normen: EN590 of BS2869 A1/A2 of ASTM D 975-1D/2D.



Wanneer de tank volledig leeg is, moet brandstof bijgetankt worden. De ontluchting vindt automatisch plaats.

Gebruik bij buitentemperaturen onder 0°C winterdiesel of voeg olie toe aan de brandstof.

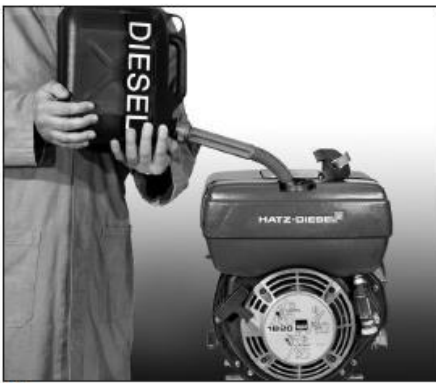

Kamertemperatuur bij opstarten in °C	Aanbevolen oliepercentage met	
	Zomerbrandstof	Winterbrandstof
0 tot -10	20%	-
-10 tot -15	30%	-
-15 tot -20	50%	20%
-20 tot -30	-	50%

Raadpleeg voor meer informatie de meegeleverde handleiding voor gebruik en onderhoud van de motor

4.1.6 Controle peil motorolie

MOTOR HONDA IGX390

Controleer, met de frequentie aangegeven in de algemene tabel, de motorolie volgens de volgende aanwijzingen:

- 1) controleer het oliepeil bij gestopte motor en op een vlakke ondergrond
- 2) verwijder de vuldop/peilstok en maak de peilstok schoon
- 3) steek peilstok in de vulopening, zonder de dop vast te draaien, en verwijder hem om het oliepeil te controleren.
- 4) Indien het peil nabij of onder de onderste markering op de peilstok staat, moet bijgevuld worden met het aanbevolen type olie, tot aan de bovenste grenswaarde op de peilstok. Vul de tank niet te veel bij.

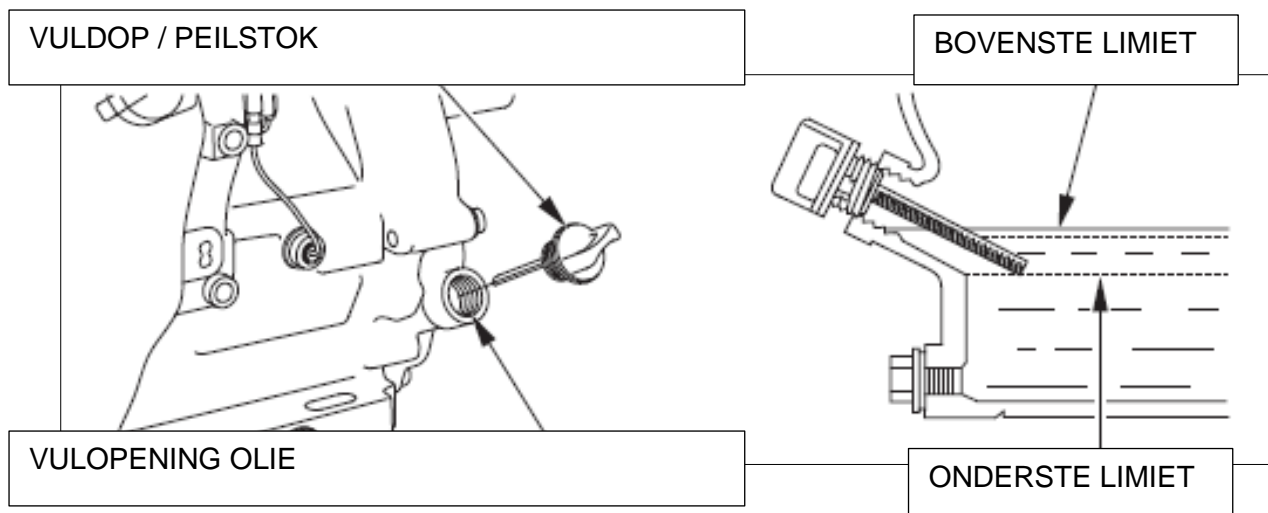

Raadpleeg voor meer informatie de meegeleverde handleiding voor gebruik en onderhoud van de motor

MOTOR HATZ 1B40

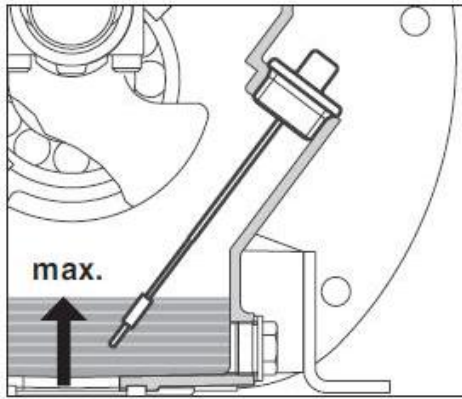

Voor de controle van het smeermiddel, de peilstok schoon maken, in de vulopening steken en weer verwijderen. Controleer het niveau op de peilstok en vul eventueel bij.

Raadpleeg voor meer informatie de meegeleverde handleiding voor gebruik en onderhoud van de motor

4.1.7 Vouwen van de leuning

De hoogwerker is uitgerust met inklapbare borstweringen om het transport en de plaatsing op voertuigen te vereenvoudigen. Voor het inklappen moeten de op iedere borstwering geplaatste pennen volgens een vooraf bepaalde volgorde ontgrendeld worden.

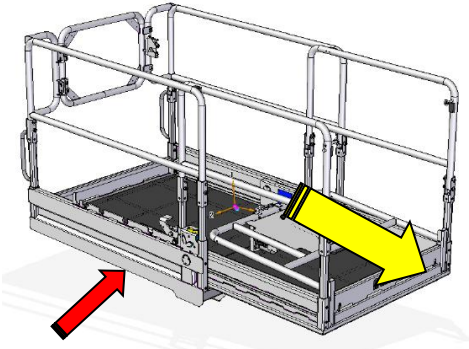
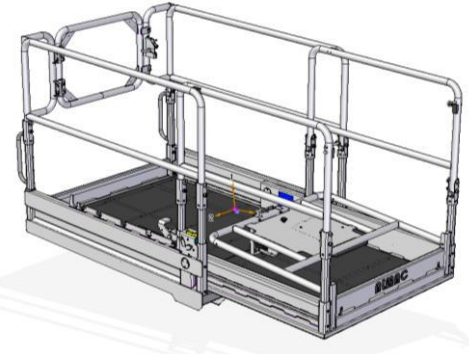
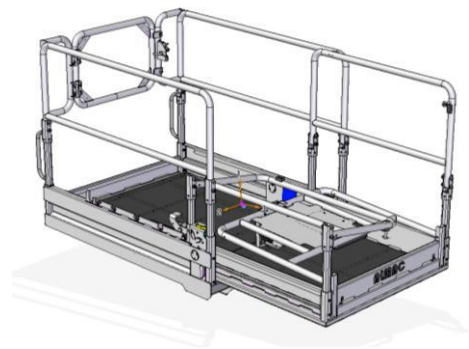
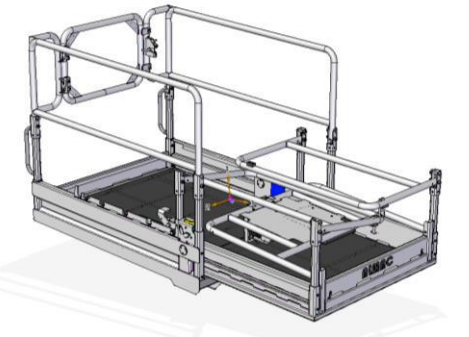
1		<ul style="list-style-type: none">• Span de gondel volgens par. 4.1.4 <i>Het schip maximaal uitrekken</i>
2		<ul style="list-style-type: none">• Ga veilig in de mand zitten• De bevestigingen van de voorste borstwering ontgrendelen (zie volgende pagina's)• Vouw de borstwering volgens de figuur (het is niet mogelijk om de borstwering naar buiten te vouwen)• Het is mogelijk om de leuning op te vouwen zonder de consolesteun te verwijderen
3		<ul style="list-style-type: none">• Ontgrendel de bevestigingen van de rechter borstwering van de uitschuifbare shuttle• De borstwering zoals getoond in de afbeelding inklappen• Verlaat de mand voordat u de externe handgrepen inklapt
4		<ul style="list-style-type: none">• Ontgrendel de bevestigingen van de linkerborstwering van de uitschuifbare shuttle• De borstwering zoals getoond in de afbeelding inklappen

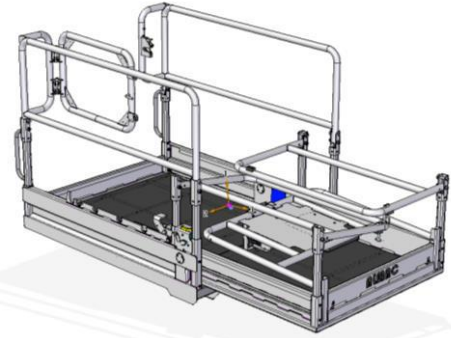
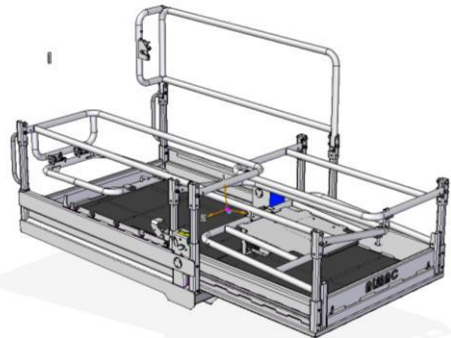
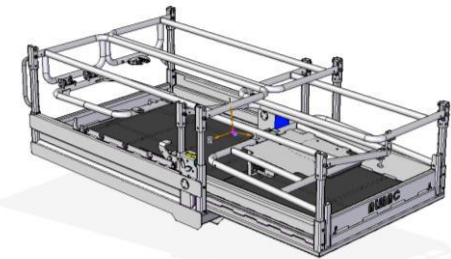
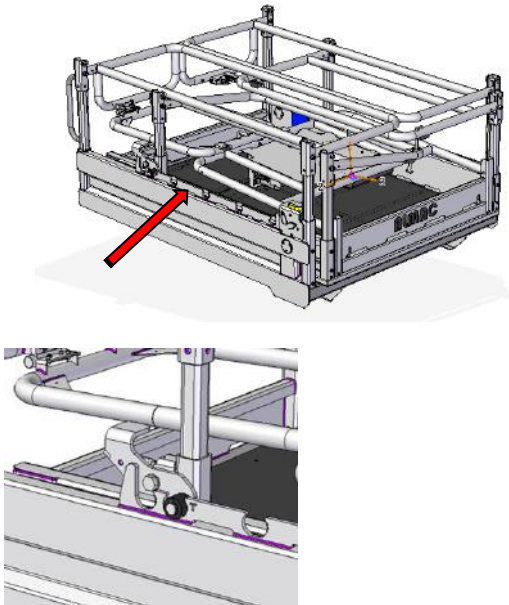
5		<ul style="list-style-type: none"> • Het toegangshekje zoals in de afbeelding openen
6		<ul style="list-style-type: none"> • Ontgrendel de bevestigingen van de rechterborstwering van de gondel • De borstwering zoals getoond in de afbeelding inklappen
7		<ul style="list-style-type: none"> • Ontgrendel de bevestigingen van de linkerborstwering van de gondel • De borstwering zoals getoond in de afbeelding inklappen • In deze configuratie is het mogelijk om onder poorten die lager zijn dan 2 m door te bewegen.
8		<ul style="list-style-type: none"> • Wanneer de machine vervoerd moet worden, moet het uitschuifbare gedeelte ingetrokken worden tot aan de daarvoor bestemde "T"-blokkering.

DE BEVESTIGINGEN VAN DE BORSTWERING LOSMAKEN

Ga voor het vergrendelen van de bevestigingen van de borstweringen als volgt te werk:

- 1) Draai de vergrendeling (A) van de vergrendelingspen (B) en verwijder deze vervolgens van de zitting
- 2) Trek de veiligheidsschroef (C) eruit

3) Na het verwijderen van alle bevestigingen kan de borstwering ingeklapt worden volgens de aanwijzingen van de vorige pagina's

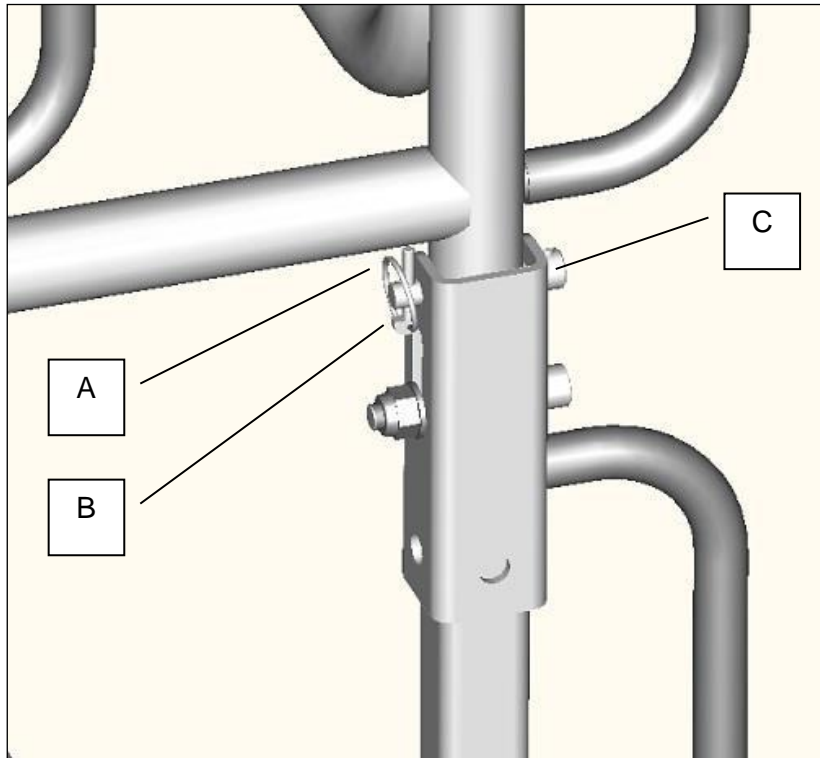

VOORDAT U OP HET PLATFORM KLIMT, IS HET ABSOLUUT VERPLICHT OM DE LEUNINGEN WEER RECHTOP TE ZETTEN EN TE BEVESTIGEN ZOALS ZE OORSPRONKELIJK WAREN

4.2 Functionering van de machine

4.2.1 Functie sleutelschakelaar grondbedieningspaneel

Om de voeding van de machine te starten, en dus de hydraulische pompen, moet er aan de start sleutel op de bedieningselementen op de begane grond worden gedraaid.



De sleutelschakelaar is als volgt ingesteld:

- (CENTRAAL): Machine uit - elektrische installatie niet onder spanning

- (RECHTS): Het gehele elektrische systeem van de hoogwerker wordt in werking gesteld, met inbegrip van het afneembare bedieningspaneel op het werkplatform. De bedieningselementen op de grond worden uitgesloten.
- (LINKS): De hele elektrische installatie van de hoogwerker wordt onder spanning gezet. De bedieningselementen op de grond worden geactiveerd en het bedieningspaneel op het platform wordt automatisch gedeactiveerd.

4.2.1.1 Machine opstarten met mobiele handbediening

Om de machine te starten via het mobiele drukknoppaneel, is het noodzakelijk om de sleutelschakelaar naar de rechterkant te verplaatsen.



Opmerking: Laat de noodstopknop van de afstandsbediening los.

Vervolgens start de regeleenheid de controle van de veiligheidssystemen:

- Er wordt een intermitterend geluidssignaal afgegeven;
- Na de voltooiing van de controle van het systeem is het mogelijk de machine te starten.

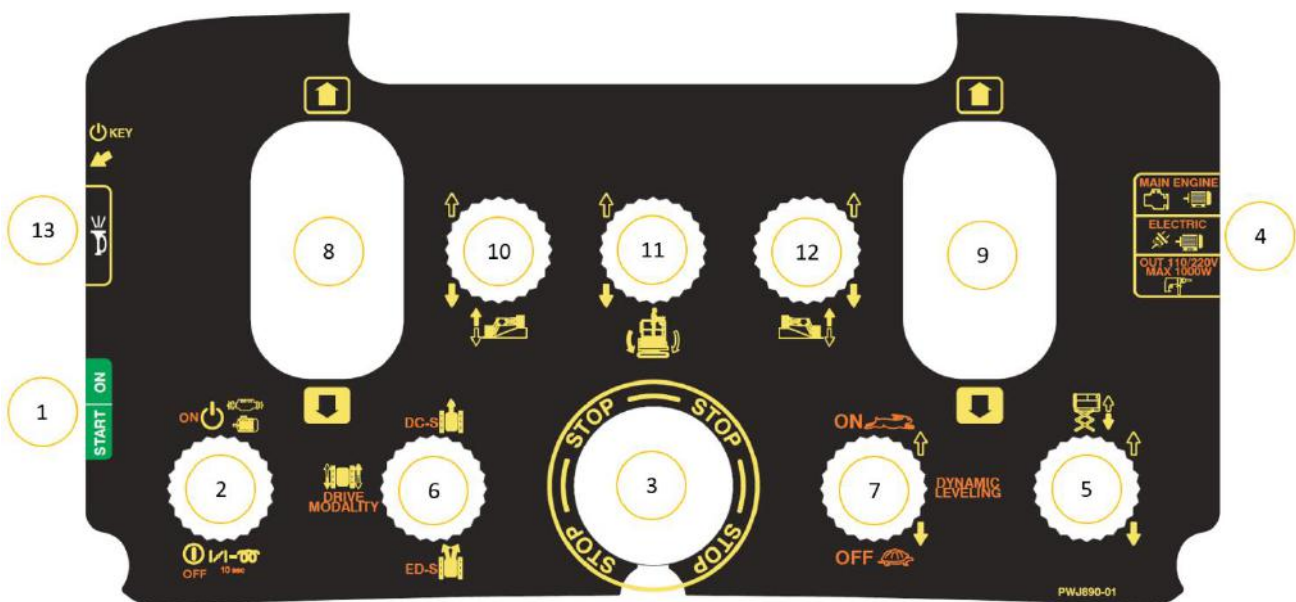

Ga voor de start als volgt te werk:

- Druk op de (START) knop;
- Kies met behulp van de keuzeschakelaar (4) de starter met een benzinemotor of elektromotor – (De selectie wordt aangegeven door het LED-display);



- Verplaats keuzeschakelaar (2) omlaag (OFF) en handhaaf deze stand max. 10 seconden; na het verstrijken van deze tijd wordt er een geluidssignaal afgegeven (deze handeling dient om, voorafgaand aan de start van de verbrandingsmotor, de bougies te activeren – EVO-versie);
- Verplaats de keuzeschakelaar (2) omhoog (ON) om de motor te starten.



Opmerking: Wanneer de machine na de eerste inschakeling niet wordt uitgeschakeld met de noodstopknop, kan ze opnieuw gestart worden met alleen de keuzeschakelaar (2) op de stand (ON); anders moet altijd op de knop (1) worden gedrukt om de bedieningselementen van het bedieningspaneel weer te starten.

4.2.2 Stroomgenerator opstarten

Tijdens de werking met de motor MET INTERNE VERBRANDING is het mogelijk om de keuzeschakelaar (4) op de stand OUT 220V te plaatsen. Op deze wijze kan men gebruik maken van de spanning 220V in het stopcontact op het werkplatform (alleen voor machines uitgerust met omvormer).



4.2.3 Elektrische motorstarter (indien gemonteerd)

Om de elektrische motor en dus de desbetreffende hydraulische pompen te starten, dient een kabel met driepolig stopcontact conform de Europese norm IEC 309 (zie onderstaande afbeelding) die voldoende lang is te worden aangesloten op het stopcontact in de buurt van het trapje.



De kenmerken van het elektrische voedingsnet moeten vergeleken worden met de kenmerken van de geïnstalleerde elektrische motor.

Kenmerken van het elektrische voedingsnet:

- Spanning: 230 v \pm 10%
- Frequentie: 50 Hz
- Functionerende aarding en klaar voor de aardlekschakelaar
- Gebruik een verlengkabel met een gepaste doorsnede ten opzichte van zijn lengte



Let op: de aansluiting op een voedingsnet dat niet geschikt is voor de kenmerken van de elektrische motor kan ernstige schade aan enkele machineonderdelen veroorzaken. Op de machine zijn elektrische onderdelen gemonteerd (stroomonderbrekers en aardlekschakelaars) die de voeding van de motor en het systeem onderbreken.

Voor het starten van de elektrische motor, en dus de hydraulische pompen, moet gehandeld worden op de contactsleutel op het bedieningspaneel op de grond (dit deel is gelijk aan de beschrijving van paragraaf “Start verbrandingsmotor”).

Zet, zodra deze stap is voltooid, de keuzeschakelaar (4) op de handbediening en selecteer "ELECTRIC" (Display Indication). Nu worden de inschakeling van de elektrische motor en de 220V-voeding van het stopcontact op het platform ingeschakeld.

Selecteer voor het starten of stoppen van de elektromotor de hendel “ON” (2) op de console:

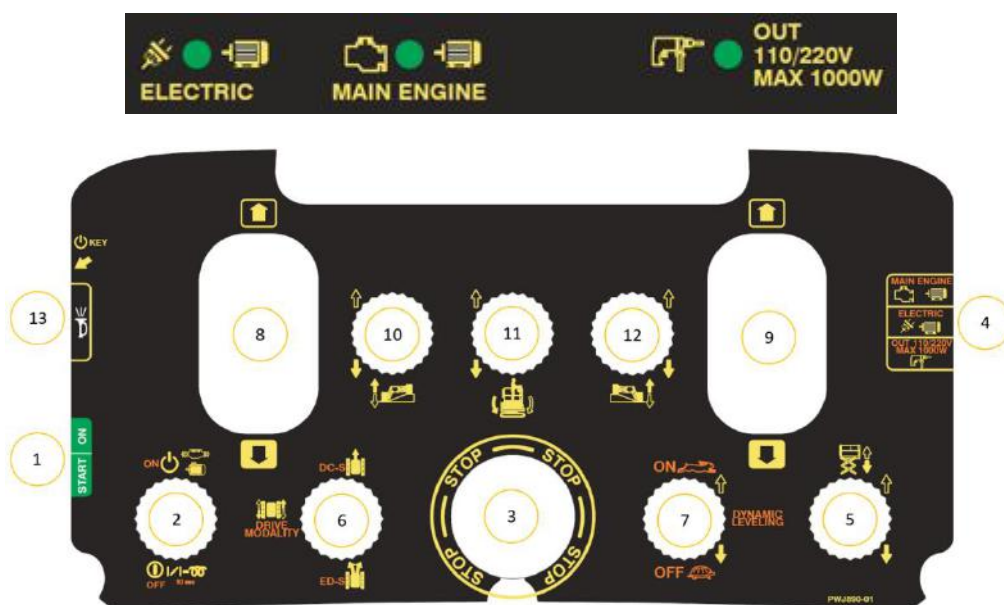

4.2.4 Overdrachtcommando's

Voor de verplaatsing van de hoogwerker worden 2 joysticks op het bedieningspaneel gebruikt. (zie onderstaande foto).

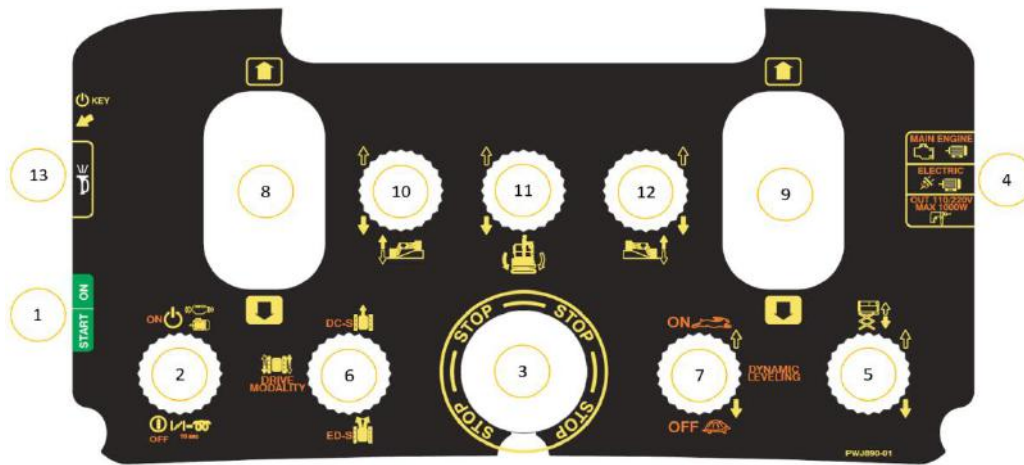

Elke joystick bedient één rupsband (hendel rechts→rupsband rechts, hendel links→rupsband links).

Door de hendel vooruit te verplaatsen wordt de hoogwerker vooruit verplaatst. Door de hendel achteruit te verplaatsen wordt de hoogwerker achteruit verplaatst.

Afhankelijk van de gewenste verplaatsing kan één rupsband per keer worden bediend.

De verplaatsing wordt verricht op de toegelaten maximale veiligheidssnelheden beschreven in de van kracht zijnde technische norm (punt 5.3.1.11, UNI EN280:2015).

Op de hoogwerker is een rupswagen gemonteerd moet reductiemotoren met twee snelheden, uitgerust met negatieve rem. Derhalve blijft de wagen geblokkeerd wanneer de voor- of achteruitverplaatsing onderbroken wordt

Gebruik de hendels volgens de aanwijzingen van de volgende afbeeldingen om de hoogwerker te laten draaien.



Rotatie naar rechts

	<p>Rotatie naar links</p>
	<p>Rotatie rechtsom om zich zelf (contra-rotatie)</p>
	<p>Rotatie linksom om zich zelf (contra-rotatie)</p>

De verplaatsing wordt geactiveerd of gedeactiveerd op basis van de status van het waarschuwingslampje voor de toestemming voor de verplaatsing op het bedieningspaneel dat de volgende informatie verstrekt:

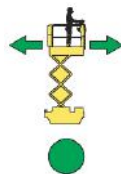

- Vast brandend: verplaatsing toegestaan tot aan een maximale hoogte van 4.5 m van het loopvlak, proactive leveling actief
- Knipperend: verplaatsing toegestaan tot aan een maximale hoogte van 4.5 m van het loopvlak, proactive leveling actief, maar tot de maximaal toegestane grenswaarde hoogte

- Uit: verplaatsing niet toegestaan



OPGELET: Stuur bij het omhoog rijden op een helling nooit van de vlakte naar de helling toe. Verricht de manoeuvre geleidelijk aan als dit toch nodig is.



Het is verboden op de rupsbanden te klimmen om niet-toegestane handelingen te verrichten of om de bedieningen op het werkplatform te gebruiken.

Het is verboden op de rupsbanden te klimmen als de machine rijdt.



Verbod voor het verplaatsen voorbij de transporthoogte onder de volgende omstandigheden:

- Natte bodem
- Besneeuwde en/of bevroren bodem
- Droog asfalt maar bedekt met zand, stenen of ander inert materiaal

Let op: gevaar voor wegglijden!

4.2.4.1 Standaard overdrachtsmodus

Met de keuzeschakelaar 6 in de centrale stand “DRIVE MODALITY” is het mogelijk om alle verplaatsingsbewegingen afzonderlijk uit te voeren (zie paragraaf 4.2.1).



Regeling van de snelheid:

Met de keuzeschakelaar 7 op de console die de versnelling van de verbrandingsmotor bestuurt.

Schildpad: motor op stationair toerental

Haas: motor op versneld toerental

(In geval er een elektromotor geselecteerd is, vindt er geen snelheidsvariatie plaats)



4.2.4.2 Easy-Drive-systeem (ED-S)

Door de keuzeschakelaar 6 op het bedieningspaneel (10) naar de stand “ED-S” te draaien, wordt een speciale functie geactiveerd die het met name tijdens het gebruik op landbouwgrond of grasachtige bodems mogelijk maakt om het sturen van de hoogwerker op dergelijke wijze te controleren dat de rupsbanden de planten tijdens de manoeuvre niet "uit de grond trekken".



De actieve functie activeert, naast de geselecteerde rupsband, ook de verplaatsing van de andere rupsband op een lagere snelheid.

Door middel hiervan is een gecontroleerde besturing mogelijk.

Bij de selectie van deze functie is de contra-rotatie niet geactiveerd.

Regeling van de snelheid:

Met de keuzeschakelaar 7 op de console die de versnelling van de verbrandingsmotor bestuurt.

Schildpad: motor op stationair toerental

Haas: motor op versneld toerental

(In geval er een elektromotor geselecteerd is, vindt er geen snelheidsvariatie plaats).

4.2.4.3 Direct regelsysteem (DC-S)

Door de keuzeschakelaar op het bedieningspaneel op stand “DC-S” te plaatsen, is door de activering van alleen de joystick rechts (9) de verplaatsing in de rijrichting recht vooruit mogelijk, zonder de noodzaak voor de correctie van de verplaatsing met de andere joystick.



Regeling van de snelheid:

Met de keuzeschakelaar 7 op de console die de versnelling van de verbrandingsmotor bestuurt.

Schildpad

In deze modus van verplaatsing functioneert de verbrandingsmotor met het versnelde toerental.

Door middel hiervan kan het correcte vermogen verkregen worden om met de hoogwerker op hellende opritten te kunnen stijgen en kan de machine op voertuigen geladen worden.

Haas

In deze verplaatsingsmodus worden, naast de functionering van de verbrandingsmotor op het versnelde toerental, ook de volgende functies geactiveerd (wanneer de elektromotor geselecteerd is, vindt er geen variatie van het toerental plaats, maar de volgende functie is identiek):

Wijziging cilinderinhoud van de hydraulische motoren:

De hydraulische motoren werken met een kleine cilinderinhoud en staan een snelheidsverhoging toe (maar ten koste van het tractievermogen)

Booster:

Na een vertraging van 1 seconde vanaf het gegeven commando worden de hydraulische motoren seriegeschakeld met een daaruit resulterende verdubbeling van de snelheid.

Om deze zo goed mogelijk te gebruiken wordt aangeraden om eerst beide joysticks in de gewenste richting te verplaatsen (met de keuzeschakelaar op de haas) en vervolgens de keuzeschakelaar van DM naar DC-S te verplaatsen.

Op dit punt kan de joystick links worden losgelaten en kan alleen de joystick rechts bediend worden. De machine zal in de richting recht vooruit blijven bewegen, op de maximale snelheid.

Opgelet: Het is niet mogelijk om de omgekeerde procedure uit te voeren: wanneer de machine eenmaal in DC-S voortbeweegt, keert ze niet terug naar DM, ook niet met het verplaatsen van de keuzeschakelaar 6.

Het is alleen mogelijk om de machine geheel te stoppen door de joystick rechts helemaal los te laten.

Opgelet: Bij het loslaten van de joystick zal de machine niet onmiddellijk stoppen, maar is een vertragingstraject. De afgelegde afstand tot het tot stilstand komen kan ook wel 50 cm bedragen.

4.2.4.4 Verplaatsingsmodus met werkplatform boven de transporthoogte

Met het platform geheven voorbij de transporthoogte wordt de maximale rijnsnelheid automatisch beperkt tot een maximale waarde van 0,4 km/uur.

De functies zijn gelijk aan de functies beschikbaar met de hoogwerker in de transportconfiguratie.

Alleen de functie Direct-Control Systeem (DC-S) wijzigt: in dit geval worden de wijziging van cilinderinhoud van de hydraulische motoren evenals de booster niet geactiveerd.

4.2.5 De hoogwerker waterpas plaatsen

Het platform is uitgerust met een automatisch nivelleringsysteem met hydraulische cilinders zodat het werkplatform binnen de maximaal toegestane hellingsgraad kan werken en altijd horizontaal kan worden gehandhaafd ten opzichte van de bodem binnen een drempelwaarde van $\pm 0.5^\circ$, zowel in de lengterichting (cilinder lengte) als de dwarsrichting (cilinder drijfstangen).

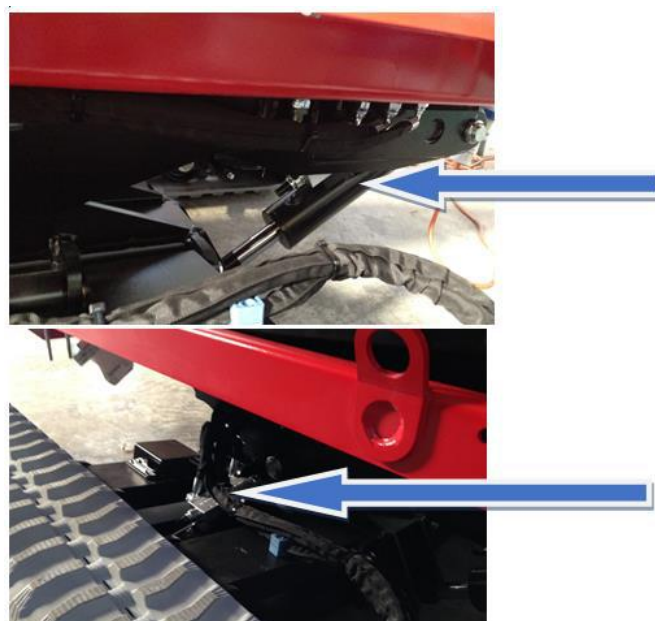

Hieronder worden de ontwerpconfiguraties voor de maximale nivellering van de rupswagen weergegeven.

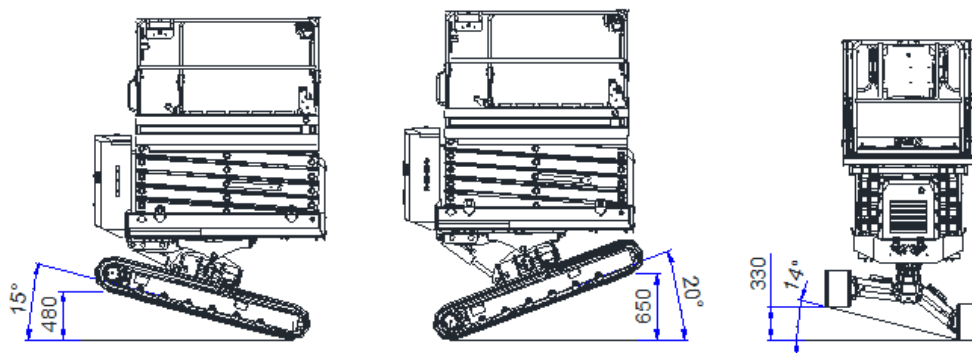

4.2.5.1 Nivellering in transportconfiguratie (bedienen van de hefwerkplatformlift)

Met het volledig verlaagde werkplatform kan de automatische nivellering geactiveerd worden door het commando voor de stijging van het werkplatform geselecteerd te houden.



Het systeem brengt het chassis naar een hellingsgraad van minder dan 0,5° ten opzichte van het horizontale vlak.

Indien de stand van de keuzeschakelaar na de nivellering gehandhaafd wordt, wordt de stijging van het werkplatform geactiveerd.

4.2.5.2 Nivellering in transportconfiguratie (handmatige bediening)

De HANDMATIGE langs- en dwarsnivellering van de hoogwerker is alleen mogelijk binnen de TRANSPORTHOOGTE (loopvlak <2 m). Gedurende deze nivellering moet de hellingsgraad aangegeven op de **waterpas** op het werkplatform aandachtig gecontroleerd worden en moet er gehandeld worden op de keuzeschakelaars 10, 11 en 12 op de console:

LH zijdelingse nivellering – Longitudinale nivellering - RH zijdelingse nivellering



Met de activering van een willekeurige beweging zal het platform automatisch stoppen bij het bereiken van de horizontale stand.

Wanneer de hellingsgraad van de hoogwerker binnen de 0,5° blijft in zowel de dwars- als de langsrichting, is het mogelijk om het werkplatform te heffen.

Let op: de handmatige nivellering is minder nauwkeurig dan de automatische nivellering

4.2.5.3 Dynamisch nivelleren (Dynamic Leveling) bij overdracht

Opmerking: de dynamische nivellering kan alleen met het volledig verlaagde platform worden uitgevoerd.

Dankzij dit systeem blijft het platform tijdens de verplaatsing altijd genivelleerd en heeft de machine, bij aankomst op de plek waar gewerkt moet worden, reeds de status voor het uitvoeren van de stijging.

Om deze modus te activeren, is het noodzakelijk om de selector (7) van het drukknoppaneel naar de positie "DYNAMIC LEVELING ON" te verplaatsen en de selector (6) naar de positie "DRIVE MODALITY".



Waarschuwing: Wanneer de keuzeschakelaar 6 geplaatst is op DC-S, is de functie niet actief.

4.2.5.4 Proactief nivelleren

Opmerking: de Proactive Leveling is alleen actief tot aan de maximaal toegestane verplaatsingshoogte, die op dit model overeenkomt met 4.5 m van het loopvlak (6.5 m werkhoogte).

Door middel van dit systeem kan de nivellering van de machine gecorrigeerd worden wanneer men op hoogte verblijft, wanneer na de verplaatsing over een niet perfect vlakke bodem de uitlijning van de machine met de bodem verloren wordt.

Aangezien de machine ook kan nivelleren wanneer het platform niet in de transportstand verblijft, is een aanvullende elektrische en hydraulische veiligheidsring toegevoegd.

De snelheden van de nivellering zijn aanzienlijk beperkt ten opzichte van de machine in de transportstand.

Dit is opzettelijk gedaan, om de manoeuvre eenvoudiger te maken en om de effecten van traagheid tot een minimum te beperken.

Dit aanvullende systeem wordt niet vereist door de norm UNI EN 280:2015

Punt 5.3.2.3 van deze norm voorziet dat het voldoende is om de hellingsgraad van het chassis in prestatieniveau D normaal te controleren.

Dit aanvullende veiligheidssysteem wordt beschreven in paragraaf 3.4.2 “Redundante controleinrichting van de hellingsgraad van het hoofdchassis en van de hoogte”



Voorafgaande opmerkingen:

- Het systeem is alleen actief wanneer het loopvlak de 2 m overschrijdt;
- Het systeem is alleen actief binnen de 3° hellingsgraad;
- Het systeem is alleen actief wanneer het werkplatform zich onder de maximale transporthoogte van 4,5 m van het loopvlak bevindt (hoek schaarframe ten opzichte van het chassis 23°);
- Als het hellingalarmlampje uit is, is de helling minder dan 0,5°;
- Als het hellingalarmlampje knippert, betekent dit dat de helling groter is dan 0,5° en kleiner dan 3°
- Wanneer het hellingalarmlampje brandt, betekent dit dat de hellingsgraad groter is dan 3° of dat de hellingsgraad groter is dan 0,5° terwijl het werkplatform op een hoogte voorbij de maximale transporthoogte verblijft.

Let op: Proactief waterpas stellen is alleen actief als het lampje van het kantelalarm knippert of uit is.

Werking:

Wanneer tijdens de verplaatsing op hoogte de hellingsgraad van 0,5° wordt overschreden, gaat het waarschuwinglampje 1 knipperen, wanneer de waarde 1° overschreden wordt, wordt de verplaatsing gestopt.

- De joystick moet worden losgelaten
- Bij het opnieuw activeren van de joystick wordt het platform naar de horizontale stand genivelleerd. De nivellering kan ook worden uitgevoerd door de stijging van het werkplatform te commanderen.

Opgelet: Wanneer de nivellering met de joystick wordt uitgevoerd, zal de machine na de voltooiing automatisch in de geselecteerde richting gaan bewegen!

Met de stilstaande machine en indien het platform een hellingsgraad tussen 0,5° en 1° heeft, nivelleert het systeem het platform:

- Door het commando voor de stijging van het werkplatform te activeren

In geval van buitengewone gebeurtenissen (verzakken van de bodem, vallen vanaf een verhoging, enz.) en wanneer de hellingsgraad groter is dan 3°, worden alle bewegingen geblokkeerd door zowel het hoofdsysteem als het aanvullende veiligheidssysteem.

- Het lampje van het kantelalarm gaat permanent branden;
- Het is alleen mogelijk om de “daling werkplatform” uit te voeren naar de volledig verlaagde stand.



Wanneer het platform zich boven de transporthoogte bevindt en de hellingsgraad van de machine ten opzichte van de bodem de toegestane waarde overschrijdt, worden de verplaatsing en de stijging automatisch belemmerd.

In de onderstaande tabel worden voor meer duidelijkheid de eerder beschreven toegestane configuratielimieten samengevat.

Samenvattende tabel van de configuraties:

Hellingsgraad van het chassis	Hoogte werkplatform	Verplaatsing	Nivellering	Stijging platform
Willekeurig	Onder de transporthoogte	Toegestaan met maximale snelheid	Toegestaan Handmatig Dynamic leveling Automatic leveling	Toegestaan na het uitvoeren van de nivellering
$>0.5^\circ < 1^\circ$	Boven de transporthoogte maar onder de maximale verplaatsingshoogte	Toegestaan maar met de beperkte snelheid	Proactive leveling toegestaan	Toegestaan na het uitvoeren van de nivellering
$>1^\circ < 3^\circ$	Boven de transporthoogte maar onder de maximale	Niet toegestaan	Proactive leveling toegestaan	Toegestaan na het uitvoeren van de nivellering

	verplaatsingshoogte			
>3°	Boven de transporthoogte maar onder de maximale verplaatsingshoogte	Niet toegestaan	Niet toegestaan	Niet toegestaan
<0,5°	Boven de maximale verplaatsingshoogte	Niet toegestaan	Niet toegestaan	Toegestaan
>0,5°	Boven de maximale verplaatsingshoogte	Niet toegestaan	Niet toegestaan	Niet toegestaan

Het waarschuwingslampje van de hellingsgraad (zie afbeelding hiernaast) dat, **afhankelijk van zijn status** UIT of AAN de status van de hellingsgraad van het platform aangeeft.

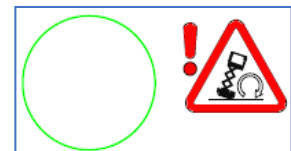

4.2.6 Heffen/zakken van het hefwerkplatform

Het werkplatform kan geheven worden door middel van de betreffende keuzeschakelaar op het bedieningspaneel. De snelheid van de stijging en daling worden door de elektronische regeleenheid (ECU) geregeld.

De daling van het platform kan ook worden uitgevoerd met de uitgeschakelde verbrandingsmotor, maar altijd met het INGESCHAKELDE schakelbord.



Tijdens de beweging van de daling is de functie AFKNELBESCHERMING aanwezig om ongevallen voor de operators die op de grond in de nabijheid van de machine verblijven te voorkomen.

4.2.7 Handmatig geluidssignaal

Met een druk op de knop op het bedieningspaneel wordt de sirene van de hoogwerker in werking gesteld. Gebruik de sirene elke keer dat personen in de nabijheid van de hoogwerker over de beweging ervan moeten worden ingelicht.



4.3 Berichten en alarmen op de urenteller



Door middel van de urenteller naast het trapje kan de status van de machine worden weergegeven. Op dit display worden ook de eventueel opgetreden fouten en/of alarmen weergegeven.

Indien er op het moment van de weergave geen actieve alarmen zijn, toont het display afwisselend de bedrijfsuren met de elektrische motor en die met de verbrandingsmotor:



d = bedrijfsuren met dieselmotor



E = bedrijfsuren met elektromotor

Op het bovenste gedeelte wordt de lading van de startaccu weergegeven.

Indien er op het moment van weergave actieve alarmen zijn, toont het display afwisselend alleen de alarmcodes.



Indien er op het moment van weergave geen alarmen zijn, maar er zijn eerdere alarmen (veroorzaakt door storingen die met intervallen optreden) verschijnt het servicesymbool op het display:



De regeleenheid kan in het geheugen tot 16 alarmen opslaan die kunnen worden weergegeven door de rechter knop van de urenteller te drukken.

Deze alarmen worden niet gewist bij het uitschakelen van de machine.



De onderstaande tabel bevat de lijst van de alarm-/foutcodes.

CODE	BESCHRIJVING
FUEL	Laag brandstofpeil (alleen Kubota-motor) (Let op: Dit alarm wordt niet in het geheugen opgeslagen)
90	Spanning startaccu lager dan 9V
91	Spanning startaccu hoger dan 16V
92	Interne fout EPROM-geheugen
93	Communicatiefout CAN-netwerk
40	Redundantiefout hoeksensor chassis
30	Redundantiefout hoeksensor schaar
70	Redundantiefout drukomzetters
41	Geen signaal hoeksensor 1 van het chassis
31	Geen signaal hoeksensor 1 van de schaar
71	Geen signaal drukomzetter 1
42	Geen signaal hoeksensor 2 van het chassis
32	Geen signaal hoeksensor 2 van de schaar
72	Geen signaal drukomzetter 2
10	Geen signaal van de console
50	Redundantiefout hoeksensor van de rechterdrijfstang
80	Redundantiefout hoeksensor van de linker drijfstang
51	Geen signaal hoeksensor 1 van de rechterdrijfstang
81	Geen signaal hoeksensor 2 van de rechterdrijfstang
52	Geen signaal hoeksensor 1 van de linker drijfstang
82	Geen signaal hoeksensor 2 van de linker drijfstang
110	Lage druk motorolie (alleen Kubota-motor)
111	Te hoge watertemperatuur (alleen Kubota-motor)
115	Stijging platform gedetecteerd zonder selectie commando
131	Alarm relais KM11 vastgekleefd
132	Alarm relais KM12 vastgekleefd
133	Alarm relais KM13 vastgekleefd
134	Alarm, het signaal van de eindschakelaar van het verlaagde platform is in strijd met de waarde van de hoeksensor van de schaar

4.5 De machine stoppen

4.5.1 Normale stop

Tijdens het normale gebruik van de hoogwerker wordt de beweging onderbroken zodra de joysticks voor de VERPLAATSING (**10** en **11**) worden losgelaten. Elke rupsband is voorzien van een rem dat de verplaatsing van de machine onmogelijk maakt, tenzij de rem door middel van hydraulische druk gedeactiveerd wordt (zie par. *4.2.1-Aandrijving en stuur*).

Wanneer onder normale bedrijfsomstandigheden de hendel voor STIJGING of DALING platform (**15**) wordt losgelaten, wordt de betreffende beweging gestopt.

De uitschakeling en de inschuiving van het platform moeten op de volgende wijze plaatsvinden:

1. Stop de hoogwerker op de eerder beschreven wijze.
2. Bedek het mobiele bedieningspaneel met de juiste afdekking (zie onderstaande foto)
3. Stap met de speciale ladder uit de gondel
4. Zet de 3-standen keuzeschakelaar op de vloerbediening in de middelste stand en verwijder vervolgens de sleutel
5. Ontkoppel de batterij met behulp van de batterijregelaar



Zicht op het drukknoppaneel afgedekt door een behuizing

4.5.2 Noodstop

In afwijkende situaties of in situaties waarin de bewegingen van de machine worden moeten onderbroken, kan de gebruiker de functies van de machine ONMIDDELLIJK STOPPEN door op de paddenstoelvormige knop op het bedieningspaneel of op de knop in de nabijheid van de GRONDBEDIENING te drukken (zie de onderstaande afbeeldingen).



Hoofdstuk 5

Noodprocedure

5.1 Handbediende nooddaling

Bij een storing aan de elektrische of hydraulische installatie kan de BEWEGING OMLAAG van de hoogwerker vanaf elke hoogte worden verricht met behulp van de specifieke noodbediening aan de grond.

In dit geval gebruikt het personeel aan de grond de bediening van het hydraulische ventiel aan de zijkant van de hoogwerker, in de buurt van het trapje (**onthoud daarbij dat voor een veilig gebruik van de hoogwerker minstens een persoon aan de grond nodig is**).

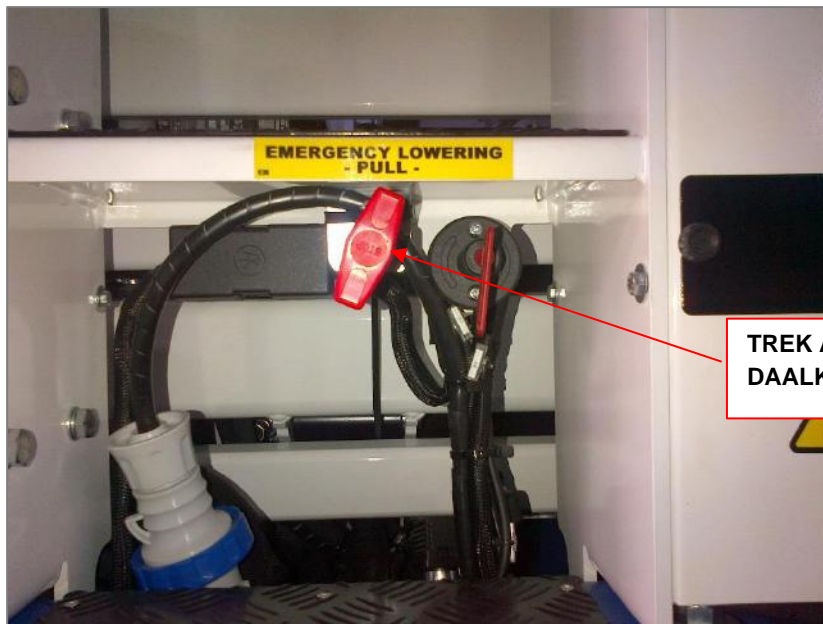

TREK AAN DE HENDEL OM DE
DAALKELP TE ONTGRENDELEN



OPGELET: GEBRUIK DEZE BEDIENING ALLEEN IN GEVAL VAN NOOD EN DUS BIJ EEN STORING VAN HET ELEKTRISCHE OF HYDRAULISCHE SYSTEEM.

5.2 Noodtransport van de machine

Noodbeweging van het platform, als de verbrandingsmotor en dus het hydraulische systeem niet gestart kunnen worden, gebeurt op dezelfde manier als bij handmatig transport.

Gebruik een gecertificeerde juk (niet meegeleverd), met een verticale afstand tussen de haak en de kettingen van 350mm en hef hem op met staalkabels bevestigd aan de specifieke gaten die met borden zijn aangegeven (zie de onderstaande foto). De gebruikte kabels moeten een veiligheidscoëfficiënt van 5 hebben.

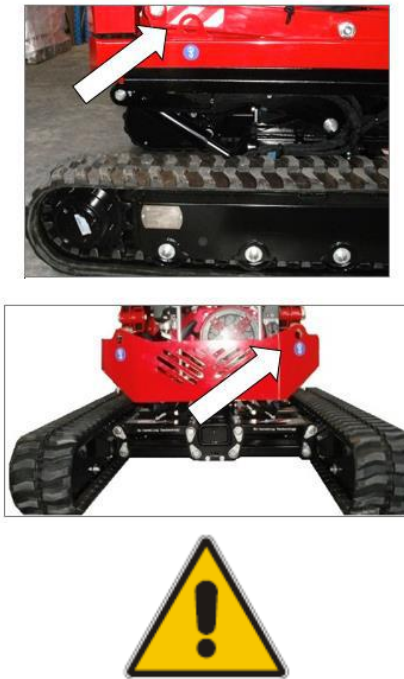

Opmerking: Veranker de machine als ze op het vervoersmiddel is aangebracht met behulp van de openingen ook voor het ophijsen zijn gebruikt

Opmerking: Verzeker u ervan dat het platform VOLLEDIG OMLAAG is bewogen alvorens het transport te verrichten.

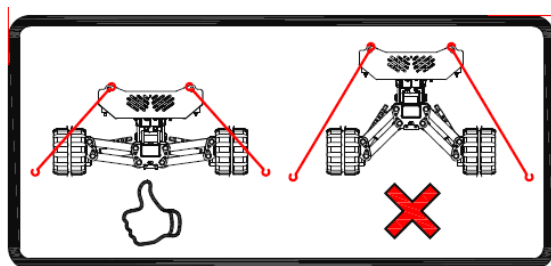

5.3 Noodbeweging van hydraulisch blok

Let op: deze handeling mag uitsluitend door gekwalificeerde technici worden uitgevoerd die door Almac gemachtigd zijn

In geval er een storing van de regeleenheid is opgetreden maar het mogelijk is de verbrandingsmotor of de elektrische motor te bereiken, dan kunnen de bewegingen van de machine rechtstreeks vanaf het hydraulische blok worden uitgevoerd.

Voor het uitvoeren van de bewegingen moet het veiligheidsventiel 3 worden vrijgegeven (door hem linksom te draaien) en moeten de ventielen 1 en 2 worden dichtgeschroefd (rechtsom draaien) (voorzien van verzegeling met looddraad).

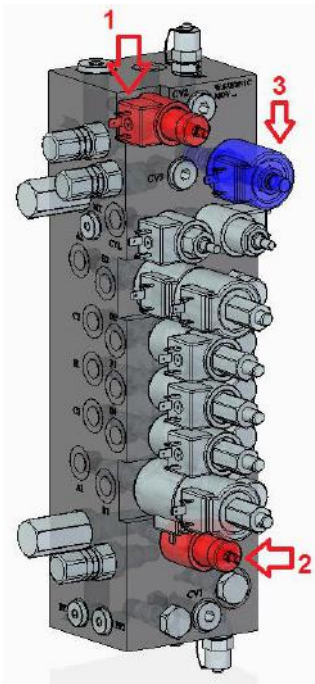

OPGELET: Wanneer het ventiel 3 niet naar de geheel ingeschakelde stand wordt hersteld door te drukken en rechtsom te draaien (luister naar de klik) en de ventielen 1-2 zijn volledig losgeschroefd (herstel de verzegeling met looddraad), wordt de veiligheid van de machine aangetast en bestaat het gevaar voor kanteling van de hoogwerker.

OPGELET: Aangezien men in de nabijheid van de rupsbanden handelt, is er sprake van risico op verbrijzeling

5.4 Handmatige noodstijging

De handpomp is alleen op de machine geïnstalleerd voor gebruik in noodsituaties.

Het doel van de handpomp is om het platform op te tillen voor het geval het nodig is om toegang te krijgen tot de schaar als de motor of besturingssystemen niet operationeel zijn.

Het gebruik van de handpomp voor enig ander doel is ten strengste verboden.

- **POSITIE OP DE MACHINE**
 - De handmatige pompstang bevindt zich in de mand;

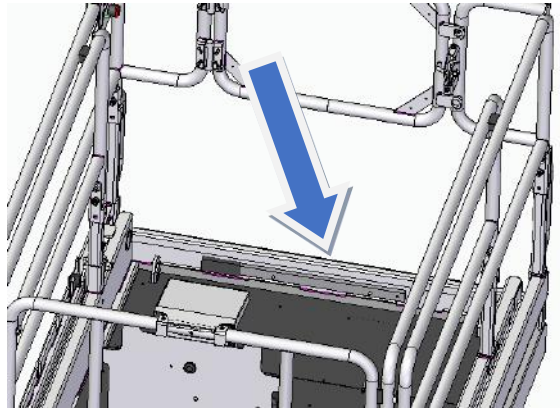

- De handpomp bevindt zich onder een trede van de toegangsladder.



- **GEBRUIKSAANWIJZING**

1. Maak de stang los van de mand door de twee vlindermoeren los te draaien;

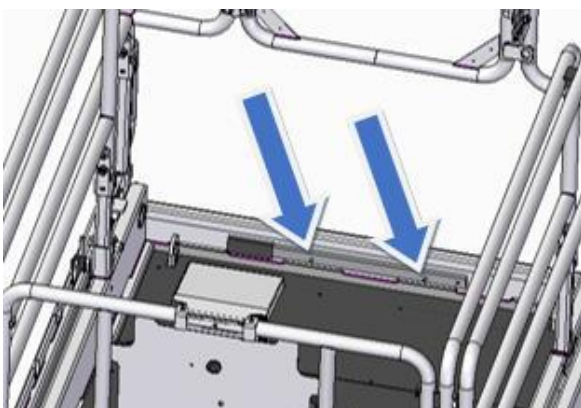

2. Verwijder de linkerafscherming van de toegangsladder;



3. Steek de stang in de handpomp;



4. Zet cursor SV1 vast en druk SP2 in terwijl u tegelijkertijd de pomphendel horizontaal beweegt totdat de gewenste hoogte van de mand is bereikt.

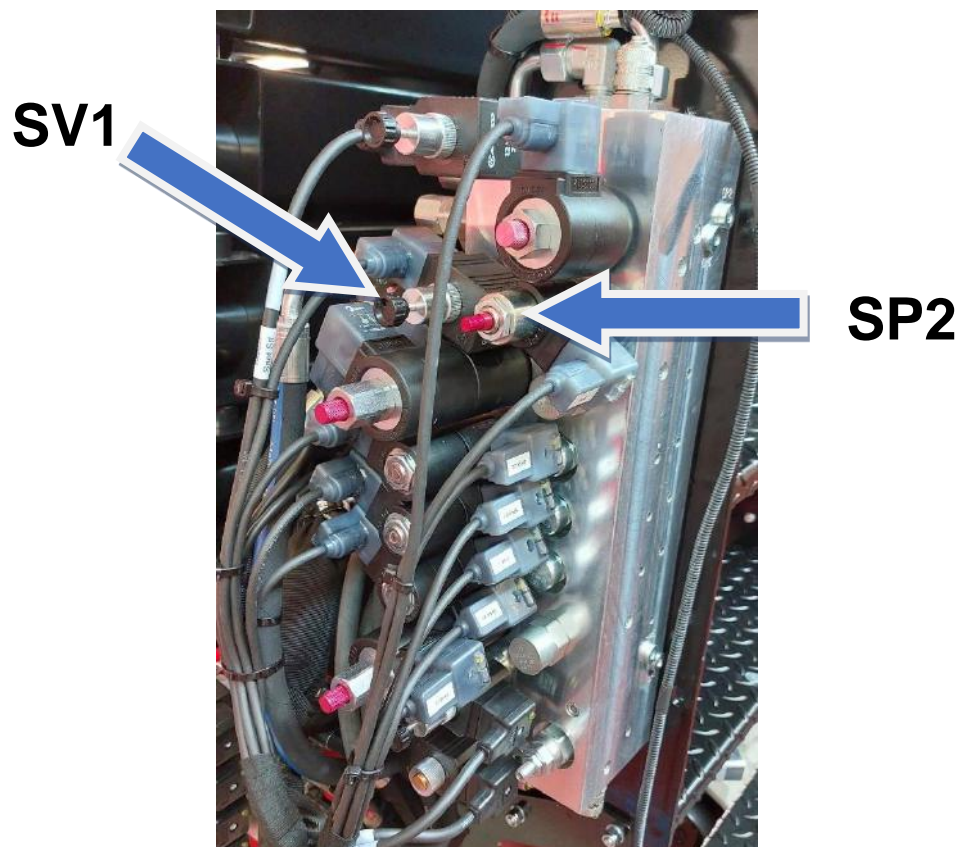

5. Zodra de operatie is voltooid, reset u het ladderdeksel en de handpomphendel.

Hoofdstuk 6

Onderhoud

6.1 Algemeen onderhoud

De volgende tabel geeft het voornamelijke onderhoud en de desbetreffende vervaldata.



Opgelet: Verricht het onderhoud conform de aanwijzingen van het *Hoofdstuk 2 Veiligheidsinformatie*. Verricht het onderhoud voornamelijk pas na op de noodstop drukknop te hebben gedrukt, de motor te hebben uitgeschakeld en de persoonlijke beschermingsmiddelen te hebben aangetrokken

Opgelet: Isoleer de machine van de energiebronnen

Opgelet: Verricht alle bewegingen van de hoogwerker die voor de verificaties/het onderhoud nodig zijn. Maak daarbij uitsluitend gebruik van de positie aan de grond. Op het platform mag geen personeel aanwezig zijn. Verricht de noodzakelijke bewegingen en houd het platform daarbij zo dicht mogelijk boven de grond om de functionering vanuit het platform te verifiëren.

Opmerking: Door het gebruik van niet-originele en niet door de fabrikant goedgekeurde reserveonderdelen vervalt de garantie en elke aansprakelijkheid van ALMAC S.r.l.

Opmerking: Wijzigingen of variaties aan de hoogwerker die niet door de fabrikant zijn goedgekeurd, zijn niet toegestaan.

Opmerking: Het onderhoud dat niet in deze handleiding wordt beschreven moet door ALMAC S.r.l. worden goedgekeurd en mag enkel door bevoegd personeel worden verricht.



Waarschuwing: GEBRUIK DE MACHINE NIET ALS ER EEN STORING IS IN EEN MECHANISCH OF HYDRAULISCH ELEMENT OF IN EEN HIERONDER BESCHREVEN BESTURINGS- OF VEILIGHEIDSVORZIENING!

NEEM ONMIDDELIJK CONTACT OP MET EEN ALMAC Srl SERVICE CENTRE

CONTROLES VOORAFGAAND AAN IEDER GEBRUIK

Voorafgaande aan de inbedrijfstelling en ieder gebruik moeten op de machine de volgende visuele en functionele controles worden uitgevoerd. Bovendien moet bij de inbedrijfstelling de veiligheidscontrole worden verricht.

VISUELE CONTROLE	FUNCTIONELE CONTROLE
<ul style="list-style-type: none"> Controleer dat er geen oliekkages zijn vanuit de leidingen of andere hydraulische onderdelen. Controleer dat er geen doorgesneden en/of losgekoppelde elektrische kabels zijn. Zorg ervoor dat er geen losse en/of ontbrekende schroeven, moeren of ringmoeren zijn. Controleer dat de rupsbanden geen sneden en/of onregelmatige slijtage vertonen Controleer dat er geen beschadigingen, vervormingen of gebarsten lasnaden zijn Controleer de aanwezigheid van de gebruiksaanwijzing, plaatjes en stickers 	<ul style="list-style-type: none"> Controleer het peil van de hydraulische olie in het reservoir Controleer de lading van de startaccu van de explosiemotor Controleer de aanwezigheid en de leesbaarheid van alle plaatjes en stickers Controleer dat er bij het indrukken van de noodstopknoppen geen enkele handeling mogelijk is. Na de controle van de goede werking van de knoppen deze weer in de ON-stand brengen. Controleer de goede werking van de handmatige noodvoorzieningen. Laat het platform enkele keren stijgen en dalen en controleer dat er tijdens deze handelingen geen problemen optreden Tijdens de daling van het platform en tijdens de verplaatsing controleren dat het geluidssignaal geactiveerd wordt. Tijdens de verplaatsing, bij het vrijgeven van de joystick, de goede werking van de remmen controleren. Druk op de claxon en controleer de goede werking.

TABEL PERIODIEK ROUTINEONDERHOUD	A	B	C	D	E	F	G	H
		10	50	100	250	500	1500	
Bovenstaande visuele en functionele controles	X							X
Vervanging filterpatroon uitlaat							X	X
Vervanging van de inlaatfilters							X	X
Vervanging van de glijloffes			X					X
Controle peil hydraulische olie	X							X
Verversing hydraulische olie							X	
Controle oliepeil reductiekasten rupsbanden						X		X
Verversing olie reductiekasten rupsbanden							X	
Controle motoroliepeil	X							X
Verversing motorolie * (na de eerste 20 uren)				X				
Vervanging filter motorolie *				X				X
Reiniging luchtfilter motor *			X					X
Vervanging luchtfilter motor *					X			
Controle en aanspanning rupsbanden	X							X
Visuele controle conditie en slijtage rupsbanden	X							X
Controle slijtage glijloffes en loopwielen					X			
Algemene controle aanscherping schroeven-bouten				X				
Controle aanscherping met torsiesleutel van bevestigingsschroeven en -bouten van de rupsbanden op het chassis van de machine, schroeven M16 klasse 8,8 aanhaalmoment 193 Nm (na de eerste 50 uren)					X			
Controle en aanpassing ringmoeren				X				
Structurele controle (visuele controle)	X					X		X
Structurele controle (zorgvuldige controle van de constructie en de lasnaden)						X		X
Controle controlevoorziening overbelasting				X				X
Handbediende noodvoorzieningen	X							X
Controle startaccu verbrandingsmotor	X							X
De juiste werking van differentiële controleren						X		X
Controle eindschakelaar (indien aanwezig)				X				X
Controle dwarshellingsmeters				X				X
Controle en vervanging zekeringen					X			X
Controle overdrukkleppen				X				

LEGENDA		
A. Bij ieder gebruik	D. maandelijks of elke 100 bedrijfsuren	G. jaarlijks of elke 1500 bedrijfsuren
B. Dagelijks of elke 10 bedrijfsuren	E. tweemaandelijks of elke 250 bedrijfsuren	H. na lange periodes van inactiviteit (30 dagen)
C. Wekelijks of elke 50 bedrijfsuren	F. driemaandelijks of elke 500 bedrijfsuren	* Raadpleeg de handleiding voor gebruik en onderhoud van de motor

6.2 Controle en aandrainmoment schroeven-bouten-moeren van de pennen

Deze handeling bestaat uit het controleren van de staat van de volgende componenten en ze, waar nodig, met behulp van werktuigen aandrainen. Houd daarbij rekening met de tabellen van de volgende pagina's.

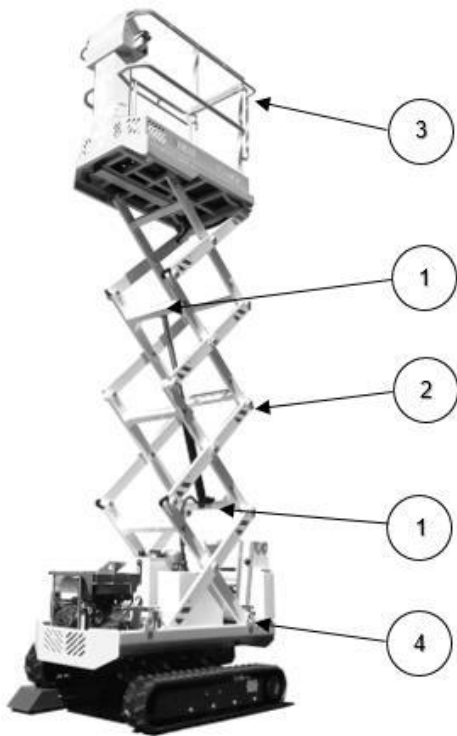

- 1 – Bevestigingsschroeven en moeren hefcilinder
- 2 – Moeren van de pennen van de armen
- 3 – Mechanische veiligheidspallen
- 4 – Schroeven wagen

Klemkrachten en aanhaalmomenten voor bouten met metrische schroefdraad DIN 13

Sterkteklasse volgens DIN/ISO 898			8,8		
Rekgrens Rp 0,2 N/mm ²			640 voor <= M16 / 660 voor >=M16		
Metrische schroefdraad ISO	Doorsnede van de onder spanning staande zone	Doorsnede van de schroefdraad	Klemkracht	Voor hydraulische en elektrische momentsleutel	Ma' = 0.9 MD* voor de sleutel
DIN 13	AS mm ²	A3 mm ²	FM kN	MA Nm	MA' Nm
M12	84.3	76.2	38.5	87	78
M14	115	105	72	140	126
M16	157	144	91	215	193
M18	193	175	117	300	270
M20	245	225	146	430	387
M22	303	282	168	580	522
M24	353	324	221	740	666
M27	459	427	270	1100	990
M33	561	519	335	1500	1350
M36	694	647	395	Bout bepaald door middel van meting van de rek	
M39	817	759	475		
M42	976	913	542		

6.3 Visuele controle en verificatie van de constructie

Controleer de volgende punten visueel op de aangegeven vervaldata. Licht onmiddellijk een monteur in als storingen worden opgemerkt.

- Staat van de borstwering van het platform
- Staat van het trapje
- Staat van de hefstructuur
- Roest
- Staat van de banden
- Olielekken
- Moeren of pallen van de structuur

6.4 Vervorming van slangen en kabels

Controleer visueel en op de vervaldata beschreven in de tabel of de scharnierpunten van de flexibele hydraulische leidingen en de elektrische kabels niet vervormd zijn. De onderstaande afbeeldingen geven een enkel voorbeeld.



Beschadigde hydraulische leiding



Beschadigde elektrische kabel

6.5 Smering scharnierpunten en leisloffen

Smeer de punten in op de vervaldata beschreven in de tabel en ELKE KEER dat de volgende handelingen worden verricht:

- reiniging van de machine
- na een lange inactiviteit
- na gebruik in een buitengewoon agressieve omgeving: bijv. mariene, stoffige of vochtige omgeving, enz...

De smeerpunten zijn (zie de onderstaande afbeeldingen):

- 1) de leisloffen van de uitschuifbare structuur onder het platform
- 2) de leisloffen van de uitschuifbare structuur van de wagen

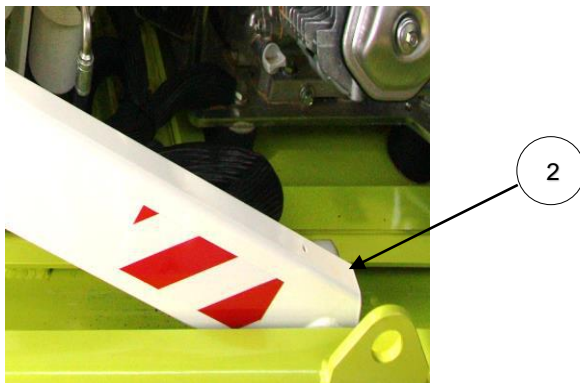
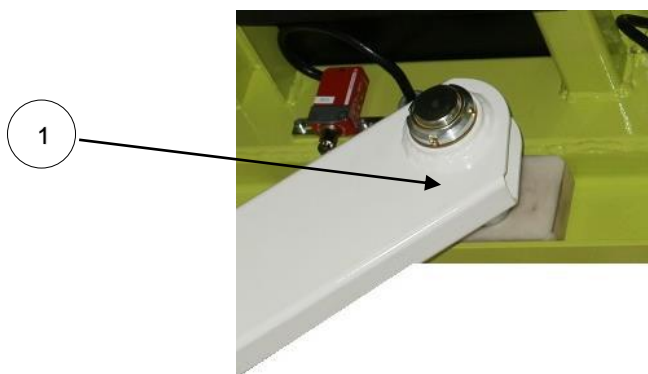

Verwijder eventueel vuil van de onderdelen alvorens ze te smeren.
Gebruik vet van het type **PAKELO BEARING EP 2** of soortgelijk.

6.6 Visuele peilcontrole hydraulische tank

Het peil van de hydraulische olie wordt gecontroleerd door middel van een peilindicator op de tank.

Het correcte oliepeil moet gecontroleerd worden met de machine in de configuratie aangegeven op de volgende afbeeldingen.



6.7 Verversing olie hydraulische tank

Met de interval aangegeven in de algemene tabel moet de hydraulische olie in de tank ververs worden. Gebruik voor het vervangen een hand- of elektrische pomp (niet meegeleverd) en door de vuldop die zich boven de tank bevindt. Zorg voor een gepaste bak voor het opvangen van de olie en voor de latere verwijdering van de opgebruikte olie.



Voorbeeld van handpomp Voorbeeld van elektrische pomp



Zicht op de vuldop van de hydrauliekolietank

6.8 Verificatie functionering maximaal drukventiel hefcircuit

Controleer op de aangegeven vervaldatum de functionering van het overdrukventiel in het hydraulische hefcircuit. Dit ventiel is een extra beveiliging naast de elektronische overbelasting controle-inrichting en voorkomt dat het platform omhoog kan bewegen als 50% van de nominale belasting is overschreden.

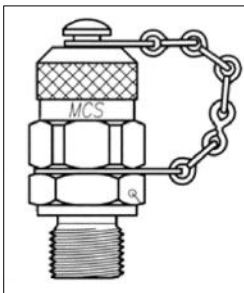
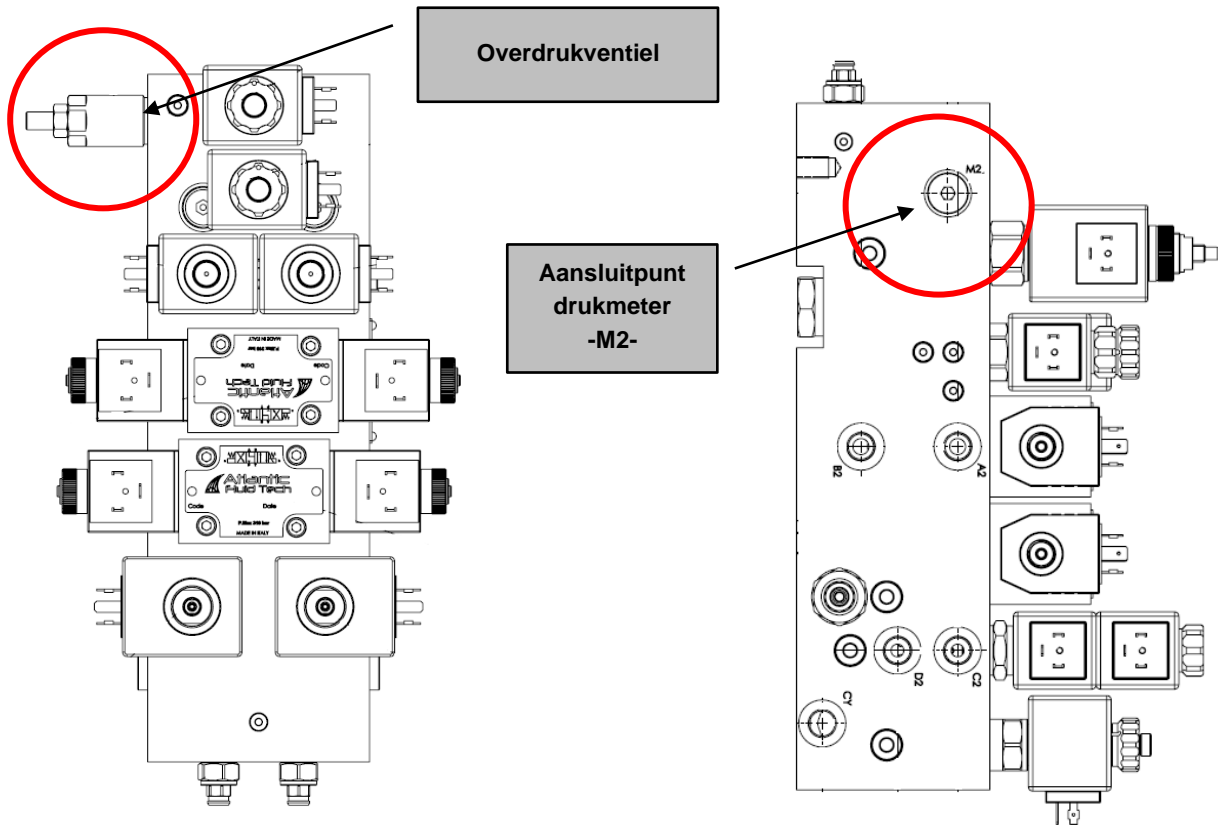

Verricht de test door de dop aan de invoer “M1” op de hydraulische verdeler (zie de bovenstaande afbeelding) los te draaien en een aansluitpunt voor de drukmeter 1/4" Gas aan te brengen, zie de afbeelding hiernaast.

Neem nu een drukmeter met een aanslagpunt van 250 bar en een leiding voor de verbinding van de aansluiting van de drukmeter. Draai deze op het bovengenoemde aansluitpunt vast.

Terwijl een persoon aan de grond de ijking van het overdrukventiel verifieert, moet een ander persoon zich naar het bedieningspaneel begeven en:

- de hoogwerker en de verbrandingsmotor starten
- Druk op de knop “stijging” platform (16)** tot aan de eindaanslag en houd ingedrukt. Nu wordt het overdrukventiel van het hefcircuit in werking gesteld.
- Lees de druk af die op de drukmeter wordt weergegeven. Dit moet circa 190 bar \pm 5 bar zijn

ALMAC S.r.l. iijkt het ventiel tijdens de keuring. Het ventiel hoeft dus niet te worden afgesteld, tenzij in het geval van:

- een vervanging van de hydraulische installatie
- een vervanging van het overdrukventiel

In deze gevallen moet het ventiel aan de hand van de bovenstaande controleprocedure door GESPECIALISEERD PERSONEEL worden geijkt. Draai de contraoer (1) met gereedschap los en draai de stelschroef (2) los of vast tot de gewenste druk wordt aangegeven. Draai vervolgens de contraoer (1) weer vast om de schroef te blokkeren.

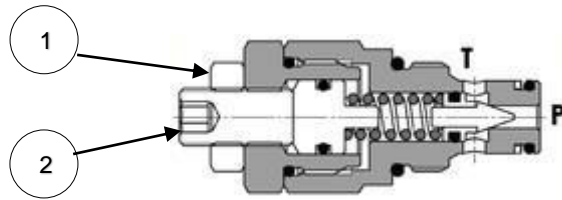

Verklarend schema overdrukventiel



Opgelet: Uitsluitend GESPECIALISEERD personeel mag de ijking verrichten.

6.9 Accu

6.9.1 Algemene waarschuwingen

De accu is zeer belangrijk voor de functionering van de machine. Een correct onderhoud van de accu garandeert een lange levensduur, beperkt problemen en verlaagt de beheerkosten van de machine.

Houd u echter altijd aan de volgende voorschriften:

- LAAD DE ACCU OP IN GEVENTILEERDE OMGEVINGEN.
- HOUD OPEN VUUR BUITEN BEREIK VAN DE ACCU OM ONTPLOFFINGEN EN DE VORMING VAN EXPLOSIEVE GASSEN TE VOORKOMEN.
- VERRICHT GEEN NOODAANSLUITINGEN OF AANSLUITINGEN DIE NIET MET DE NORMEN OVEREENSTEMMEN.
- LEG GEEN GEREEDSCHAP OF ANDERE METALEN VOORWERPEN OP DE ACCU.
- MAAK DE AANSLUITKLEMMEN VAN DE ACCU SCHOON EN ZORG ALTIJD VOOR EEN CORRECTE BEVESTIGING.
- HOUD DE ACCU ALTIJD SCHOON, DROOG EN VRIJ VAN ROEST.
- HOUD U BIJ DE VERVANGING VAN DE ACCU ALTIJD AAN DE VOORSCHRIFTEN DIE SAMEN MET DE ACCU WORDEN GELEVERD.

6.9.2 Onderhoud

De door ALMAC S.p.A. geselecteerde en standaard op alle modellen geïnstalleerde accu's zijn van het type “Onderhoudsvrij”, dat wil zeggen dat ze geproduceerd zijn volgens een techniek die het verbruik van water aanzienlijk vermindert en de elektrolyt voor de gehele levenscyclus van de accu handhaaft.

6.9.3 Opladen

LAAD DE ACCU OP IN GEVENTILEERDE OMGEVINGEN.



Let op: tijdens het opladen wordt er gas gevormd dat onder bepaalde omstandigheden kan leiden tot een ONTPLOFFINGSGEVAARLIJKE ATMOSFEER.

Laad de batterij op in goed geventileerde ruimten die voldoen aan de normen EN 60079-10 (CEI 31-30), waar geen brandgevaar bestaat en in aanwezigheid van goede blusmiddelen.

Sluit de acculader aan op een elektriciteitsnet dat voldoet aan de volgende eigenschappen:

- **spanning: 230 v ± 10%**
- **frequentie: 50-60 Hz**
- **functionerende aarding**

Verschaf u toegang tot de accu door:

- 1) de uitschuifbare structuur van de hoogwerker op te heffen met behulp van de specifieke bedieningen (zie de vorige pagina's)
- 2) de uitschuifbare structuur te blokkeren aan de hand van de procedure beschreven in par. **2.9- Veiligheidsnormen tijdens het onderhoud**
- 3) Demonteer met specifiek gereedschap de afscherming van de schakelkast (1)
- 4) Draai de kabels van de aansluitklemmen van de accu los en breng de klemmen van de acculader aan
- 5) Koppel de acculader los als de indicator aangeeft dat de accu is opgeladen.
- 6) Houd u aan de ALGEMENE WAARSCHUWINGEN beschreven in paragraaf 6.9.1

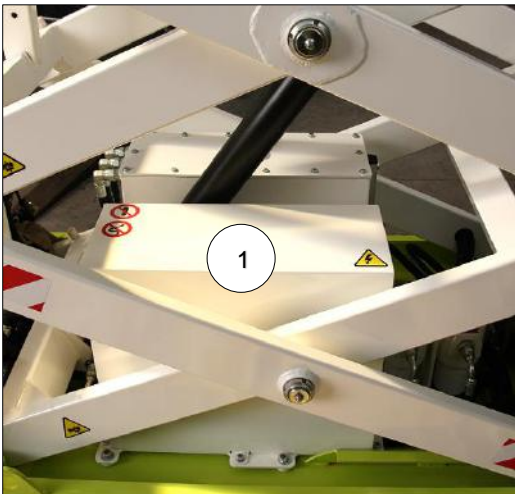

Afscherming schakelkast



Accu

6.10 Vervanging van de hydraulische filters

Vervang de filters op de toe- en terugvoer van de hydraulische installatie op de vervaldata gegeven in de tabel. Houd u daarbij aan de volgende aanwijzingen.

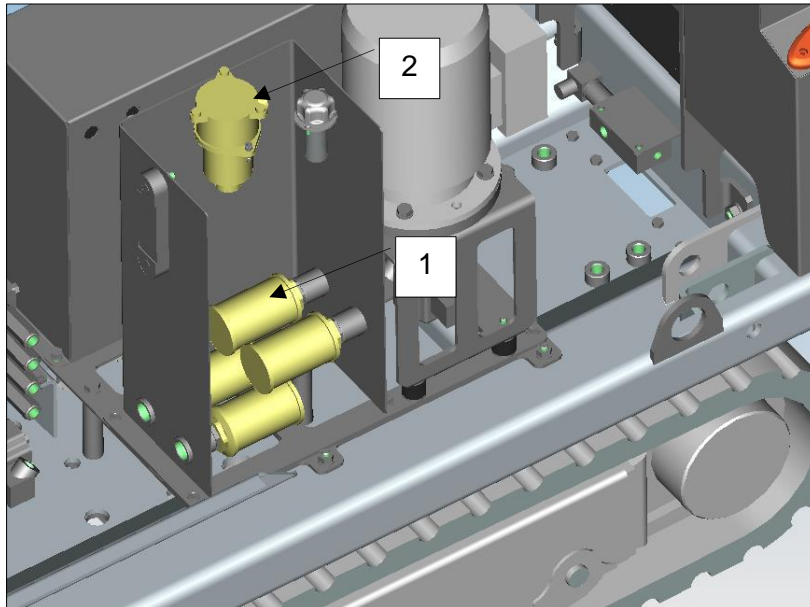

De bovenstaande afbeelding toont de standen van de filters op de toevoer (1), vastgeschroefd in de hydraulische tank, of de standen van het filter op de terugvoer (2) aan de bovenkant van de tank.

6.10.1 Vervanging van de filters op de toevoer

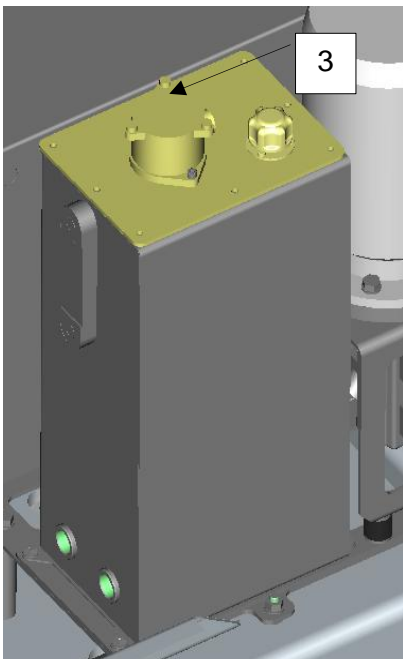

Verricht de volgende procedures voor de vervanging van de filters op de toevoer in de hydraulische tank:

- 1) Hef de uitschuifbare structuur van de machine op en blokkeer hem met het specifieke middel voor het onderhoud (zie par. **2.9-Veiligheidsnormen tijdens het onderhoud**). **Schakel de machine uit door ook het schakelpaneel uit te schakelen**
- 2) Ledig de tank van hydraulische olie
- 3) Draai de schroeven (3) van het deksel van de hydraulische tank los en verwijder het deksel van zijn plaats
- 4) Draai de patroon van de filters (1) los, zorg er daarbij voor dat verschillende pakkingen en/of o-ringen aanwezig zijn
- 5) Neem het filter (1) uit en vervang het door het nieuwe filter
- 6) Verricht de bovenstaande handelingen in omgekeerde volgorde om de machine weer in bedrijf te kunnen stellen
- 7) Dicht het deksel af met specifieke afdichtingspasta
- 8) Vul de tank met hydraulische olie en controleer het peil.

6.10.2 Vervanging van het filter op de terugvoer

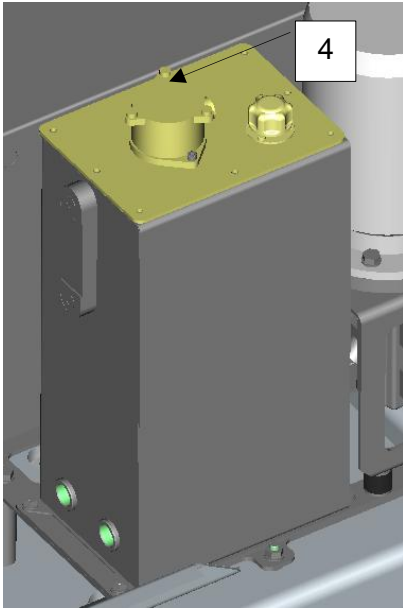

Verricht de volgende procedures voor de vervanging van het filter op de terugvoer bovenop de hydraulische tank:

- 1) Hef de uitschuifbare structuur van de machine op en blokkeer hem met het specifieke middel voor het onderhoud (zie par. **2.9-Veiligheidsnormen tijdens het onderhoud**). **Schakel de machine uit door ook het schakelpaneel uit te schakelen**
- 2) Draai de schroeven (4) van het filter los en verwijder het filter van zijn plaats
- 3) Draai het deksel van patroon van de filters (5) los, zorg er daarbij voor dat verschillende pakkingen en/of o-ringen aanwezig zijn
- 4) Neem de patroon (6) uit en vervang het door de nieuwe patroon
- 5) Verricht de bovenstaande handelingen in omgekeerde volgorde om de machine weer in bedrijf te kunnen stellen.

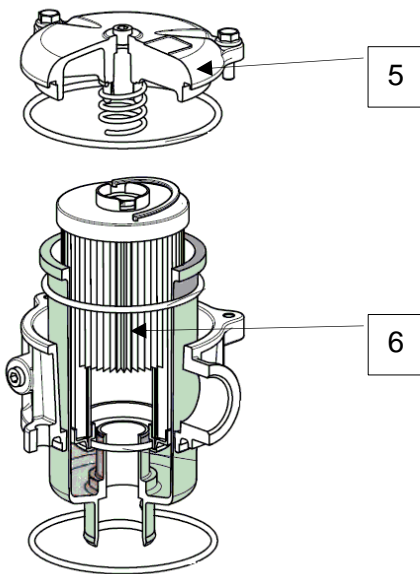

Opgelet: tijdens de handelingen is het mogelijk dat een deel van de olie naar buiten vloeit. Neem de olie op met doeken of plaats een houder onder de machine waarin de olie kan worden opgevangen.

GEBRUIK ALLEEN ORIGINELE RESERVEONDERDELEN door contact op te nemen met ALMAC S.p.A

Afgewerkte olie mag niet weer gebruikt worden, niet in het milieu verspreid worden en moet volgens de geldende regelgeving verwijderd worden.

6.11 Controle werking dwarshellingmeter

Controleer, met de in de algemene tabel aangegeven frequentie, de werking van de veiligheids-dwarshellingmeter van het platform.



Het platform moet de UITGESCHOVEN wielbreedte hebben $L=1500$ mm (niet-genivelleerde wagen).

Controleer de werking van de elektronische dwarshellingmeter door het platform te laten hellen. Breng daarvoor in de buurt van de middellijn van de rol onder de rupsbanden de afstandsblokken aan die in de afbeelding zijn aangegeven.

Verricht deze handeling vanaf de grond door de machine op te heffen met behulp van een geschikt hulpmiddel en door de met borden aangegeven bevestigingspunten te gebruiken:



CONTROLE MET 1° INCLINATIE IN DWARSRICHTING

Laat het platform hellen door in de buurt van de middellijn van de rol onder de rupsbanden de afstandsblokken te plaatsen, zie de onderstaande afbeelding, (bereikte inclinatie $>1^\circ$):

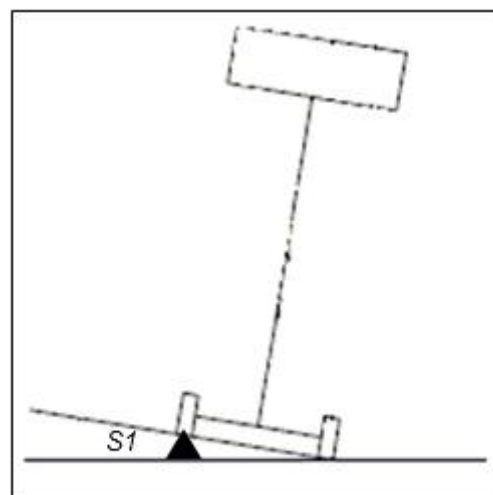

$S1= 30$ mm

Start vervolgens het platform en controleer of het controlelampje begint te knipperen. Voorbij de 3° zal het lampje vast branden.



Lampje maximale inclinatie

Hef de mand met behulp van de betreffende toets en controleer of het systeem voor automatische nivellering het platform weer horizontaal plaatst. Voer de test in de 2 richtingen uit.

CONTROLE MET 1° INCLINATIE IN LENGTERICHTING

Laat het platform hellen door in de buurt van de middellijn van de rol onder de rupsbanden de afstandsblokken te plaatsen, zie de onderstaande afbeelding, (bereikte inclinatie $>1^\circ$):

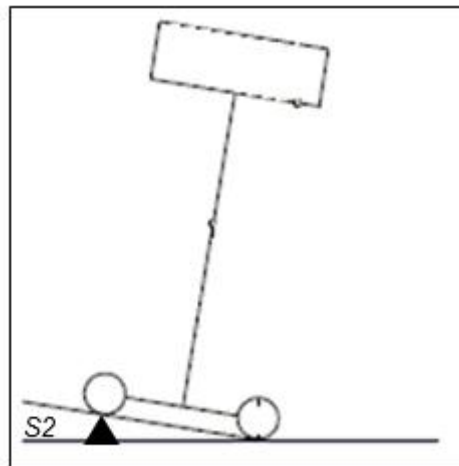

$S2 = 61 \text{ mm}$

Start vervolgens het platform en controleer of het controlelampje begint te knipperen. Voorbij de 3° zal het lampje vast branden.



Lampje maximale inclinatie

Hef de mand met behulp van de betreffende toets en controleer of het systeem voor automatische nivellering het platform weer horizontaal plaatst. Voer de test in de 2 richtingen uit.

6.12 Controle werking elektronische dwarshellingmeter positie

Controleer, met de in de algemene tabel aangegeven frequentie, als volgt de werking van de op de hoogwerker geïnstalleerde elektronische dwarshellingmeter voor positie:

- Hef het platform naar een hoogte voorbij de transporthoogte en controleer dat de functies voor de handmatige nivellering verhinderd zijn.
- Controleer de werking van de afknelbescherming: deze test wordt uitgevoerd door het platform te heffen naar een hoogte waarbij de hoek van de frames van de schaar groter is dan 12° ten opzichte van het horizontale vlak. Controleer of de beweging omlaag automatisch stopt bij een hoek van de schaar tussen 7° en 9° (de verticale afstand tussen de uiteinden van de schaar moet groter zijn dan 50 mm). Verdere bewegingen omlaag zijn pas mogelijk na een vertraging van 3s en met een beperkte snelheid.
- Controleer de werking van de functie voor verplaatsing met het geheven platform: deze test wordt uitgevoerd door het platform te heffen naar een hoogte waarbij de hoek van de frames van de schaar gelijk is aan 23° ten opzichte van het horizontale vlak (maximale hoogte loopvlak 4,5 m) en controleer of het mogelijk is om, alleen met de beperkte snelheid, met de machine te rijden (waarschuwinglampje 2 knippert). Controleer ook of in geval van grotere hoogten het waarschuwinglampje (2) uit gaat en dat de verplaatsing niet mogelijk is. Indien de eerder beschreven handelingen in de aangegeven volgorde plaatsvinden, betekent dit dat de hoeksensor correct functioneert.

Let op: indien niet aan de bovenstaande punten wordt voldaan, moet de machine niet gebruikt worden en moet contact worden opgenomen met een gekwalificeerde en door Almac S.p.A. gemachtigde technicus.

CONTROLE POSITIE AFKNELBESCHERMING

De controle van de werking bestaat uit het omlaag bewegen van het platform vanaf een hoogte van het loopvlak >2 m en te controleren of zich de volgende situaties voordoen:

- op een vooraf bepaald punt wordt de beweging omlaag automatisch onderbroken
- tussen de uiteinden van het scharnierende element zit een ruimte van > 50 mm (opmeten)

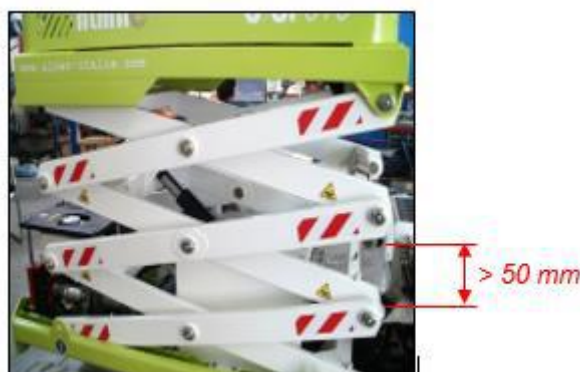

- Een waarschuwingssignaal wordt gegeven
- Wanneer de positie van de “afknelbescherming” bereikt wordt, wordt de daling automatisch gestopt. Om de daling te hervatten moet het bedieningselement worden vrijgelaten, weer geactiveerd worden en moet men 3

seconden wachten. Binnen dit tijdsbestek zijn de beschreven akoestische en optische signaalinrichtingen geactiveerd.

De *elektronische dwarshellingmeter positie* functioneert correct wanneer de eerder beschreven handelingen in de aangegeven volgorde plaatsvinden.

6.13 Verificatie functionering controle-inrichtingen elektrische isolatie

Controleer met de intervallen aangegeven in de algemene tabel de werking van de van de controleinrichting van de elektrische isolatie van de 220V-spanning van de omvormer (alleen indien aanwezig).

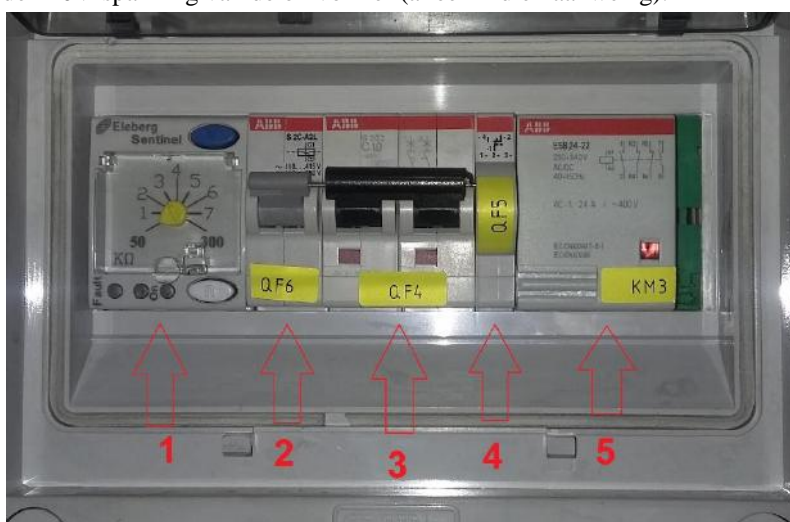

De test moet worden uitgevoerd met de ingeschakelde verbrandingsmotor en de keuzeschakelaar 6 van het bedieningspaneel in de stand "OUT 220V". Deze activeert immers de levering van 220V-spanning aan de contactdoos op het werkplatform. Nu is het mogelijk op een dispersie te simuleren door een brug te vormen met een kabel tussen de contactdoos op het werkplatform en een aardingspunt van de machine.

Nu wordt een afwijkende situatie gesimuleerd en wordt de spanning door de inrichting gedeactiveerd. Wanneer de inrichting uitschakelt, zal een geluidssignaal op het schakelbord een continu geluid afgeven dat actief blijft tot de operator de scheidingschakelaar activeert.



OPGELET: IN DEZE CONFIGURATIE WORDT DE CONTACTDOOS VAN HET WERKPLATFORM GEVOED EN IS ER DUS HOOGSPANNING AANWEZIG. DEZE HANDELING MOET ALLEEN WORDEN UITGEVOERD DOOR GEKWALIFICEERD PERSONEEL.

6.14 Verificatie functionering handbediende noodstopinrichtingen

Verifieer de functionering van de inrichting voor de handbediende NOODDALING op de vervaldata die in de tabel zijn gegeven.

In de buurt van de toegangsladder, aangegeven met speciale stickers, bevindt zich een besturingskabel waarmee het platform in elke omstandigheid kan worden neergelaten:

- bij uitgeschakelde verbrandingsmotor
- bij een defecte of uitgeschakelde elektrische installatie
- zonder accuspanning

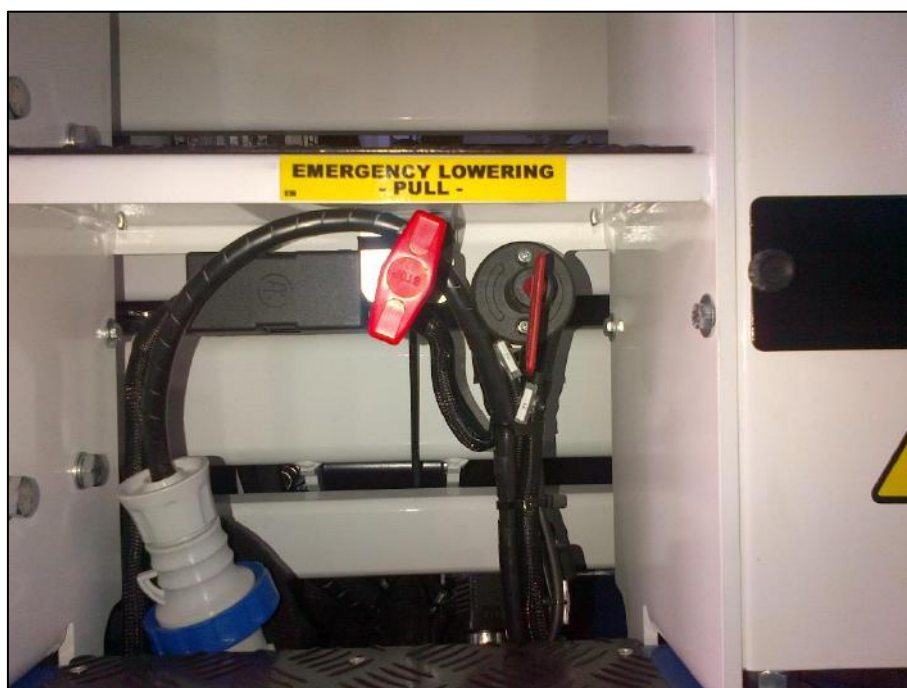

OPGELET: GEBRUIK DEZE BEDIENING ALLEEN IN GEVAL VAN NOOD EN DUS BIJ EEN STORING VAN HET ELEKTRISCHE OF HYDRAULISCHE SYSTEEM.

6.15 Motoronderhoud

MOTOR HONDA

Controleer met de in de algemene tabel aangegeven frequentie de motorolie volgens de volgende aanwijzingen:

- 5) controleer het peil bij de uitgeschakelde motor en met de hoogwerker geplaatst op een vlakke ondergrond
- 6) verwijder de vuldop/peilstok en maak de peilstok schoon
- 7) steek peilstok in de vulopening, zonder de dop vast te draaien, en verwijder hem om het oliepeil te controleren.
- 8) Indien het peil nabij of onder de onderste markering op de peilstok staat, moet bijgevuld worden met het aanbevolen type olie, tot aan de bovenste grenswaarde op de peilstok. Vul de tank niet te veel bij.

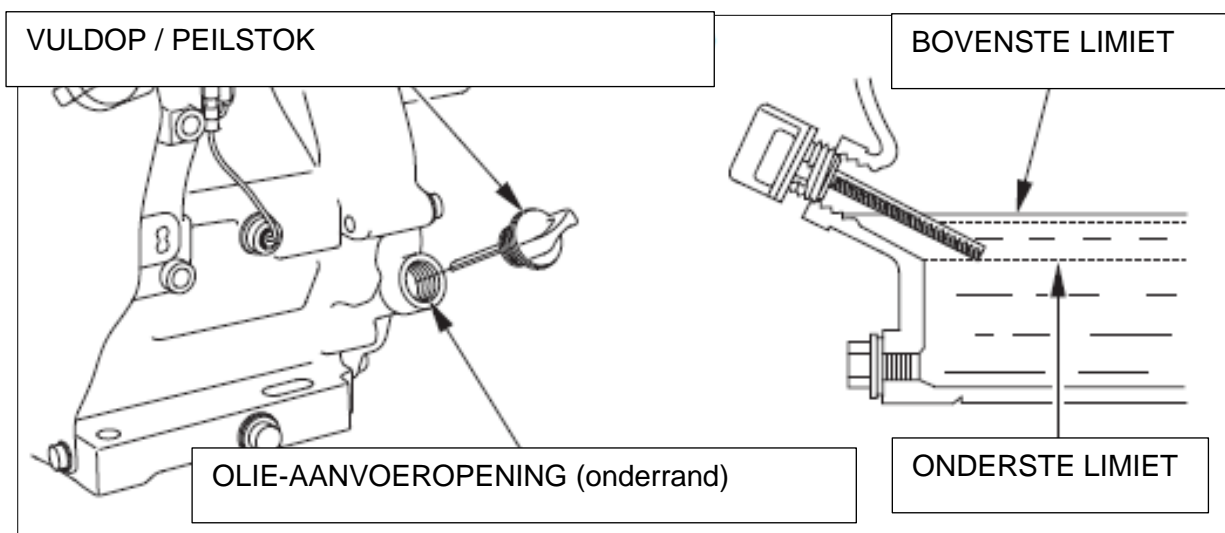

MOTOROLIE VERVERSEN

Ververs de motorolie op de vervaldata gegeven in de tabel aan de hand van de volgende aanwijzingen:

- 1) laat de oude olie bij warme motor wegvloeien (warme olie vloeit sneller en beter weg)
- 2) plaats een houder onder de motor om de gebruikte olie in op te vangen, verwijder de vuldop met peilstok, de olie afvoerdop en de ring.
- 3) Laat de olie volledig wegvloeien. Breng de olie afvoerdop en een nieuwe ring aan en draai de afvoerdop weer vast.
- 4) Plaats de motor waterpas en vul de motor met het aanbevolen type olie tot de bovenste markering op de peilstok (onder de rand van de vulopening).
- 5) Installeer de vuldop met peilstok en draai hem stevig vast.

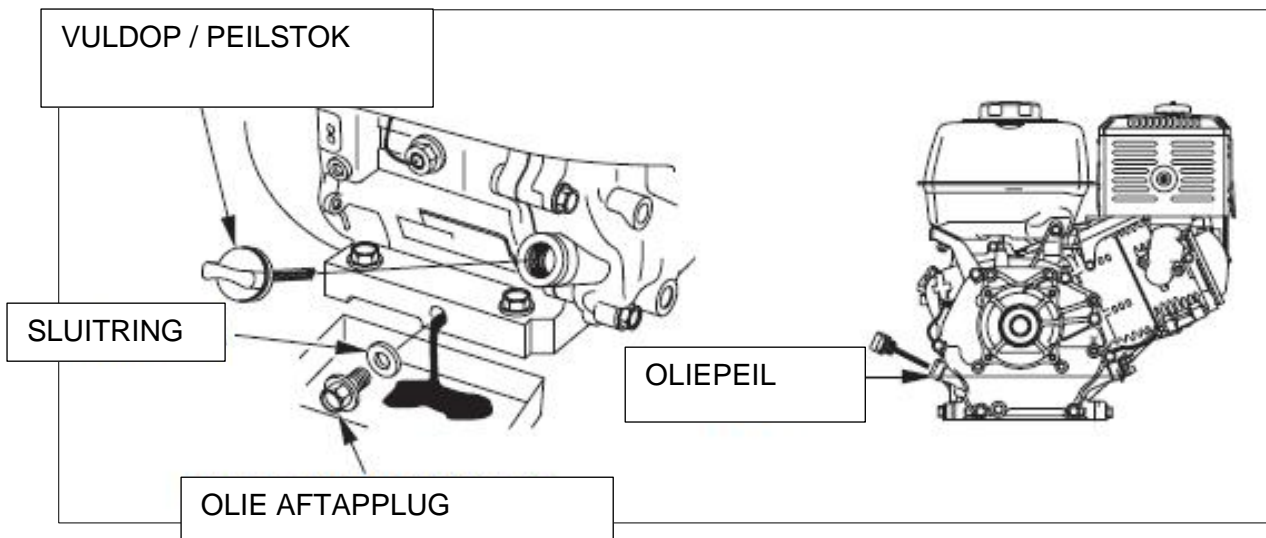

Afgewerkte olie mag niet weer gebruikt worden, niet in het milieu verspreid worden en moet volgens de geldende regelgeving verwijderd worden.

AANBEVOLEN OLIE

Doorgaans wordt het gebruik van SAE 10W-30 (indicaties HONDA) aanbevolen.

- Gebruik olie voor 4-takt motoren die op zijn minst aan de eisen van de categorie AP SJ of hoger voldoen.
- Verifieer altijd of het API-etiket op de houder is voorzien van de letters SJ of een hogere categorie.

MOTOR HATZ

Motorolie

Alle merken olie zijn geschikt, mits ze voldoen aan ten minste één van de volgende specificaties:

ACEA – B2 / E2 of hoger

API – CD / CE / CF / CF-4 / CG-4 of hoger

Wanneer er olie wordt gebruikt met mindere kenmerken wordt gebruikt, moet de olie om de 150 bedrijfsuren ververs worden.

Alvorens het oliepeil te controleren of de olie bij te vullen, moet gecontroleerd worden of de motor zich in horizontale stand bevindt.

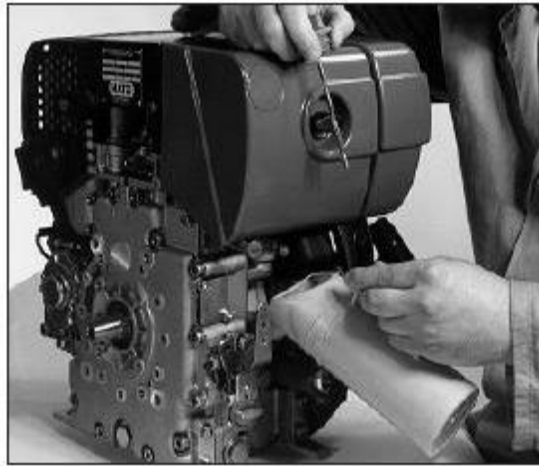

Viscositeit olie

Kies de viscositeit die wordt aanbevolen op basis van de omgevingstemperatuur bij de koude start.

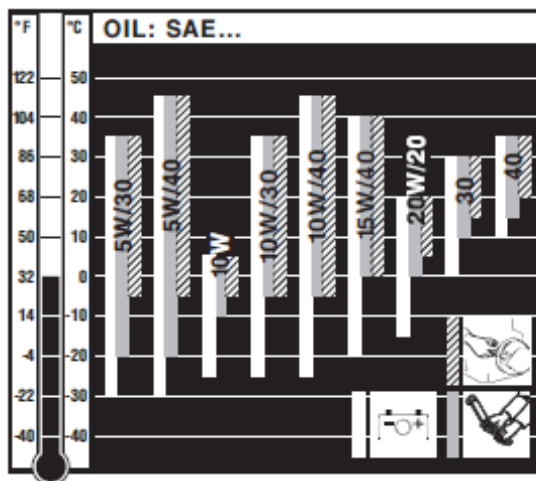

- Verwijder de peilstok en vul bij met olie.

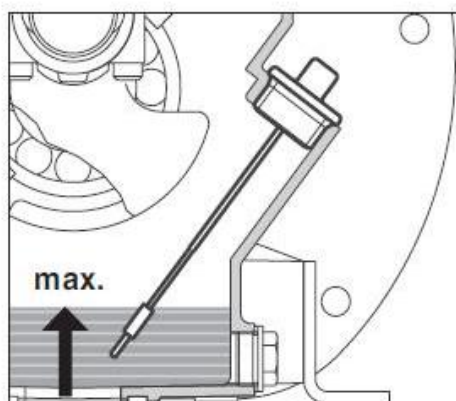

- Controleer het oliepeil door de peilstok schoon te maken, terug te plaatsen en weer te verwijderen.
Controleer het peil op de peilstok en vul eventueel bij tot aan de markering van het **maximale** niveau.

De motor moet uitgeschakeld en vlak geplaatst zijn.

De olie mag uitsluitend met warme motor worden afgetapt.

WAARSCHUWING: De hete olie kan brandwonden veroorzaken! Volg voor het inzamelen en de verwijdering van de afgewerkte olie de van kracht zijnde milieuwetgeving.

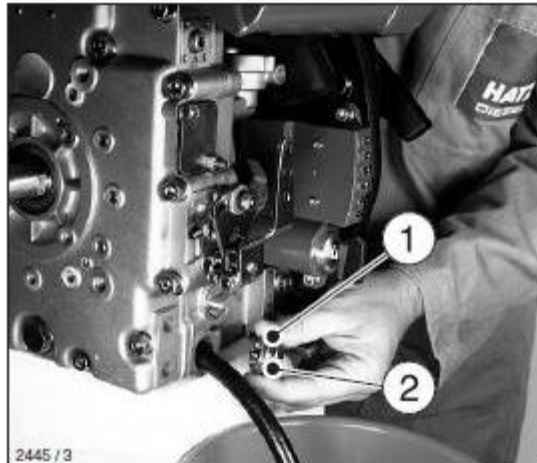

37

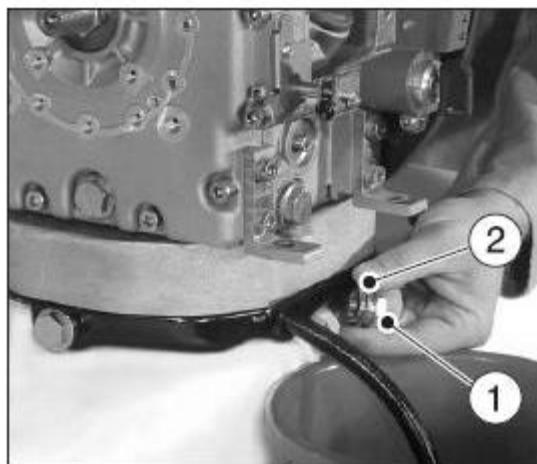

38

- Schroef de aftapplug 1 los en laat al de olie wegstromen, zie afb. 37 zonder oliepan, afb. 38 met oliepan.
- Plaats de schone aftapplug 1 terug, breng een **nieuwe** afdichting 2 en schroef stevig vast. Aanhaalmoment: 50 Nm.
- Herstel het motoroliepeil.

De reiniging van het oliefilter moet worden uitgevoerd in combinatie met de verversing van de motorolie, omdat er bij het wegnemen van het filter olie wegstroomt.

De motor moet uitgeschakeld zijn en in horizontale stand staan.

OPGELET: Risico op brandwonden in verband met hete olie. Vang de afgewerkte olie op en verwijder deze volgens de van kracht zijnde wetgeving, zonder het milieu te vervuilen.

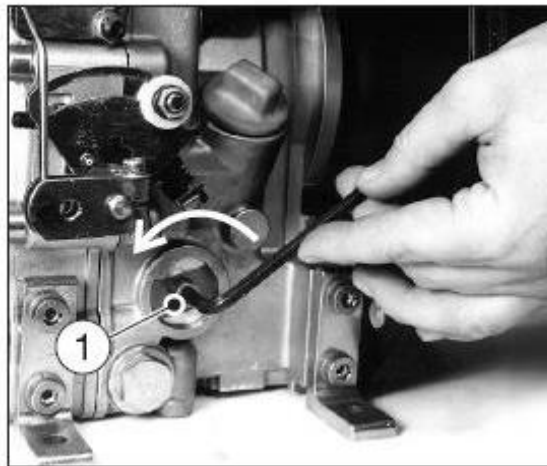

- Draai schroef 1 ongeveer 5 rotaties los.

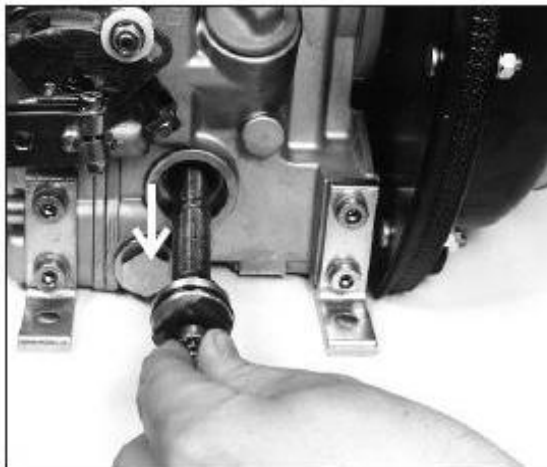

- Verwijder het oliefilter uit zijn zitting



- Reinig het filter met perslucht, van binnen naar buiten.

OPGELET: Draag een beschermende bril wanneer gebruik wordt gemaakt van perslucht.

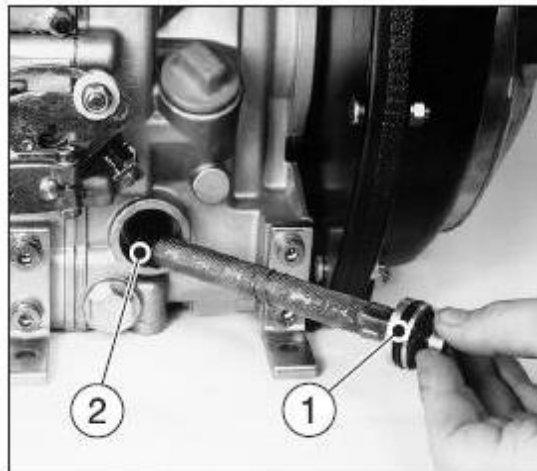

- Controleer dat afdichting 1 niet beschadigd is en vervang zo nodig.
- Controleer dat afdichting 2 niet beschadigd is en stevig in zijn zitting is aangebracht; vervang eventueel het oliefilter.
- Smeer de afdichtingen enigszins alvorens ze te monteren.

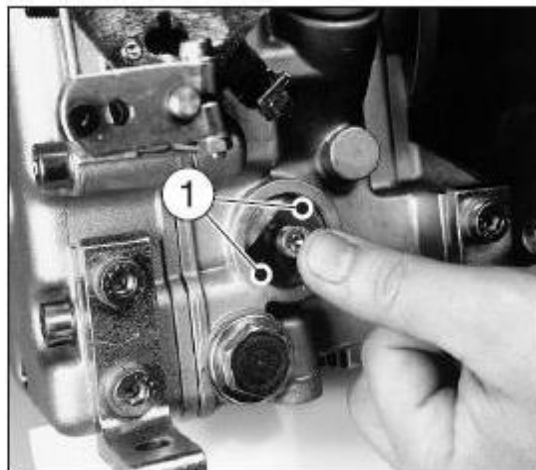

- Monteer het oliefilter en druk het stevig aan, tot aan de volledige plaatsing.
- Let op, voordat de schroef wordt aangescherpt, dat de trekveer met beide uiteinden tegen het oliefilter is geplaatst.
- Controleer het oliepeil en voeg zo nodig olie toe tot aan de markering **max**.

Luchtfilter

De filterpatroon moet pas grondig gereinigd worden wanneer het controlelampje onderhoud bij maximaal toerental gaat branden.

Buiten dat moet de patroon om de 500 bedrijfsuren vervangen worden.



- Schroef de deksel van het luchtfilter los.

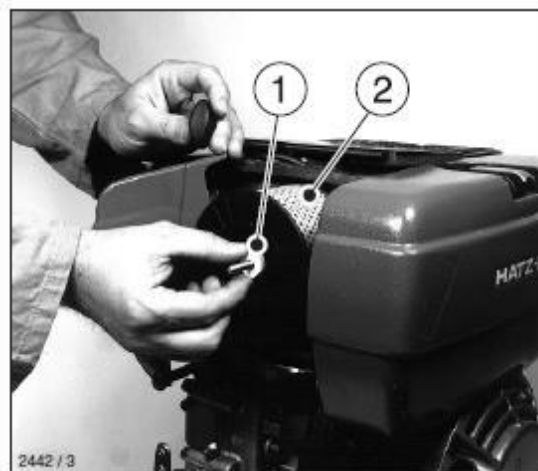

- Schroef de kartelmoer 1 geheel los en verwijder de luchtfilterpatroon 2.
- Reinig het filterhuis en de deksel.
Zorg ervoor dat er geen vuil of vreemde stoffen in de motor kunnen binnendringen via de inlaatopening van de lucht.



- Voor uitvoeringen met mechanische indicator voor onderhoud van het oliefilter moet de status en de mate van reiniging van het plaatje van klep 1 gecontroleerd worden.
- De filterpatroon moet vervangen worden of grondig gereinigd en gecontroleerd.

Reiniging van de filterpatroon

Verstopping met droog stof

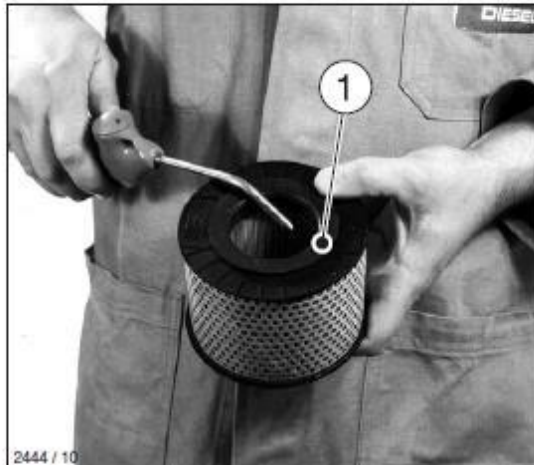

57

- Reinig de filterpatroon met droge perslucht, van binnen naar buiten, tot de stof volledig verwijderd is

BELANGRIJK: De druk van de perslucht mag de 5 bar niet overschrijden.

OPGELET: Draag een beschermende bril wanneer gebruik wordt gemaakt van perslucht.

Verstopping met olieachtige of vochtige stoffen

Vervang de filterpatroon.

Controle van de luchtfilterpatroon

- Controleer dat de afdichting van het filter 1 niet beschadigd is, zie afb. 57.
- Bekijk de filterpatroon tegen het licht in of door het te verlichten met een lamp, om de aanwezigheid van eventuele scheurtjes of andere schade van het papieren filter te controleren.

BELANGRIJK: Wanneer er sprake is van ook maar het kleinste defect mag de patroon niet worden hergebruikt.

- Voltooi de hermontage door de eerdere handelingen in omgekeerde volgorde uit te voeren.

Reiniging en vervanging luchtfilter

Een vuil luchtfilter beperkt de luchtstroom naar de brandstof, waardoor de prestaties van de motor afnemen. Maak het luchtfilter vaker schoon dan in de onderhoudstabel is beschreven als de motor in erg stoffige omgevingen wordt gebruikt.

Verwijder de bevestigingsschroeven van de afscherming van de motor (1) voor de **CONTROLE** en de **REINIGING**. Verwijder vervolgens het deksel van het luchtfilter en inspecteer de filterelementen.

Voor de REINIGING (zie de volgende afbeelding):

- 1) verwijder de moer van het deksel van het filter en verwijder het deksel
- 2) verwijder de vlindermoer van het luchtfilter en verwijder het filter
- 3) verwijder het schuimfilter van het papieren filter
- 4) Inspecteer de filterelementen en vervang ze als ze beschadigd zijn. Vervang het papieren element elk JAAR of ELKE 300 UUR
- 5) Maak de luchtfilterelementen schoon als ze hergebruikt kunnen worden
 - a. **Papieren element:** klop met het filterelement meerdere keren tegen een hard oppervlak om stof te verwijderen of blaas perslucht in het filterelement. GEBRUIK GEEN BORSTELS om te voorkomen dat stof in de vezels terechtkomt.
 - b. Schuimelement: **wassen in** warm zeepwater, spoelen en goed laten drogen. Of een niet-ontvlambaar oplosmiddel gebruiken en laten drogen. Het filter in schone motorolie onderdompelen en vervolgens uitwringen om het te veel aan olie te verwijderen.
- 6) Met een vochtige doek vuil uit de doos van het filter en van het deksel verwijderen. Voorkom dat het vuil terechtkomt in de luchtleiding die naar de carburator voert.
- 7) Plaats het filterelement van schuim op het filterelement van papier en hermonteer het filter. Verzeker u ervan of de pakking correct onder het luchtfilter is aangebracht en draai de vlindermoer van het luchtfilter vast.
- 8) Installeer de deksel van het luchtfilter en draai de vlindermoer aan.

MOTOR HONDA

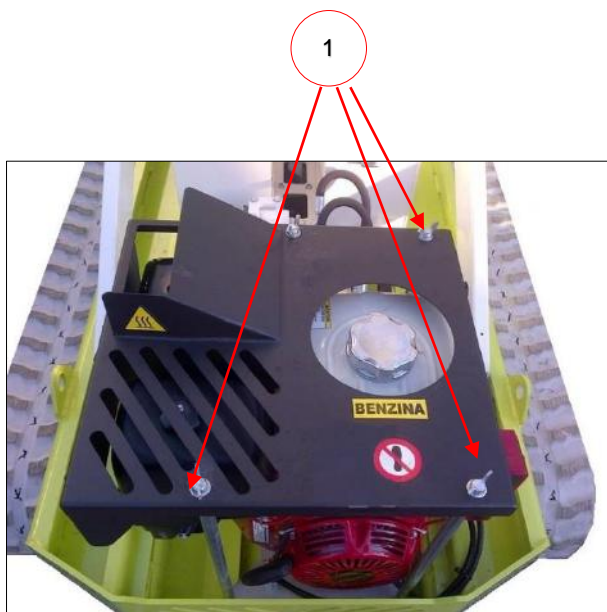

Standaard dubbel filterelementtype

Afdekmoer luchtfilter

Luchtfilterdeksel

Vleugelmoer

Papierfilterelement

Schuimfilterelement

Demper snavel

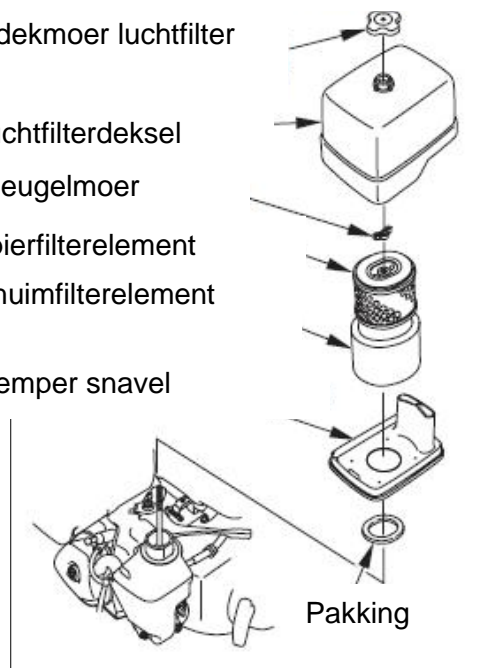

Controle en vervanging bougie (alleen voor Honda-motor)

Voor optimale prestaties moet tussen de elektroden van de bougie de juiste afstand worden gemeten en mag er geen vuil op aanwezig zijn. Volg de volgende procedure:

- 1) verwijder de bougiekap van de bougie en maak de zone rondom de bougie schoon
- 2) demonteer de bougie met een 13/16-inch bougiesleutel
- 3) controleer visueel de bougie; vervang de bougie als deze beschadigd of erg vuil is, als de pakkingring verouderd is of als de elektrode versleten is
- 4) meet de afstand tussen de elektroden van de bougie met een draadkaliber. Corrigeer de afstand wanneer nodig door de laterale elektrode voorzichtig de verbuigen. Tussen de elektroden moet een afstand van 0,7-0,8 mm worden gemeten.
- 5) Installeer de bougie voorzichtig met de hand. Zorg ervoor dat u de bougie niet verkeerd vastdraait.
- 6) Breng de bougie op zijn plaats aan en draai hem met een 13/16-inch bougiesleutel vast zodat de pakkingring wordt samengedrukt.

NIEUWE BOUGIE = de bougie aanbrengen en een 1/2 slag aandraaien om de pakkingring samen te drukken

ORIGINELE BOUGIE = de bougie aanbrengen en een 1/4-1/8 slag aandraaien om de pakkingring samen te drukken

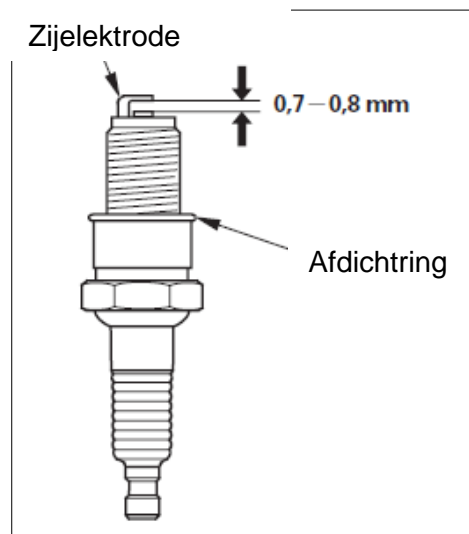
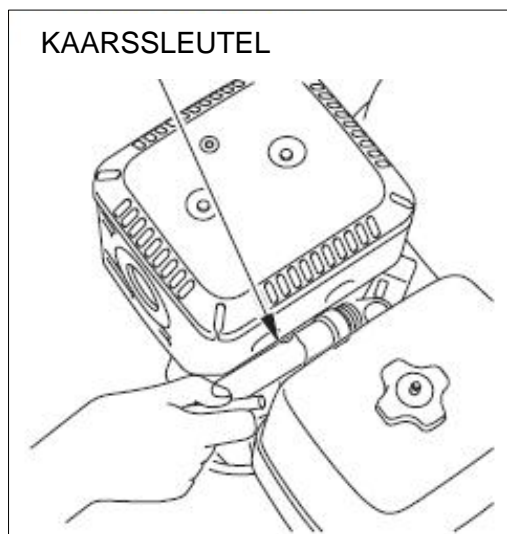

AANBEVOLEN BOUGIES

BPR6ES (NGK)

W20EPR-U (DENSO) (aanwijzingen Honda)



Een onvoldoende aangedraaide bougie kan oververhit raken en de motor beschadigen. Het schroefdraad van de kop van de bougie raakt beschadigd als de bougie te veel wordt aangedraaid.

6.18 Controle en aanspanning rupsbanden

Verifieer op de vervaldata aangegeven in de tabel de spanning van de rupsbanden.

Breng de rupsband op spanning aan de hand van de onderstaande procedure als de rupsband wegens een te grote doorbuiging te veel geluid produceert:

- 1) Verwijder de beschermende afdekkingen (1)
- 2) Voor het verkrijgen van de juiste spanning moet een set voor aanspanning gebruikt worden (2), niet meegeleverd, en moet vet in de aanspanklep gepompt worden (3) tot het bereiken van de hieronder aangegeven spanning. Raadpleeg voor het te gebruiken vet de tabel op de volgende pagina's.

Max druk voor aanspanning rupsbanden	Bar	200
---	------------	------------

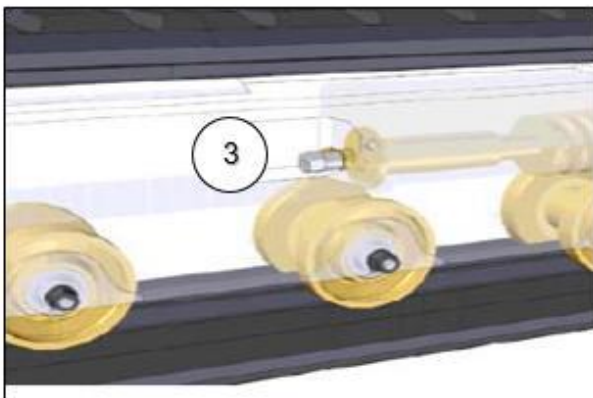
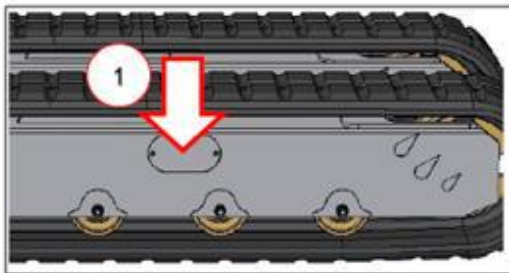

TABEL VETTEN	
(Het normaal door de fabrikant gebruikte vet is PAKELO)	
Vet	°C -10 / 40
PAKELO	LAGER EP VET NLG12
BP	GREASE LTX2
CASTROL	LM2 - SPEEROLAPT2
SHELL	ALVANIA GR.R.2
ESSO	BEACON 2
KLEPPEN	LITHIUM 20
ELF	TRASLUBE LI GREASE 2

6.19 Controle en vervanging rupsbanden

Controleer de staat en de slijtage van de rupsbanden en vervang ze als het **loopvlak is afgenomen tot 10 mm of minder. Vervang de rupsbanden eerder als ze gevaarlijke scheuren of sneden vertonen.**

De volgende afbeelding is een voorbeeld van de manier waarop het loopvlak kan worden opgemeten (in dit voorbeeld de band van een voertuig).



De vervanging van de rupsbanden moet worden uitgevoerd door gespecialiseerd en voldoende opgeleid personeel.

Volg de procedure "vervanging rupsbanden" beschreven op de volgende pagina's (aanwijzingen van de leverancier)

RUPS BANDEN VERVANGINGSPROCEDURE

OPGELET: Het is verboden om de reductiekast te openen voor handelingen die geen deel uitmaken van het gewone onderhoud. De fabrikant aanvaardt geen aansprakelijkheid voor handelingen die geen deel uitmaken van het gewone onderhoud en die schade aan voorwerpen of personen hebben veroorzaakt.

Neem indien nodig contact op met de specifieke servicecentra

Vervanging van de riem:

De vervanging van de rupsband moet worden uitgevoerd wanneer het profiel verminderd is tot 10 mm of eerder in geval van scheuren. Ga als volgt te werk:

1. Til de machine niet te veel van de grond (30 - 40 cm is voldoende). Gebruik de stabilisatoren als de complexe machine ermee is uitgerust of een kruk of zoals bepaald in paragraaf 3.1

OPGELET: Zorg ervoor dat de machine in een stabiele positie staat

2. Reinig de onderdelen van het onderstel grond



Figura 10

3. Verwijder de zijsluiting van het profiel (Afbeelding 10).

Figura 11

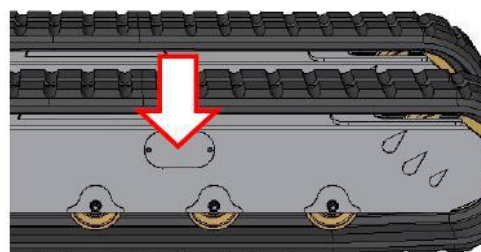
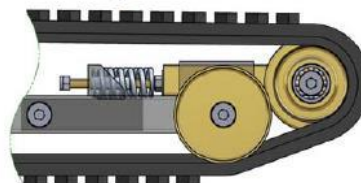

Sommige modellen hebben ze niet (afbeelding 11)

62/73

4. Draai de spanklep los
5. Demonteer de spanklep alleen wanneer Er is geen vetdruk meer (figuur 12).

(Zie figuur 13)

Gebruik de meegeleverde moer (punt A) schroef het volledig vast totdat de veer maximaal is gecompriemd, zowel aan de rechterkant als aan de zi



Figura 12



Figura 13



6. Draai het voorwiel om door op druk uit te oefenen op de baan met de voet.

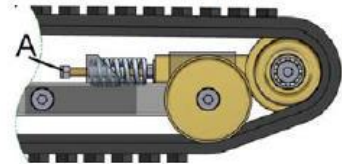
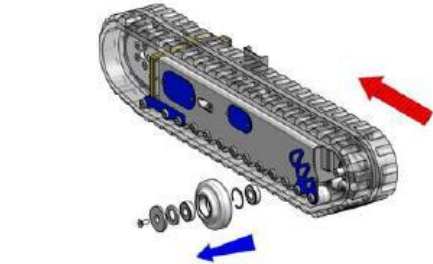

63/73

OPGELET:

- Draag persoonlijke beschermingsmiddelen;
- Let vooral op wanneer de band op de grond valt.

7. Til de rupsband in de onderste middellijn.
8. Verwijder de rupsband van de zitting (naar buiten) en lever tussen de rupsband en het loopwiel.

OPGELET: Deze handeling vereist het gebruik van persoonlijke beschermingsmiddelen.

9. Om de nieuwe track te installeren, gaat u verder zoals aangegeven in de voorgaande punten, maar in omgekeerde volgorde.
10. (Referentieafbeelding 14) De juiste spoorgrootte wordt verkregen met behulp van de spanset, waarbij vet wordt gepompt totdat de in het gegevensblad aangegeven druk is bereikt. (Voor vet dat moet worden gebruikt verwijzen we naar de **Fat Table**



(Referentiefiguur 15) Voor onderwagenmodellen uitgerust met schroefspanning wordt de juiste rupsbandspanning verkregen door de moer die in de figuur is aangegeven los te draaien en met behulp van de meter te controleren of de veercompressie is zoals aangegeven in het gegevensblad.

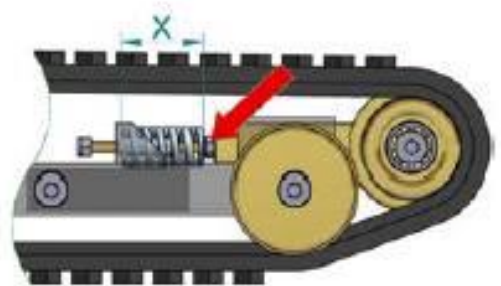

OPGELET: Controleer vóór het spannen van het spoor in het gegevensblad de juiste druk uitgedrukt in bar of, voor schroefmodellen, de meting in mm.

Het is verboden om de reductiekast te openen voor handelingen die geen deel uitmaken van het gewone onderhoud. De fabrikant aanvaardt geen aansprakelijkheid voor handelingen die geen deel uitmaken van het gewone onderhoud en die schade aan voorwerpen of personen hebben veroorzaakt.

Neem indien nodig contact op met de specifieke servicecentra

De volgende onderdelen moeten worden vervangen binnen de maximale limiet van 100% slijtage.

6.20 Controle oliepeil rupsbandreductor

Controleer op de vervaldata beschreven in de tabel het oliepeil in de reductoren van de rupsbanden aan de hand van de onderstaande procedure.

OLIE REDUCTOR BIJVUL- EN CONTROLEPROCEDURE

Controleer eerst, door de onderstaande afbeeldingen te raadplegen, het type versnellingsbak dat op uw onderstel is geïnstalleerd.

Smearing van de reductoren:

De reductoren worden normaal gesproken geleverd zonder olie, de keuze van het smeermiddel moet door de gebruiker worden gemaakt volgens de aanwijzingen in de onderstaande tabel.

OPMERKING: In elk model "aandrijf wiel" -reductor zijn er twee oliepluggen onder verschillende hoeken geplaatst en waarvan we slechts twee voorbeelden vermelden.

Positionering tandwielreductor

Draai de tandwieloverbrenging totdat de niveaudop in de stand "A" staat, ongeveer 15° onder de hartlijn van de tandwieloverbrenging, zoals weergegeven in de afbeelding aan de zijkant.

Vullen en nivelleren

- Injecteer olie in het verloopstuk met behulp van het gat in positie "B" totdat de olie uit het peilgat in positie "A" komt en plaats vervolgens de pluggen terug.
- Draai de versnellingsbak een paar keer om eventuele luchtzakken te verwijderen en controleer vervolgens de verschillende niveaus opnieuw.



Figura 6



Figura 7

Niveau vullen

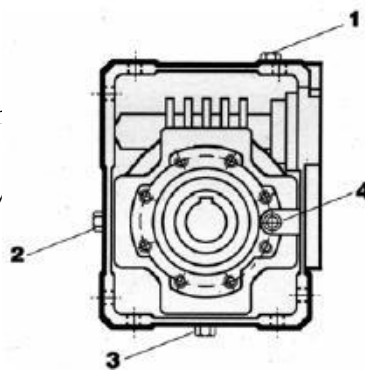
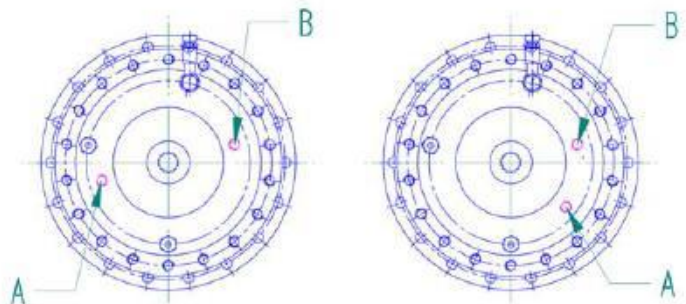
Deze reductor kan zowel horizontaal als verticaal worden geïnstalleerd.

HORIZONTALE TOEPASSING (figuur 6)

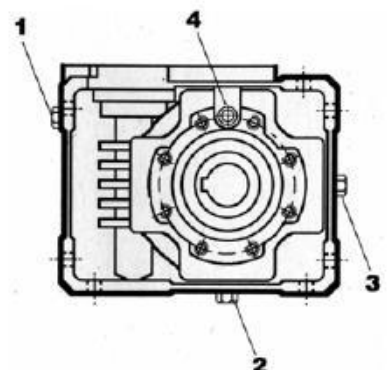
- Injecteer olie in het verloopstuk met behulp van het gat in positie "1" totdat de olie uit de peilgaten in positie "2" of "4" komt en plaats vervolgens de pluggen terug.

VERTICALE TOEPASSING (figuur 7)

- Injecteer olie in het verloopstuk met behulp van de gaten in positie "1" of "4" totdat de olie uit het peilgat in positie "3" komt en plaats vervolgens de pluggen terug.

54/73

- Injecteer olie in het verloopstuk met behulp van het gat in positie "A" totdat de olie uit het peilgat in positie "C" komt en plaats vervolgens de pluggen terug.

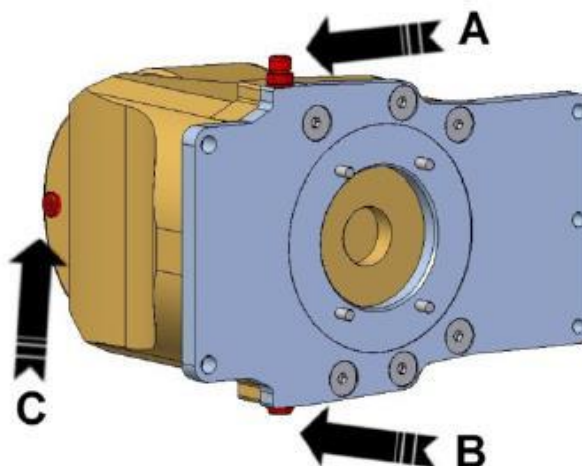

TANDWIELOLIETAFEL (VOOR TANDWIELREDUCTOR)				
(De olie die normaal door de fabrikant wordt gebruikt, is PAKELO)				
Smeermiddel	-20C +5C IV 95mm	-5C +30C IV 95 mm	+30C +50C IV 95 mm	+30C +65C IV 95 mm
PAKELO	Eurolube EP C ISO100	Eurolube EP C ISO150	Eurolube EP C ISO320	Eurolube EP C ISO460
ESSO	Spartan Ep 100	Spartan Ep 150	Spartan Ep 320	Compressor Oil LG 150
AGIP	Blasia 100	Blasia 150	Blasia 320	Blasia SX 220
ARAL	Degol BG 100	Degol BG 150	Degol BG 320	Degol BG 220
BP MACH	GR HP 100	GR HP 150	GR HP 320	GR HP 220
CASTROL	Alpha SP 100	Alpha SP 150	Alpha SP 320	Alpha SN 6
ELF	Reductelf SP 100	Reductelf SP 150	Reductelf SP 320	Oritis 125 MS Syntherma P30
CHEVRON	Non leaded gear Compound 100	Non leaded gear Compound 150	Non leaded gear Compound 320	
GOLF		EP lubricant HD 150	EP lubricant HD 320	
I.P.	Mellana 100	Mellana 150	Mellana 320	Mellana Oil 100
MOBIL		Mobilgear 629	Mobilgear 632	Glycoyle 22/30 SHC 630
SHELL	Omala Oil 100N	Omala Oil 150N	Omala Oil 320	Omala Oil SA
TOTAL	Carter EP 100N	Carter EP 150N	Carter EP 100N	
KLUBER	Lamora 100	Lamora 150	Lamora 320	
ISSO 3448	VG100	VG150	VG320	VG150-200

Hoofdstuk 7

Ontmanteling

7.1 Buitenwerkingstelling en ontmanteling

Aan het einde van de technische en operationele levensduur moet de apparatuur buiten werking worden gesteld en worden afgebroken. De buitenwerkingstelling moet ervoor zorgen dat de apparatuur niet langer gebruikt kan worden voor de doeleinden waarvoor ze was ontworpen en gebouwd en moet de grondstoffen ervan recupereren.



Opmerking: ALMAC S.r.l. aanvaardt geen aansprakelijkheid voor schade aan personen, dieren of voorwerpen als gevolg van het hergebruik van verschillende onderdelen van de apparatuur voor doeleinden of situaties die van de originele doeleinden of situaties afwijken.



Gevaar: De buitenwerkingstelling en sloop van de machine mag enkel worden verricht door voldoende getraind en uitgerust personeel.

Voor de ontmanteling van de machine moeten de veiligheidsmaatregelen worden toegepast die rekening houden met de logistiek, de omgeving en de slijtage van de machine.

In ieder geval moeten de volgende algemene regels worden nageleefd:

- draag beschermende kleding en accessoires (helm, veiligheidsschoenen, handschoenen, een eventuele bril en gezichtsmasker) die aan de van kracht zijnde normen voor ongevallenpreventie voldoen.
- Koppel de machine los van alle energiebronnen.
- Controleer de onder druk staande systemen en laat de druk eventueel af.
- Stel de machine buiten werking en zorg ervoor dat ze niet langer kan worden gebruikt door enkele van de belangrijkste onderdelen van de machine kapot te maken. Vervoer de machine vervolgens naar een plek waar ze voor niemand beschikbaar is.
- Gebruik geschikte hijsmiddelen, zie par. 2.5-*Transport en laden*
- Demonteer de machine in kleine, eenvoudig te vervoeren groepen.
- Scheid de niet-vervuilende materialen van de machine van de vervuilende materialen (isolatiemateriaal, kunststof, rubber, enz.)
- Nooit de machine of een onderdeel ervan verbranden omdat de verbrandingsproducten van het kunststof en de lak schadelijke en vervuilende gassen kunnen veroorzaken.

7.2 Verwijdering accu's

Het is verplicht of aanbevolen om de accu's te recyclen (Europese richtlijn 2006/66/EG).

- Cellen en accu's kunnen, ook wanneer volledig ze geheel leeg zijn, nog een aanzienlijke hoeveelheid energie bevatten. De polen moeten daarom altijd beschermd worden om kortsluitingen te voorkomen.
- Verwijder de accu's volgens de plaatselijke wet- en regelgeving (neem contact op met de dichtstbijzijnde leverancier).
- Sla het te verwijderen materiaal op volgens de aanwijzingen van het specifieke gedeelte van het bijgevoegde veiligheidsinformatieblad.
- Het materiaal NIET in het riool, op de grond of in waterwegen verspreiden.

BIJLAGEN

Conformiteitsverklaring



DICHIARAZIONE CE DI CONFORMITA' (IT)	CE DECLARATION OF CONFORMITY (EN)	DECLARATION CE DE CONFORMITE' (FR)	EG KONFORMITÄTS ERKLÄRUNG (DE)	DECLARACION CE DE CONFORMIDAD (ES)
Dichiarazione originale	Original Declaration	Déclaration Originale	Originalerklärung	Declaración Original

Noi

We

Nous

Wir

Nosotros

ALMAC S.P.A. P.IVA e Cod.Fisc. 02559800350
Viale Ruggeri 6/a. 42016, Guastalla (RE) - Italia
Ph. +39 0375-833527

<http://www.almac-italia.com>; e-mail: info@almac-italia.com

Dichiaro sotto la nostra esclusiva responsabilità che il prodotto PIATTAFORMA DI LAVORO ELEVABILE - MODELLO:

Declare under our exclusive responsibility that the product MOBILE ELEVATING WORK PLATFORM - MODEL:

Déclarons sous notre responsabilité exclusive que le produit PLATEFORME ELEVATRICE MOBILE DE PERSONNEL - MODEL:

Erkläre hiermit unter Übernahme unserer ausschließlichen Verantwortung, dass das Produkt HÜHNERBEIHEBEN - TYP:

Declaro bajo nuestra exclusiva responsabilidad que el producto PLATAFORMA ELEVADORA MÓVIL DE PERSONAL - MODELO:

**BIBI 870-BL
BIBI 26-BL W**

**BIBI 870-BL BI ENERGY
BIBI 26-BL W BI ENERGY**

**BIBI 870-BL EVO
BIBI 26-BL W EVO**

**BIBI 870-BL EVO BI ENERGY
BIBI 26-BL W EVO BI ENERGY**

MATRICOLA:

SERIAL NO:

N. DE SERIE:
XXXXXXX

SERIENNUMMER:

N. MATRICULA:

ANNO DI COSTRUZIONE:

MANUFACTURING YEAR:

ANNÉE DE CONSTRUCTION:
2022

BAUJAHR:

AÑO DE CONSTRUCCIÓN:

Al quale questa dichiarazione si riferisce è conforme alle direttive 2006/42/CE, 2014/30/CE, 2005/88/CE e al modello certificato da:

This product is in compliance with directives 2006/42/CE, 2014/30/CE, 2005/88/CE and with the model certified by:

Faisant l'objet de la présente déclaration est conforme aux directives 2006/42/CE, 2014/30/CE, 2005/88/CE et au modèle certifié par

Auf das sich die vorliegende Erklärung bezieht, den 2006/42/CE, 2014/30/CE, 2005/88/CE Richtlinien und dem von:

Al cual esta declaración se refiere cumple las directivas 2006/42/CE, 2014/30/CE, 2005/88/CE y el modelo certificado por:

VERICERT srl

Via Luigi Masotti, 5 - 48124 Fornace Zarattini (RA) - Italia
Organismo Notificato N°1878

CERTIFICATO CE DI TIPO:

EC-TYPE EXAMINATION CERTIFICATE:

CERTIFICATE CE DE TYPE:

EG-BAUMUSTERPRÜF BESCHEINIGUNG:

CERTIFICADO DE EXAMEN CE DE TIPO:

1878M171612BCT1221 of 28.12.2021

e alle norme seguenti:

and with the following standards:

et aux normes suivantes:

die Erklärung entspricht den folgenden Normen:

y a las siguientes normas:

EN 280:2013+A1:2015 EN ISO 12100:2010 EN ISO 60204-1:2006

ANSI A92.20:2020 (BIBI 26-BL W: Report ME-0020-1 - 10-05-2019) CSA B354.6:17 (BIBI 26-BL W: Report ME-0020-1 - 10-05-2019)

Il firmatario di questa dichiarazione di conformità è autorizzato a costituire il Fascicolo Tecnico.

The signatory of this conformity declaration is authorized to set up the Technical File

Le signataire de cette déclaration de conformité est autorisé à constituer le Dossier Technique

Der Unterzeichner dieser Konformitätserklärung ist autorisiert, das technische Unterlagen abzufassen.

El firmante de esta declaración de conformidad está autorizado a crear el Expediente Técnico

Guastalla (RE) XX/YY/ZZZZ

Andrea Artoni

Legale Rappresentante / Legal representative

ALMAC S.p.A.
V.le Ruggeri, 6/A
42016 GUASTALLA - RE
C.F. / P.I. 02559800350

Controleregister

A. Controleregister

Het controleregister wordt afgegeven aan de gebruiker van de hoogwerker onder verwijzing naar:

- technische norm EN280:2015
- Italiaans wetsbesluit 17/2010- Omzetting van de machinerichtlijn 2006/42/EG

Dit register moet gebruikt worden om in de daarvoor bestemde ruimtes gebeurtenissen te registreren die betrekking hebben op de nuttige levensduur van de machine, in het bijzonder:

- Verplichte periodieke controles (ARBO- en gezondheidsinstanties)
- Verplichte controles en onderhoud voor de verificatie van de staat, de structuur van de machine en de veiligheidsinrichtingen en beveiligingen (*zie h. 6-Onderhoud*)
- De eigendomsoverdracht die moet worden bekendgemaakt bij de ARBO-instanties
- Buitengewoon onderhoud of belangrijke vervangingen van bepaalde elementen van de machine

Type controle		Beschrijving	
Controle en aandraaimoment schroeven-bouten-moeren van de pennen		Zie par.6.2	
	Datum	Waarnemingen	Handtekening
Jaar 1			
Jaar 2			
Jaar 3			
Jaar 4			
Jaar 5			
Jaar 6			
Jaar 7			
Jaar 8			
Jaar 9			
Jaar 10			

OPMERKING: Handeling die VOOR ELK GEBRUIK moet worden verricht. De dagelijkse registratie is niet vereist. In het geval van andere handelingen is in ieder geval de jaarlijkse registratie vereist.

Type controle		Beschrijving	
Visuele controle van de structuur		Zie par.6.3	
	Datum	Waarnemingen	Handtekening
Jaar 1			
Jaar 2			
Jaar 3			
Jaar 4			
Jaar 5			
Jaar 6			
Jaar 7			
Jaar 8			
Jaar 9			
Jaar 10			

OPMERKING: Handeling die VOOR ELK GEBRUIK moet worden verricht. De dagelijkse registratie is niet vereist. In het geval van andere handelingen is in ieder geval de jaarlijkse registratie vereist.

Type controle		Beschrijving	
Vervorming leidingen en kabels		Zie par.6.4	
	Datum	Waarnemingen	Handtekening
Jaar 1			
Jaar 2			
Jaar 3			
Jaar 4			
Jaar 5			
Jaar 6			
Jaar 7			
Jaar 8			
Jaar 9			
Jaar 10			

OPMERKING: Handeling die **ELKE MAAND** moet worden verricht. De maandelijksse registratie is niet vereist. In het geval van andere handelingen is in ieder geval de jaarlijkse registratie vereist.

Type controle		Beschrijving	
Smering scharnierpunten en leisloffen		Zie par.6.5	
	Datum	Waarnemingen	Handtekening
Jaar 1			
Jaar 2			
Jaar 3			
Jaar 4			
Jaar 5			
Jaar 6			
Jaar 7			
Jaar 8			
Jaar 9			
Jaar 10			

OPMERKING: Handeling die **ELKE MAAND** moet worden verricht. De maandelijksse registratie is niet vereist. In het geval van andere handelingen is in ieder geval de jaarlijkse registratie vereist.

Type controle		Beschrijving	
Controle oliepeil hydraulische tank		Zie par.6.6	
	Datum	Waarnemingen	Handtekening
Jaar 1			
Jaar 2			
Jaar 3			
Jaar 4			
Jaar 5			
Jaar 6			
Jaar 7			
Jaar 8			
Jaar 9			
Jaar 10			

OPMERKING: Handeling die **VOOR ELK GEBRUIK** moet worden verricht. De dagelijkse registratie is niet vereist. In het geval van andere handelingen is in ieder geval de jaarlijkse registratie vereist.

Type controle		Beschrijving	
Verversing olie hydraulische tank		Zie par.6.7	
	Datum	Waarnemingen	Handtekening
Jaar 1			
Jaar 2			
Jaar 3			
Jaar 4			
Jaar 5			
Jaar 6			
Jaar 7			
Jaar 8			
Jaar 9			
Jaar 10			

OPMERKING: Handeling die **ELKE TWEE JAAR** moet worden verricht.

Type controle		Beschrijving	
Verificatie functionering maximaal drukventiel hefcircuit		Zie par.6.8	
	Datum	Waarnemingen	Handtekening
Jaar 1			
Jaar 2			
Jaar 3			
Jaar 4			
Jaar 5			
Jaar 6			
Jaar 7			
Jaar 8			
Jaar 9			
Jaar 10			

OPMERKING: Handeling die ELK JAAR moet worden verricht.

Type controle		Beschrijving	
Accu		Zie par.6.9	
	Datum	Waarnemingen	Handtekening
Jaar 1			
Jaar 2			
Jaar 3			
Jaar 4			
Jaar 5			
Jaar 6			
Jaar 7			
Jaar 8			
Jaar 9			
Jaar 10			

OPMERKING: Handeling die VOOR ELK GEBRUIK moet worden verricht. De dagelijkse registratie is niet vereist. In het geval van andere handelingen is in ieder geval de jaarlijkse registratie vereist.

Type controle		Beschrijving	
Vervanging van de hydraulische filters		Zie par.6.10	
	Datum	Waarnemingen	Handtekening
Jaar 1			
Jaar 2			
Jaar 3			
Jaar 4			
Jaar 5			
Jaar 6			
Jaar 7			
Jaar 8			
Jaar 9			
Jaar 10			

OPMERKING: Handeling die **ELKE TWEE JAAR** moet worden verricht.

Type controle		Beschrijving	
Verificatie functionering dwarshellingmeter		Zie par.6.11	
	Datum	Waarnemingen	Handtekening
Jaar 1			
Jaar 2			
Jaar 3			
Jaar 4			
Jaar 5			
Jaar 6			
Jaar 7			
Jaar 8			
Jaar 9			
Jaar 10			

OPMERKING: Handeling die **ELK JAAR** moet worden verricht.

Type controle		Beschrijving	
Verificatie functionering microschakelaars		Zie par.6.12	
	Datum	Waarnemingen	Handtekening
Jaar 1			
Jaar 2			
Jaar 3			
Jaar 4			
Jaar 5			
Jaar 6			
Jaar 7			
Jaar 8			
Jaar 9			
Jaar 10			

OPMERKING: Handeling die ELK JAAR moet worden verricht.

Type controle		Beschrijving	
Verificatie functionering controle-inrichtingen elektrische isolatie		Zie par.6.13	
	Datum	Waarnemingen	Handtekening
Jaar 1			
Jaar 2			
Jaar 3			
Jaar 4			
Jaar 5			
Jaar 6			
Jaar 7			
Jaar 8			
Jaar 9			
Jaar 10			

OPMERKING: Handeling die ELK JAAR moet worden verricht.

Type controle		Beschrijving	
Controle werking handbediende noodstopvoorzieningen		Zie par.6.14	
	Datum	Waarnemingen	Handtekening
Jaar 1			
Jaar 2			
Jaar 3			
Jaar 4			
Jaar 5			
Jaar 6			
Jaar 7			
Jaar 8			
Jaar 9			
Jaar 10			

OPMERKING: Handeling die ELK JAAR moet worden verricht.

Type controle		Beschrijving	
Controle motorolie		Zie par.6.15	
	Datum	Waarnemingen	Handtekening
Jaar 1			
Jaar 2			
Jaar 3			
Jaar 4			
Jaar 5			
Jaar 6			
Jaar 7			
Jaar 8			
Jaar 9			
Jaar 10			

OPMERKING: Handeling die VOOR ELK GEBRUIK moet worden verricht. De dagelijkse registratie is niet vereist. In het geval van andere handelingen is in ieder geval de jaarlijkse registratie vereist.

Type controle		Beschrijving	
Motorolie verversen		Zie par.6.15	
	Datum	Waarnemingen	Handtekening
Jaar 1			
Jaar 2			
Jaar 3			
Jaar 4			
Jaar 5			
Jaar 6			
Jaar 7			
Jaar 8			
Jaar 9			
Jaar 10			

OPMERKING: Handeling die **ELKE 100 BEDRIJFSUREN** moet worden verricht.

Type controle		Beschrijving	
Controle en aanspanning rupsbanden		Zie par.6.18	
	Datum	Waarnemingen	Handtekening
Jaar 1			
Jaar 2			
Jaar 3			
Jaar 4			
Jaar 5			
Jaar 6			
Jaar 7			
Jaar 8			
Jaar 9			
Jaar 10			

OPMERKING: Handeling die **VOOR ELK GEBRUIK** moet worden verricht. De dagelijkse registratie is niet vereist. In het geval van andere handelingen is in ieder geval de jaarlijkse registratie vereist.

Type controle		Beschrijving	
Controle en vervanging rupsbanden		Zie par.6.19	
	Datum	Waarnemingen	Handtekening
Jaar 1			
Jaar 2			
Jaar 3			
Jaar 4			
Jaar 5			
Jaar 6			
Jaar 7			
Jaar 8			
Jaar 9			
Jaar 10			

OPMERKING: Handeling die moet worden verricht bij <10 mm loopvlak of als sneden aanwezig zijn

Type controle		Beschrijving	
Controle oliepeil reductiekast rupsbanden		Zie par.6.20	
	Datum	Waarnemingen	Handtekening
Jaar 1			
Jaar 2			
Jaar 3			
Jaar 4			
Jaar 5			
Jaar 6			
Jaar 7			
Jaar 8			
Jaar 9			
Jaar 10			

OPMERKING: Handeling die ELKE MAAND moet worden verricht. De dagelijkse registratie is niet vereist. In het geval van andere handelingen is in ieder geval de jaarlijkse registratie vereist.

Type controle		Beschrijving	
Structuur en slede bovenste rupsbanden		Verifieer of de verankeringen, steun, structuren, lassen en pennen heel zijn en verifieer de staat van de slede van de bovenste rupsbanden	
	Datum	Waarnemingen	Handtekening
Jaar 1			
Jaar 2			
Jaar 3			
Jaar 4			
Jaar 5			
Jaar 6			
Jaar 7			
Jaar 8			
Jaar 9			
Jaar 10			

OPMERKING: Handeling die ELK HALFJAAR moet worden verricht. De halfjaarlijkse registratie is niet vereist. In het geval van andere handelingen is in ieder geval de jaarlijkse registratie vereist.

Type controle		Beschrijving	
Handrem		Verifieer of de handrem correct werkt bij het stoppen van de machine	
	Datum	Waarnemingen	Handtekening
Jaar 1			
Jaar 2			
Jaar 3			
Jaar 4			
Jaar 5			
Jaar 6			
Jaar 7			
Jaar 8			
Jaar 9			
Jaar 10			

OPMERKING: Handeling die ELK HALFJAAR moet worden verricht. De halfjaarlijkse registratie is niet vereist. In het geval van andere handelingen is in ieder geval de jaarlijkse registratie vereist.

Belangrijke defecten		
Datum	Beschrijving defect	Oplossing
Gebruikte reserveonderdelen		Beschrijving
Code	aantal	

Belangrijke defecten		
Datum	Beschrijving defect	Oplossing
Gebruikte reserveonderdelen		Beschrijving
Code	aantal	

Belangrijke defecten		
Datum	Beschrijving defect	Oplossing
Gebruikte reserveonderdelen		Beschrijving
Code	aantal	

Eigendomsoverdracht

<i>Te bewaren kopie</i>	
Op de datum:
is het eigendom van de
hoogwerker:
serienummer
bouwjaar
overgedragen aan:
Er wordt verklaard dat op de genoemde datum de technische kenmerken, de afmetingen en de functies van de hoogwerker overeenstemmen met de originele technische kenmerken, afmetingen en functies en dat eventuele variaties in dit register zijn opgenomen.	
Bedrijfsnaam van de verkoper:	
De verkoper	
De koper	

<i>Kopie te sturen naar ALMAC S.P.A.</i>	
Op:
is het eigendom van de
hoogwerker:
serienummer
bouwjaar
overgedragen aan:
Er wordt verklaard dat op de genoemde datum de technische kenmerken, de afmetingen en de functies van de hoogwerker overeenstemmen met de originele technische kenmerken, afmetingen en functies en dat eventuele variaties in dit register zijn opgenomen.	
Bedrijfsnaam van de verkoper:	
De verkoper	
De koper	

Bijlage-4

Hydraulisch schema

Bijlage-5

Schakelschema