



**HOOGWERKER OP RUPSVOERTUIG
GOLDLIFT
12.55 - 14.70**

GEBRUIKS- EN ONDERHOUDSHANDLEIDING

INHOUDSOPGAVE

HOOFDSTUK 1	INLEIDING	Pag. 05
HOOFDSTUK 2	HANDLEIDING	Pag. 05
2.1	Beschrijving van de machine	Pag. 05
2.1.1	Identificatienummer van de machine.....	Pag. 06
2.1.2	Maten van de machine	Pag. 07
2.1.2.1	Maten Goldlift 12.55.....	Pag. 07
2.1.2.2	Maten Goldlift 14.70.....	Pag. 08
2.1.3	Technische gegevens	Pag. 09
2.1.3.1	Technische gegevens van het platform.....	Pag. 09
2.1.3.2	Technische gegevens van de benzine motor.....	Pag. 11
2.1.3.3	Technische gegevens van de diesel motor	Pag. 11
2.1.3.4	Technische gegevens van de hydraulische installatie	Pag. 11
2.1.3.5	Technische gegevens van de elektrische installatie.....	Pag. 12
2.1.4	Vaktermen.....	Pag. 12
2.1.4.1	Overzicht Goldlift 12.55.....	Pag. 13
2.1.4.2	Overzicht Goldlift 14.70.....	Pag. 14
2.2	Algemene veiligheidsregels	Pag. 16
2.3	Veiligheidsvoorschriften.....	Pag. 17
2.3.1	Algemeen advies	Pag. 17
2.3.2	Tekens op de machine.....	Pag. 18
2.3.3	Geluid en vibratie	Pag. 23
2.4	Hulpmiddelen en controleknoppen.....	Pag. 23
2.4.1	Controle mechanisme in de cabine	Pag. 23
2.4.1.1	Electrisch paneel in de cabine.....	Pag. 23
2.4.1.2	Hydraulische hendels in de cabine voor Goldlift 14.70	Pag. 26
2.4.1.3	Hydraulische hendels in de cabine voor Goldlift 12.55	Pag. 27
2.4.1.4	Hydraulische schakelaars in het voertuig.....	Pag. 29
2.4.1.5	Hydraulische schakelaars voor noodsituaties in het draaibare torentje vanaf de grond.....	Pag. 32
2.5	Veiligheidsmechanisme	Pag. 33
2.5.1	Accu onderbreking	Pag. 34
2.5.2	Overdrukventiel verdeler	Pag. 35
2.5.3	Cylinder ventielklep.....	Pag. 35
2.5.4	Electrische fotocel en nivelleringschakelaar van het hefgedeelte aan de basis van de machin	Pag. 36
2.5.5	De besturing van het hefgedeelte van de structuur	Pag. 36
2.5.6	Laadsensor van de kooi	Pag. 37
2.5.7	Bescherming van de schakelaars.....	Pag. 38
2.5.8	De waterpas.....	Pag. 38
2.5.9	Schroeven en moeren voor het blokkeren van de assen	Pag. 39
2.6	Noodmechanismes.....	Pag. 39
2.6.1	Stopknop voor noodsituaties	Pag. 40
2.6.2	Schakelaar om de stopknop voor noodsituaties in werking te stellen	Pag. 40
2.6.3	Handpomp	Pag. 41
2.6.4	Electroventiel voor noodafdeling.....	Pag. 42
2.7	Veiligheidsvoorschriften voor het platform te gebruiken	Pag. 43
2.7.1	Blikseminslag	Pag. 43
2.7.2	Gevaarlijke weersomstandigheden.....	Pag. 43
2.7.3	Gevaarlijk terrein	Pag. 44
2.8	Procedure voor een correct gebruik.....	Pag. 44
2.8.1	Tabel samenvatting veiligheidsvoorschriften	Pag. 44
2.8.2	Werkbereik Goldlift 12.55.....	Pag. 46
2.8.3	Werkbereik Goldlift 14.70.....	Pag. 46
2.9	Het gebruik van het hefplatform.....	Pag. 47
2.9.1	Controle voorafgaande aan de werkzaamheden	Pag. 48
2.9.2	Het starten van de benzine- of dieselmotor (optie).....	Pag. 49
2.9.3	Het starten van de electromotor.....	Pag. 50
2.9.4	Verplaatsen	Pag. 50
2.9.4.1	Parkeren van de machine op een helling of onregelmatige ondergrond	Pag. 51
2.9.5	Stabilisatie en nivellering van de machine.....	Pag. 52
2.9.6	Het besturen van het controlevoertuig.....	Pag. 53
2.9.7	Het met de hand nivelleren van de machine.....	Pag. 55
2.9.8	Het besturen van de kooi voor een noodafdeling	Pag. 56

	2.9.8.1	Het uitvoeren van een noodafdaling van de kooi	Pag. 56
	2.9.8.2	Het uitvoeren van een noodafdaling vanaf de grond met een perfect werkende machine	Pag. 57
	2.9.8.3	Het uitvoeren van een noodafdaling vanaf de grond met de handpomp tijdens het uitvallen van alle energiesystemen.....	Pag. 57
	2.9.9	De belangrijkste geplande gebruiksmogelijkheden van het platform.....	Pag. 58
	2.9.9.1	Systemen	Pag. 58
	2.9.9.2	Gesloten ruimtes	Pag. 59
	2.9.9.3	Het gebruik bij snoeiwerkzaamheden.....	Pag. 59
	2.9.9.4	Het gebruik bij reparatie en onderhoud van daken en regenpijpen.....	Pag. 59
	2.9.9.5	Het gebruik voor verven, zandstralen en pleisterwerkzaamheden.....	Pag. 60
	2.9.9.6	Het gebruik in de buurt van de zee	Pag. 60
	2.10	Wegnemen van de cabine.....	Pag. 60
	2.11	Veiligheidsvoorschriften voor transport	Pag. 61
	2.11.1	Laden en lossen met oprijgeleiders.....	Pag. 61
	2.11.2	Het ophijzen van de machine.....	Pag. 62
	2.11.2.1	Hoe en waar men het platform moet vastmaken.....	Pag. 63
	2.11.2.2	Middelen waarmee men de machine moet vastmaken	Pag. 63
	2.11.3	Transport van de machine.....	Pag. 64
HOOFDSTUK	3	INSTRUCTIES VOOR HET INVETTEN EN SMEREN	Pag. 64
	3.1	Veiligheidsregels voor het invetten en smeren	Pag. 64
	3.2	Smeerpunten	Pag. 65
	3.3	Invetpunten	Pag. 65
	3.3.1	Invetten van de telescooparm.....	Pag. 66
HOOFDSTUK	4	HET ONDERHOUD VAN DE MACHINE.....	Pag. 67
	4.1	Veiligheidsregels bij onderhoudswerkzaamheden	Pag. 67
	4.2	Frequentie van onderhoudsbeurten	Pag. 68
	4.3	Onderhoud van de rupsbanden	Pag. 70
	4.3.1	Controle van spanning van de rupsbanden	Pag. 70
	4.3.2	Instructies om de rupsband losser te zetten of aan te spannen.....	Pag. 70
	4.3.3	Controle van de rupsbanden	Pag. 71
	4.3.4	Het vervangen van de rupsbanden.....	Pag. 73
	4.4	Controle van de schroeven en bouten	Pag. 75
	4.5	Controle van het hydraulische oliepeil	Pag. 76
	4.6	Controle van olieverlies in hydraulische systeem	Pag. 76
	4.7	Controle van het filterpatroon.....	Pag. 76
	4.8	Controle van borden en stickers op de machine	Pag. 77
	4.9	Controle van de werkdruk in het hydraulische systeem.....	Pag. 77
	4.10	Controle van fixeerschroeven, beveiligingspinnen en ringbouten.....	Pag. 78
	4.11	Controle van slijtage en breuk in de glijblokken van de telescooparmen.....	Pag. 78
	4.12	Accu: controle en onderhoud	Pag. 78
	4.12.1	Controle van het accu	Pag. 79
	4.12.2	Het laden van de accu.....	Pag. 79
	4.12.3	Het vervangen van de accu	Pag. 80
	4.12.4	De accu weggooien.....	Pag. 80
	4.13	Het onderhoud van de motor	Pag. 80
HOOFDSTUK	5	HET OPSPOREN VAN MANKEMENTEN.....	Pag. 81
HOOFDSTUK	6	CONTROLE VAN DE MACHINE NA REPARATIES	Pag. 82
	6.1	Controle van het functioneren van de besturingsknoppen.....	Pag. 82
	6.2	Controle van de veiligheidsmechanismes	Pag. 82
HOOFDSTUK	7	HYDRAULISCHE INSTALLATIE	Pag. 83
	7.1	Hydraulische installatie Goldlift 14.70.....	Pag. 83
	7.2	Overzicht hydraulische installatie Goldlift 14.70.....	Pag. 84
	7.3	Hydraulische installatie Goldlift 12.55.....	Pag. 85
	7.4	Overzicht hydraulische installatie Goldlift 12.55.....	Pag. 86
HOOFDSTUK	8	ELECTRISCHE INSTALLATIE.....	Pag. 87
	8.1	Electrische installatie met benzine motor	Pag. 87
	8.2	Electrische installatie met diesel motor.....	Pag. 91

VOORWOORD

Het doel van deze handleiding is om de klant van alle noodzakelijke instructies en regels voor het juiste gebruik van deze machine te voorzien en om schade aan de machine en aan anderen te voorkomen.

BELANGRIJK

ALLE INFORMATIE IN DEZE HANDLEIDING IS BELANGRIJK EN MOET GELEZEN WORDEN VOORDAT MEN MACHINE VOOR WERKZAAMHEDEN GEBRUIKT.

Aangezien deze handleiding een belangrijk instrument is, moet hij altijd op een veilige en makkelijk te bereiken plaats weggelegd worden om geraadpleegd te kunnen worden.

Aangezien het voor de fabrikant niet mogelijk is om het gebruik van de machine en zijn handelingen controleren.

IS DE GEBRUIKER VERANTWOORDELIJK voor het in acht nemen van de veiligheidsinstructies zoals deze in de handleiding beschreven staan.

Vóór aflevering wordt iedere machine aandachtig gecontroleerd zodat de bestuurder verder geen afstelhandelingen hoeft uit te voeren.

Het aanbrengen van veranderingen ABSOLUUT VERBODEN EN DE VERANTWOORDELIJKHEID IS VOLLEDIG VOOR DE REKENING VAN DE GEBRUIKER indien wijzigingen en/of veranderingen aangebracht worden zonder vooraf daartoe toestemming te hebben ontvangen van HINOWA SPA.

HET IS DE WERKGEVERS VERANTWOORDELIJKHEID OM TOE TE ZIEN DAT DE BESTUURDER DE VEREISTE VAARDIGHEID EN KENNIS HEEFT OM DE MACHINE OP DE JUISTE WIJZE TE BEDIENEN EN DAT DE BESTUURDER DE INHOUD VAN DE HANDLEIDING GELEZEN EN BEGREPEN HEEFT.

HET IS TEVENS DE VERANTWOORDELIJKHEID VAN DE WERKGEVER OM HET PERSONEEL OP TE LEIDEN VOLGENS DE NATIONALE WETGEVING DIE SOMS EEN INTEGRATIE IS VAN DEZE HANDLEIDING.

In geval deze handleiding beschadigd of zoek raakt, vraag dan direct bij HINOWA SPA om een nieuw exemplaar.

TOEGEPASTE NORMEN

Het hefplatform is ontworpen, gebouwd en getest volgens de voorgeschreven EN280 normen, die garanderen dat de machine aan de essentiële veiligheidsvoorschriften voldoet zoals deze in Norm 98/37/CE beschreven staan. Het gaat hierbij echter om een vrijwillige technische norm, type C. Volgens de beschrijving in EN280, behoort het GOLDLIFT platform in GROEP B, aangezien de verticale projectie van het zwaartelpunt altijd buiten de over-

turn lijnen blijft en in TYPE I aangezien hefwerkzaamheden alleen toegestaan zijn wanneer het platform in een rustpositie staat.

KLANTEN SERVICE

In geval van reparatie of onderhoudswerkzaamheden van de volgende onderdelen van de machine:

- Afsluitkleppen;
- Sensoren (microschakelaars, fotocellen, laadsensoren etc.);
- Belangrijke delen van het elektrische systeem (PLC).

IS MEN VERPLICHT contact op te nemen met de dealer waar men de machine gekocht heeft of direct met de HINOWA SPA Klanten Service. Deze hebben gekwalificeerd personeel en de nodige apparatuur om reparaties of onderhoud op veilige wijze uit te voeren.

Wanneer normale onderhoudsbeurten of reparaties uitvoert worden, is het noodzakelijk, **ALLEEN ORIGINELE RESERVEONDERDELEN TE GEBRUIKEN** die bij de dealer waar de machine aangeschaft is of direct bij HINOWA Spa Reserve Onderdelen Afdeling gekocht kunnen worden.

GARANTIE

Bij de aankoop van een GOLD LIFT platform wordt een garantie en test-certificaat geleverd waarop de garantievoorwaarden duidelijk aangegeven staan en waarop iedere ingreep aan de machine aangegeven dient te worden.

VERANTWOORDELIJKHEID

HINOWA SPA weigert ieder verantwoording of verplichting voor schade die aan mensen of goederen wordt aangebracht als gevolg van het volgende:

- Het niet in acht nemen van de instructies zoals aangegeven in DE HANDLEIDING en BEDIENINGSINSTRUCTIES met betrekking op het bedienen, het gebruik en het onderhoud van de machine;
- Onverwachte of abrupte handelingen net als verkeerde handelingen niet alleen in het gebruik maar ook in het onderhoud van de machine;
- Iedere verandering die aan de structuur of de componenten van de machine aangebracht wordt zonder daarvoor vooraf toestemming te hebben verkregen van HINOWA SpA en /of onjuist gebruik van de machine;
- Iedere buitengewone handeling die niet tot het normale en correcte gebruik van de machine behoort zoals beschreven in de GERBUIKSHANDLEIDING;
- Het gebruik van reserveonderdelen die niet origineel zijn of geproduceerd zijn zonder toestemming van de fabrikant.

1. INLEIDING

In deze handleiding worden waarschuwingssymbolen gebruikt om de aandacht van de lezer op enige bijzonder belangrijke waarschuwingen te richten.

De waarschuwingssymbolen bestaan uit twee hoofdgroepen zoals hieronder beschreven.

GEVAAR

Dit teken is vergezeld van het woord GEVAAR en duidt aan dat als de beschreven situatie niet vermeden wordt, ernstig letsel of zelfs de dood van de betrokken personen (bestuurder, grondpersoneel, mensen in de buurt van het platform, onderhoudspersoneel etc.).



WAARSCHUWING

Dit teken is vergezeld van het woord WAARSCHUWING en geeft aan dat de beschreven situaties een potentieel risico voor de structuur van de machine vormen. Deze situaties kunnen gevaar veroorzaken voor de betrokken personen (zelfs letsel of de dood).



2. HANDLEIDING

2.1. BESCHRIJVING VAN DE MACHINE

De GOLD LIFT machine is a zelfbewegend hydraulisch hefplatform, voorzien van een werk- en besturingscabine die zich op een draaiend en uitschuifbaar armmechanisme bevindt. Het GOLD LIFT hefplatform is ontwikkeld om MENSEN EN HUN GEREEDSCHAP EN WERK MATERIAAL OP PLAATSEN BOVEN GRONDNIVEAU te brengen.

Het besturingspaneel van alle handelingen van het GOLD LIFT hefsysteem bevindt zich in de cabine. Dankzij dit centrale besturingssysteem kan de bestuurder de machine verplaatsen, en het uitschuifstelsel omhoog of omlaag brengen en het naar rechts of naar links draaien met een maximaal totaal bereik van een hoek van 300°.

Het GOLD LIFT hefplatform is verder voorzien van een besturing vanaf de grond, die door het omzetten van een schakelaar, de werking van de centrale besturingscabine uitschakelt. De grondbestruing controleert de bewegingen van het uitschuifstelsel en wordt benut in noodsituaties om de besturingscabine weer naar de begane grond te brengen indien de bediener in de cabine daar niet toe in staat is.

De besturing vanaf de grond kan ook gebruikt worden voor controles voordat men de werkzaamheden begint.

De GOLD LIFT is een zelfbewegende machine die gemakkelijk op iedere type grond in beweging gezet kan worden en in staat is grote hellingen te overbruggen, en gezien zijn beperkte grootte kan hij makkelijk zelfs plaatsen met een smalle toegang bereiken. De besturingscabine is op dusdanige wijze door de fabrikant ontworpen dat hij de bestuurder tegen letsel beschermt tijdens alle werkzaamheden. Na een nauwkeurige studie is de besturing in de cabine geplaatst omdat een goed overzicht heeft over het werkterrein.

Alleen wanneer men in zones werkt met een beperkte hoogte, waardoor de bestuurder de werksituatie niet vanuit de controle cabine kan overzien, is het toegestaan om de werkzaamheden vanaf de grond uit te voeren. Datzelfde geldt wanneer het werkterrein zo smal is dat de twee-zitskooi weggenomen dient te worden om de machine op de plaats van de werk-

zaamheden te krijgen. In dit geval kan de machine alleen in de lengte vooruitbewogen worden via de grondbediening.



Wanneer de besturing van de werkzaamheden vanuit de cabine plaatsvindt, dient men op te passen voor gevelijsten, balkons, draagbalken en takken etc. waarmee de bestuurder in contact zou kunnen komen.



Wanneer de hefwerkzaamheden van de machine vanaf de grond bedient worden (zie de eerder beschreven situaties waarin dit is toegestaan), moet men eraan denken dat het platform met de controle cabine naar achteren gericht dient te worden zodat in geval van een verkeerde beweging de bestuurder niet in contact komt met de rupsbanden.



Het is ten strengste verboden om handelingen met besturing vanaf de grond uit te voeren die anders zijn dan de hierboven beschreven handelingen aangezien een mogelijke scherpe bewegingen de bestuurder zou kunnen platdrukken tussen de machine en de zich op het terrein bevindende elementen. Tevens zou de bestuurder in contact kunnen komen met de rupsbanden of the steunarmen van het platform.

2.1.1 INDENTEITSNUMMER VAN DE MACHINE

Het indentiteitsnummer van de fabrikant bevindt zich op de rechter zijde van het metalen frame waarop de hefknoppen zich bevinden. Zie tekening hieronder.

	HINOWA S.p.A. Via Fontana 37054 NOGARA (VR) ITALIA Tel. +39-0442 539100 Fax. +39-0442 539075	
Miniscavatori - Carri cingolati Minidumper - Piattaforme aeree Pale compatte		
Modello PLE _____		
Matricola _____		
Anno di costruzione _____		
Massa PLE _____	kg	
Portata max _____	200	kg
Compreso: n° 2x80 Kg persone + 40 kg di attrezzatura		
Velocità max. vento ammessa _____	12.5	m/s
Forza manuale max ammessa _____	400	N
Inclinazione max telaio ammessa _____	1	°
Pressione max impianto idraulico _____	180	bar
Alimentazione elettrica esterna _____	220	v 50 Hz

2.1.2 TOTALE MATEN VAN DE MACHINE

2.1.2.1 MATEN 12.55

Maximale lengte indien voortbewegend	3916 mm
Breedte van het voertuig	780-1080 mm
Maximale hoogte indien in voortbeweging	1980 mm
Maximale klimhoek	18°
Maximale stabilisatie hoek	10°
Stabilisator basis zijde	2700 mm

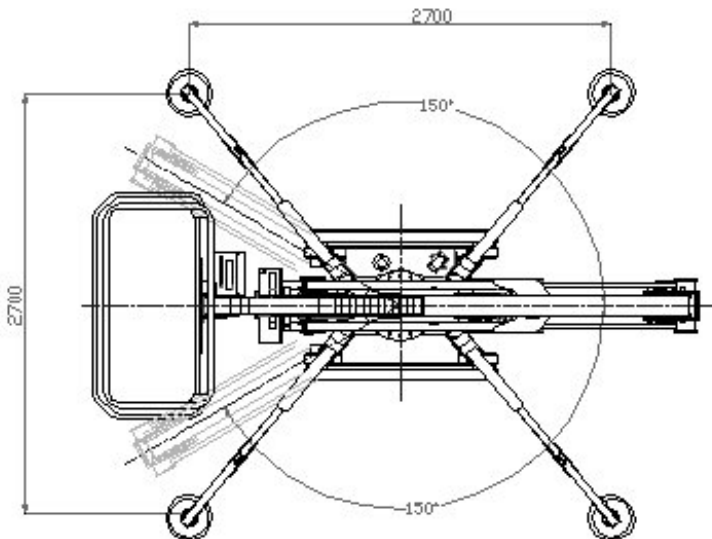
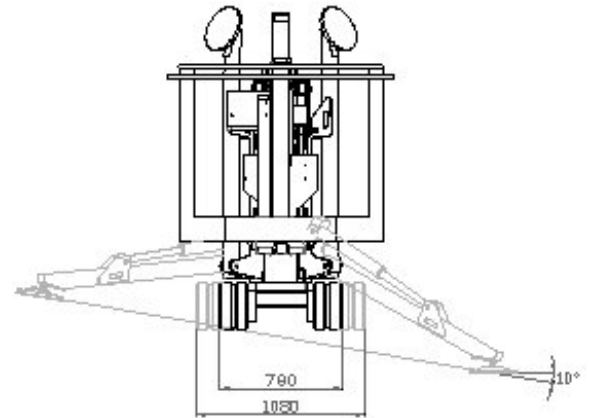
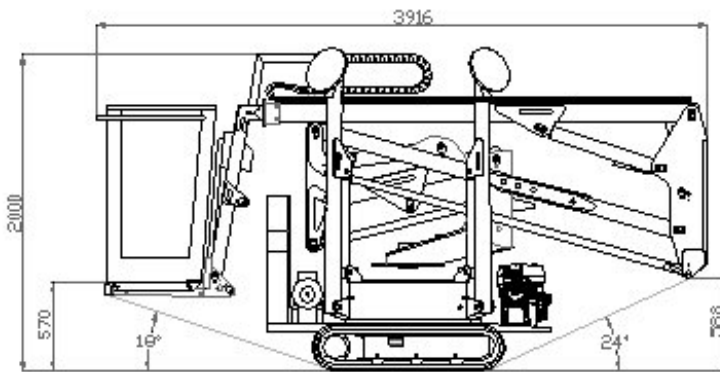

HOOGWERKER OP RUPSVOERTUIG GOLDLIFT

HINOWA

2.1.2.2 MATEN 1470

Maximale lengte indien in voortbeweging	3975 mm
Breedte van het voertuig	780-1080 mm
Maximale hoogte indien in voortbeweging	1980 mm
Maximale klimhoek	18.5°
Maximale stabilisatie hoek	10°
Stabilisator basis zijde	2700 mm

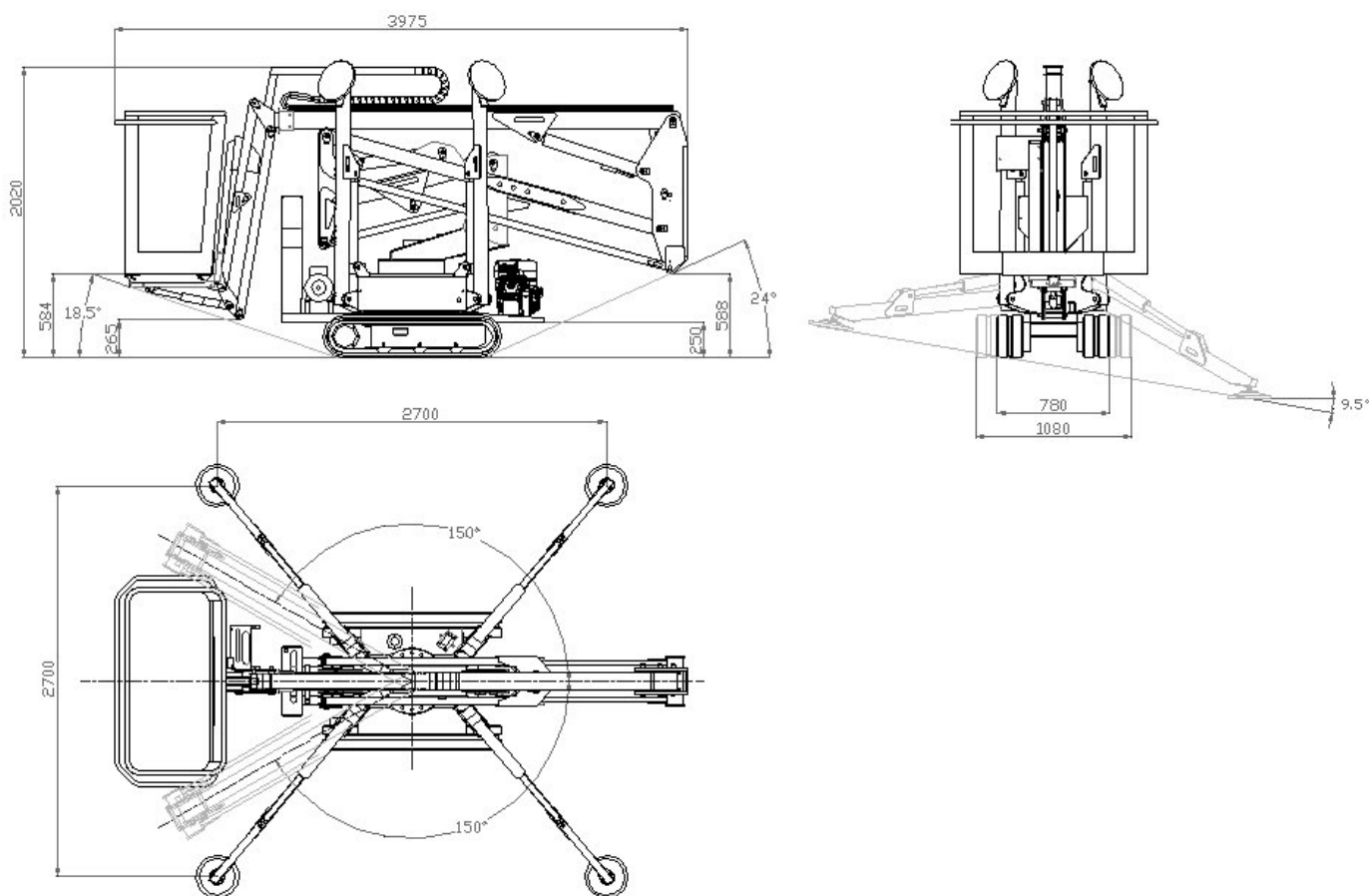

Nota: Standaard versie met twee-zitscabine.

2.1.3 TECHNISCHE GEGEVENS**2.1.3.1 TECHNISCHE GEGEVENS PLATFORM****GOLDLIFT 12.55**

PLATFORM HOOGTE (loopniveau)	10,40 m
MAXIMUM WERK HOOGTE	12,50 m
STANDAARD MATEN CONTROLE CABINE.....	1330x694 H1100 mm
HORIZONTAAL BEREIK	5,10 m
MAXIMAAL HORIZONTAAL WERKBEREIK.....	5,50 m
ROTATIE (niet continu)	300°
PLATFORM CAPACITEIT	200 kg
MAX GROND REACTIE PER STABILISATOR.....	1330 daN
GROND MAX DRUK PER STABILISATOR	1,9 daN/cm ²
BESTURDERS N°	2
AANTAL BESTUURDERS BIJ EEN OPTIONELE KOOI VOOR EEN PERSOON	1
MAX WERK INCLINATIE	1°/2,2%
MAX STABILISATIE HELLING	10°
TOTAAL GEWICHT IN TRANSPORT POSITIE	1650 kg
THERMISCHE MOTOR.....	HONDA GX270-9 CV-3000 rpm
.....	HONDA GX390-13 CV-3000 rpm (Optional)
.....	HATZ 1B30-7 CV-3000 rpm
ELECTRISCHE MOTOR	1,5 kw/220V/50Hz 1500 rpm
.....	1,5 kw/110V/50Hz 1500 rpm (Optional)
VOLTAGE ELECTRISCH SYSTEEM	12 V
POMPEN.....	2x3,15 cc
MAX VERPLAATSSNELHEID (thermische motor)	1,4 km/h
MAX VERPLAATSSNELHEID (thermische motor) bij 2° snelheid optie....	1,4/2,8 km/h
DRUK VERPLAATSSSYSTEEM	175 bar
DRUK VAN HET HEFGEDEELTE	180 bar
MAXIMALE BOVENSTE HELLING INDIEN VOORTBEWEGEND.....	24°/53%
MAX WIND SNELHEID	12,5 m/s
MAX TOEGESTANE HANDKRACHT	40 kg
BREEDTE RUPSVOERTUIG OPEN/DICHT	780/1080 mm

HOOGWERKER OP RUPSVOERTUIG GOLDLIFT

HINOWA**GOLDLIFT 14.70**

	LADING 200 kg	LADING 120 kg
PLATFORM HOOGHTE (loopniveau)	10,58 m	11,94 m
MAXIMALE WERK HOOGTE	12,63 m	14,00 m
MATEN STANDAARD CABINE	1330x694 H1100 mm	
HORIZONTAAL BEREIK	5,16 m	6,24 m
MAXIMAAL HORIZONTAAL WERKBEREIK	5,61 m	7,00 m
ROTATIE (Niet continu)	300°	300°
PLATFORM CAPACITEIT	200 kg,	120 kg
MAX GROND REACTIE PER STABILISATOR.....	1330 daN	
MAX GROND DRUK PER STABILISATOR	1,9 daN/cm ²	
BESTUURDERS N°	2	1
AANTAL BESTUURDERS BIJ EEN OPT. KOOI VOOR EEN PERSOON	1	1
JIB-TYPE BEWEGING	/ 80° (+0°/-80°)	
MAX WERK INCLINATIE	1°/2,2%	
MAX STABILISATIE HELLING	10°	
TOTAAL GEWICHT IN TRANSPORT POSITIE	1700 kg	
THERMISCHE MOTOR	HONDA GX270-9 CV-3000 rpm	
.....	HONDA GX390-13 CV-3000 rpm (Optional)	
.....	HATZ 1B30-7 CV-3000 rpm	
ELECTRISCHE MOTOR	1,5 kw/220V/50Hz 1500 rpm	
.....	1,5 kw/110V/50Hz 1500 rpm (Optional)	
VOLTAGE ELECTRISCHE SYSTEEM	12 V	
POMPEN	2x3,15 cc	
MAX VERPLAATSSNELHEID (thermische motor)	1,4 km/h	
MAX VERPLAATSSNELHEID (thermische motor) bij 2° snelheid optional	1,4/2,8 km/h	
DRUK STAB/VERPLAATSSYSTEEM	175 bar	
DRUK HEFGEDEELTE	180 bar	
MAXIMALE BOVENSTE HELLING IDIEN VOORTBEWEGEND	24°/53%	
MAXIMALE WIND SNELHEID	12,5 m/s	
MAX TOEGESTANE HANDKRACHT	40 kg	
BREEDTE RUPSVOERTUIG OPEN/DICHT OPEN/DICHT.....	780/1080 mm	

NB: Het bereik van de zijde is gemeten vanaf het midden van de draaischijf tot de buitenste rand van de cabine.



Het is absoluut verboden te manoeuvreren of het platform te verplaatsen op overhoekse hellingen zonder het voertuig te verbreden aangezien het platform om zou kunnen slaan en zo ernstig letsel aan de bestuurder zou kunnen aanbrengen.

2.1.3.2 TECHNISCHE GEGEVENS BENZINE MOTOR

Merk/Model	HONDA GX270
Brandstof/afkoeling	BENZINE/LUCHT
Vermogen SAEJ1349	6.6 kW (9 CV) / 3600 toeren/min
Max afgestelde toeren/min	3000 toeren/min
Maximale toeren	19.1 Nm/2500 toeren/min (80/1269/EC)
Cylinders n°	1
CC Motorinhoud	270 cm ³

Merk/Model	HONDA GX390
Brandstof/afkoeling	BENZINE/LUCHT
LUCHTVermogen SAEJ1349	9.6 kW (13 CV) / 3600 toeren/min
Max afgestelde toeren/min	3000 toeren/min
Maximale toeren	26.5 Nm/2500 toeren/min (80/1269/EC)
Cylinders n°	1
CC Motorinhoud	389 cm ³

2.1.3.3 TECHNISCHE GEGEVENS DIESEL MOTOR

Merk/Model	HATZ 1B30
Brandstof/afkoeling	DIESEL/LUCHT
Vermogen SAEJ1349	5,0 kW (6,8 CV) / 3600 toeren/min
Max afgesteldue toeren/min	3000 toeren/min
Maximale toeren	18,2 Nm/2000 toeren/min (80/1269/EC)
Cylinders n°	1
CC Motorinhoud	347 cm ³

2.1.3.4 TECHNISCHE GEGEVENS HYDRAULISCH SYSTEEM

Vermogen hydraulische olietank	25 litres
Pompdubbe	1 2x3.15cm ³
Max druk hydraulisch systeem.....	180 bar

Verdere informatie kan verkregen worden door het hydraulische schema, dat bij de handleiding zit en de paragraaf over het onderhoud van de verschillende componenten te bestuderen.

2.1.3.5 TECHNISCHE GEGEVENS ELECTRISCHE INSTALLATIE

Accu	35 Ah - 125 A - 12V
Alternatief: - benzine motor	10 A (3000rpm)
- diesel motor.....	14 A (3000rpm)
Electrische motor: - elektrische verbinding.....	220 V
- frequentie.....	50 Hz
- vermogen.....	1.5 kW

Verdere informatie kan verkregen worden door het elektrische schema, dat bij de handleiding zit en de paragraaf over het onderhoud van de verschillende componenten te bestuderen.

2.1.4 VAKTERMEN

2.1.5 Om deze handleiding makkelijk te begrijpen, is er een schema gemaakt waarin alle exacte namen van de verschillende onderdelen van het platform aangegeven worden.

GOLD LIFT 12.55

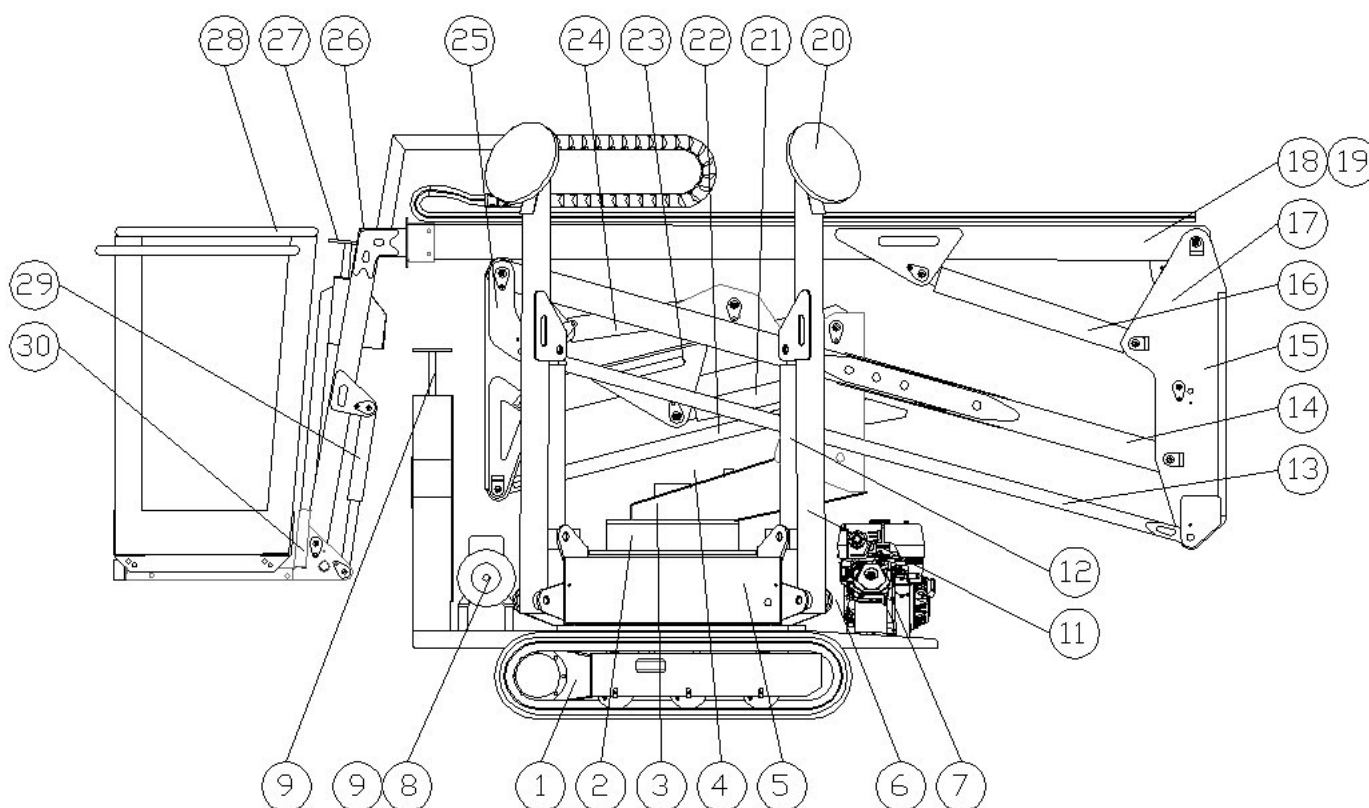

2.1.4.1 GOLD LIFT 12.55 OVERZICHT

- 1 Verbreedbaar rupsbandvoertuig
- 2 Draaischijf+ rotatie motor
- 3 Draaibaar torentje
- 4 Noodbesturing hefgedeelte
- 5 Basis + elektrische componenten box + olietank
- 6 Drierversnellingspomp
- 7 Diesel/benzine motor
- 8 Elektrische motor
- 9 Drierversnellingspomp
- 10 Besturing verplaatsing en stabilisatie
- 11 Stabilisator
- 12 Stabilisator cylinder
- 13 Spandraad tweede arm
- 14 Tweede arm
- 15 Tweede transmissie
- 16 Derde arm cylinder
- 17 Cylinder nivellering kooi op transmissie
- 18 Derde arm
- 19 Uitschuifcylinder
- 20 Stabilisatie kap
- 21 Cylinder eerste arm
- 22 Spandraad eerste arm
- 23 Eerste arm
- 24 Cylinder tweede arm
- 25 Eerste transmissie
- 26 Uitschuifarm
- 27 Besturing
- 28 Kooi of controle cabine
- 29 Cylinder kooi nivellering op de kooi
- 30 Cabine steun

GOLD LIFT 14.70

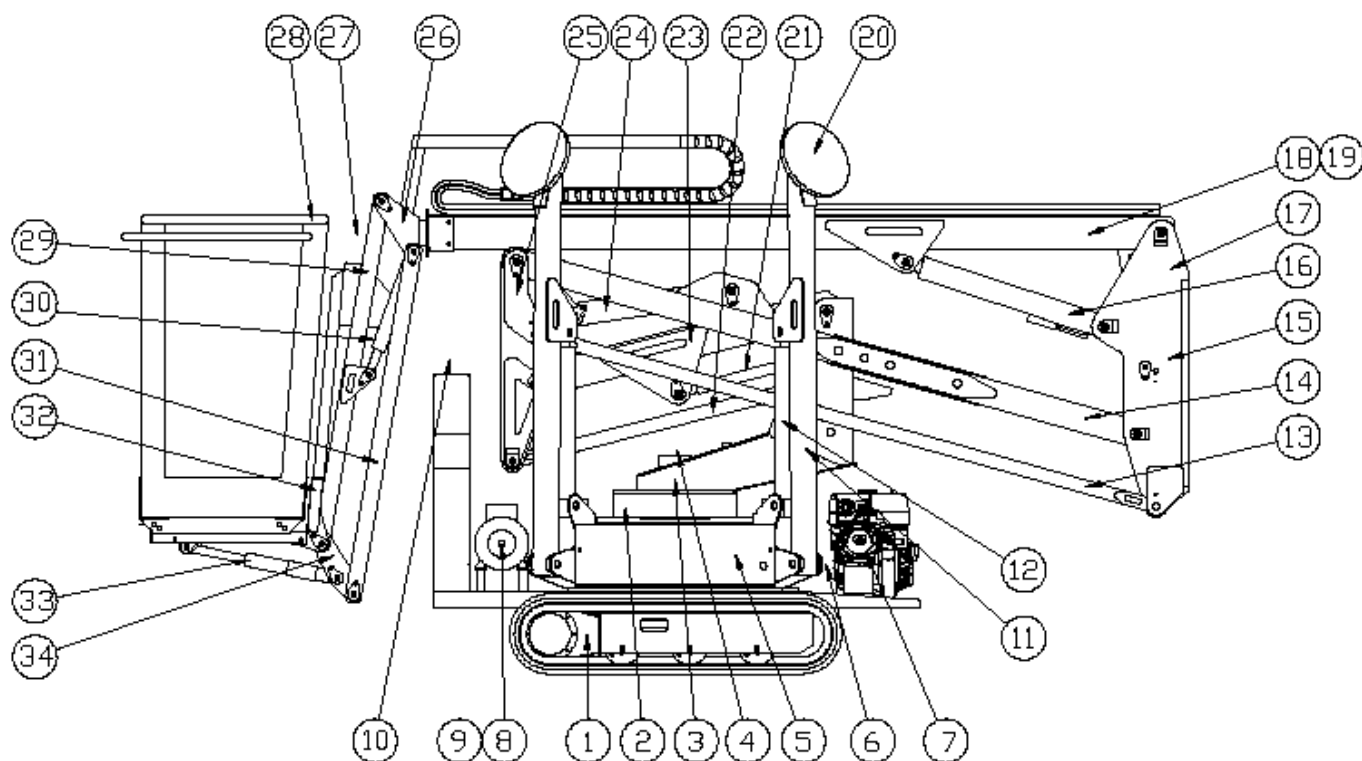

2.1.4.2 GOLD LIFT 14.70 VERKLARING

- 1 Verbreedbaar rupsbandvoertuig
- 2 Draaischijf + rotatie motor
- 3 Draaibaar torentje
- 4 Noodbesturing hefgedeelte
- 5 Basis + elektrische componenten box + olietank
- 6 Drieversnellingspomp
- 7 Diesel/benzine motor
- 8 Electrische motor
- 9 Drieversnellingspomp
- 10 Controle paneel verplaatsing en stabilisatie
- 11 Stabilisator
- 12 Stabilisatie cylinder
- 13 Spandraad tweede arm
- 14 Tweede arm
- 15 Tweede transmissie
- 16 Derde arm cylinder
- 17 Cylinder nivellering kooi op transmissie

- 18 Derde arm
- 19 Uitschuifcilinder
- 20 Stabilisatie kap
- 21 Eerste arm cilinder
- 22 Spandraad eerste arm
- 23 Eerste arm
- 24 Tweede arm cilinder
- 25 Eerste transmissie
- 26 Uitschuifarm
- 27 Controle knoppen
- 28 Kooi of controle cabine
- 29 Jib arm
- 30 Jib cilinder
- 31 Jib spandraden
- 32 Cabine ondersteuning
- 33 Cilinder nivellering kooi op jib
- 34 Jib transmissie

2.2 ALGEMENE VEILIGHEIDSREGELS



HET NIET IN ACHT NEMEN VAN DE HIER BESCHREVEN VEILIGHEIDSNORMEN DIE OOK OP DE MACHINE ZIJN AANGEGEVEN, KUNNEN ZWAAR LETSEL OF DE DOOD VAN DE BESTUURDERS VAN HET HEFPLATFORM TOT GEVOLG HEBBEN OF SCHADE AAN DE MACHINE AANBRENGEN. HET NIET IN ACHT NEMEN VAN DEZE VOORSCHRIFTEN WORDT ALS EEN ERNSTIGE OVERTREDING VAN DE VEILIGHEIDS NORMEN BESCHOUWD.

In dit gedeelte van de GEBRUIKSHANDLEIDING worden gevaarlijke handelingen of situaties beschreven die schade aan voorwerpen en/of aan mensen kunnen aanbrengen. tevens wordt aangegeven wat de bestuurder moet doen om dergelijke situaties te vermijden.

- De bestuurder moet altijd professioneel te werk gaan, alle veiligheidsnormen in acht nemen, en oppassen dat hij de verantwoording tegenover zichzelf en alle zaken en mensen om hem heen niet onderschat.
- Voordat men de werkzaamheden begint is het belangrijk dat de bestuurder zich ervan verzekert dat alle veiligheidsmechanismes perfect functioneren, dat alle controles op de machine uitgevoerd zijn. Bovendien moet hij de conditie van het werkterrein kennen waarop de machine geplaatst wordt en waarop de werkzaamheden uitgevoerd worden.
- Gedurende de werkzaamheden is het noodzakelijk dat een vakman met kennis van het gebruik van de machine en de inhoud van de GEBRUIKS- EN INSTRUCTIEHANDLEIDING op de grond achterblijft.
- Het is absoluut verboden enige veranderingen aan de machine aan te brengen zonder daartoe vooraf geschreven toestemming van HINOWA SPA te hebben verkregen, aangezien dit het goed functioneren en de veiligheid zou kunnen aantasten. HINOWA SPA wijst iedere verantwoording voor leedsel of schade af die veroorzaakt wordt door een dergelijk gedrag.

Kleding en Beschermingsmiddelen

Vermijd wijde kleding, ringen, horloges en andere zaken die in de draaiende gedeeltes vast zou kunnen komen te zitten. Wanneer men de machine bedient of onderhoudswerkzaamheden uitvoert, moet men een helm, veiligheidsbril en veiligheidsschoenen, handschoenen en oordoppen tegen het geluid dragen die van te voren nagekeken dienen te worden of ze geheel in orde zijn.



Veiligheidsventielen

Het is ten strengste verboden de veiligheidsventielen van het hydraulische centrale systeem te veranderen of te schenden. HINOWA SPA wijst ieder verantwoording af voor schade aan personen en zaken of aan de machine wanneer het afgestelde hydraulische veiligheidskleppen systeem ontsteld is.

Brandveiligheid

Hou de ruimte om de motor schoon en verwijder stukjes hout en papier of andere brandbare materialen, maak lekkages van brandstof goed schoon aangezien deze een eventuele brand kunnen veroorzaken.

Brandstof is makkelijk ontvlambaar en ontploft snel in bepaalde situaties. Tank altijd brandstof in een goed geventileerde ruimte terwijl de motor uitstaat.

Rook nooit of veroorzaak nooit vonken in de zone waar getankt wordt of waar brandstof opgeslagen wordt.

Na het tanken, controleren dat de dop goed en veilig afgesloten is.

Opletten dat de uitlaat wanneer die heet is tijdens de werkzaamheden of direct daarna niet aangeraakt wordt.



Het voorkomen van schade veroorzaakt door het wassen van de machine

Bij het wassen van de machine moet men geen hoge drukstraal op de elektrische componenten richten. Maak geen gebruik van chemische schoonmaakmiddelen of schoonmaakmiddelen op benzine basis, deze kunnen ernstige schade aan de plastic componenten en de verf aanbrengen.

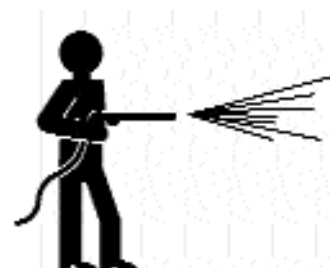

Het vermijden van schade terwijl de machine gebruikt wordt

Wanneer de machine stabiel gezet is en men met de werkzaamheden begint moet men vermijden in de buurt van het werkterrein van de machine te komen.

De besturing moet op systematische langzame en regelmatige wijze gebruikt worden en bruske bewegingen dienen vermeden te worden.

2.3 VEILIGHEIDSAANWIJZINGEN

2.3.1 ALGEMEEN ADVIES

Om ongelukken te voorkomen, dient men, voordat de werkzaamheden beginnen en voor onderhoudsbeurten uit te voeren, alle waarschuwingen en instructies in deze handleiding gelezen en begrepen te hebben. De bestuurder van de machine moet iedere verantwoording afwijzen voordat hij de handleiding gelezen heeft en geleerd heeft hoe de machine bestuurd moet worden onder leiding van een ervaren bestuurder.

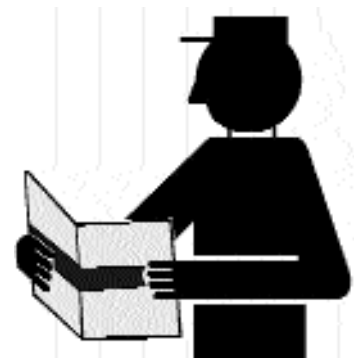

Lees alle veiligheidsvoorschriften in deze handleiding en de veiligheidstekens op de machine.

Zorg ervoor dat de veiligheidstekens in goede staat verkeren en vervang ze indien deze beschadigd zijn.

Men moet zich ervan verzekeren dat eventuele nieuwe componenten de juiste veiligheidstekens dragen.

2.3.2 TEKENS OP DE MACHINE

Hieronder volgt een beschrijving van alle tekens, die zich op de machine bevinden, met hun betekenis en de plaats waar zij zich bevinden.

1) Beschrijving:

WAARSCHUWING LEES DE INSTRUCTIE- EN ONDERHOUDSHANDLEIDING VOOR DE MACHINE TE GEBRUIKEN EN HET GEDEELTE MET DE ELECTRISCHE COMPONENTEN TE BENADEREN.

Locatie op de machine:

- op de het carter van de elektrische componenten
- op de cabine.



2) Beschrijving:

WAARSCHUWING: BLIJF OP VEILIGHEIDSAFSTAND VAN DE MACHINE.

Locatie op de machine:

- op de cabine
- op de tweede transmissie.

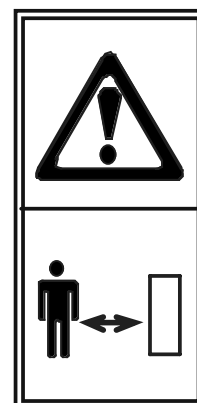

3) Beschrijving:

WAARSCHUWING! GEVAAR VOOR HET VERBRIJZELEN VAN DE ONDERSTE LEDEMATEN.

Locatie op de machine:

- op de stabilisators
- op het rupsvoertuig.



4) Beschrijving:

GEVAAR! VALLENDE VOORWERPEN.

Locatie op de machine:

- op de cabine.



- 5) Beschrijving:
BEVESTIGINGSPUNTEN VOOR HET TRANSPORT.
Locatie op de machine:
- op de bevestigingspunten.
- 6) Beschrijving:
VEILIGHEIDSGORDELS AANDOEN.
Locatie op de machine:
- op de cabine.
- 7) Beschrijving:
PERSOONLIJKE BESCHERMINGSMIDDELEN.
Locatie op de machine:
- op de cabine.
- 8) Beschrijving:
VOER NOOIT ONDERHOUD UIT WANNEER DE MACHINE
IN RUSTPOSITIE VERKEERT.
Locatie op de machine:
- op de cabine.
- 9) Beschrijving:
NOOIT LADDERS, KRUKKEN OF ANDERE VOORWERPEN
AAN DE CABINE VAN HET PLATFORM VASTMAKEN, OM
HET WERKBEREIK TE VERGROTEN.
Locatie op de machine:
- op de cabine.
- 10) Beschrijving:
WERK NOOIT IN DE BUURT VAN ELECTRISCHE KABELS
(Par. 2.7.1).
Locatie op de machine:
- op de cabine.
- 11) Beschrijving:
GEBRUIK HET PLATFORM NOOIT ALS LIFT
Locatie op de machine:
- op de cabine.

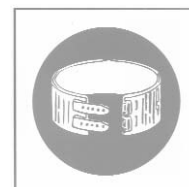

HOOGWERKER OP RUPSVOERTUIG GOLDLIFT

HINOWA

12) Beschrijving:

GEVAAR! 220 V.

Locatie op de machine:

- op de box van de elektrische differentiaal schakelaar.

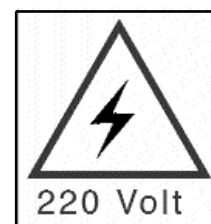

13) Beschrijving:

GOLDLIFT 14.70 MAX. LAADVERMOGEN EN ARMBEREIK
MET TWEEZITSKOOI

Locatie op de machine:

- op de cabine.



14) Beschrijving:

GOLDLIFT 14.70 MAX. LAADVERMOGEN EN ARMBEREIK
MET OPTIONELE EENZITSKOOI

Locatie op de machine:

- op de cabine.

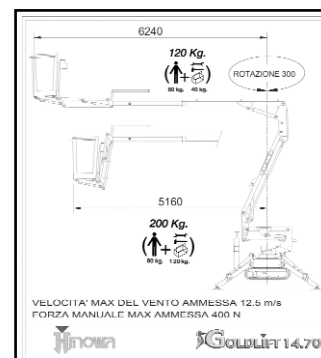

15) Beschrijving:

GOLDLIFT 12.55 MAX. LAADVERMOGEN E ARMBEREIK

Locatie op de machine:

- op de cabine.



16) Beschrijving:

BESTURING VOOR HET VERPLAATSEN.

Locatie op de machine:

- bij de besturing.

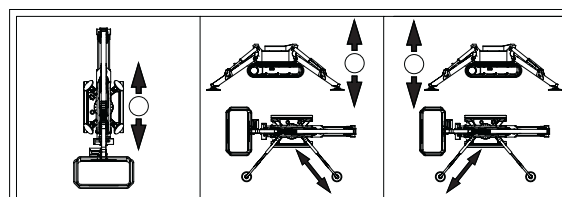

- 17) Beschrijving:
BESTURING VERPLAATSINGSDISTRIBUTIE

Locatie op de machine:
- bij de besturing.

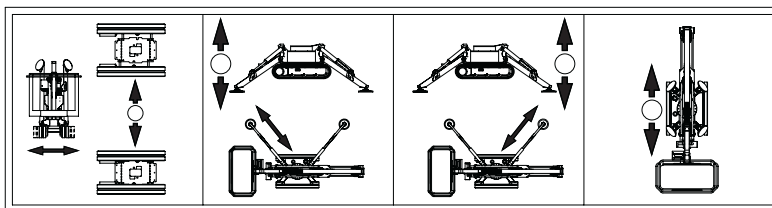

- 18) Beschrijving:
GRONDBESTURING VAN HET HEFGEDEELTE

Locatie op de machine:
- bij de grondbesturing van het hefgedeelte.

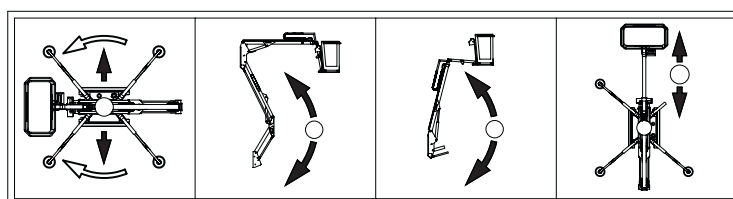

- 19) Beschrijving:
BESTURING VOOR HEFGEDEELTE OP DE CABINE GOLDLIFT 14.70.

Locatie op de machine:
- bij de besturing van het hefgedeelte van de cabine.

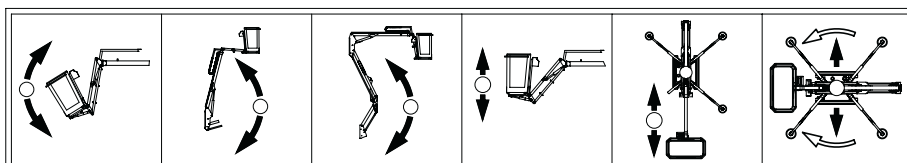

- 20) Beschrijving:
BESTURING HEFGEDEELTE OP CABINE GOLD LIFT 12.55

Locatie op de machine:
- bij de besturing in de cabine van het hefgedeelte.

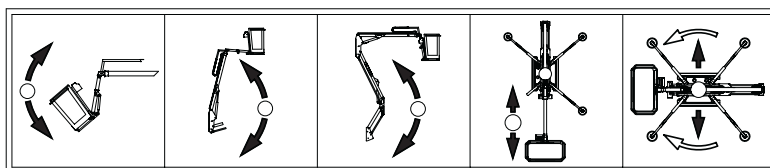

- 21) Beschrijving:
SCHAKELAAR VOOR HET BESTUREN VAN DE KOOI VANAF DE GROND

Locatie op de machine:
- bij de schakelaar voor het besturen van de kooi vanaf de grond in de cabine.

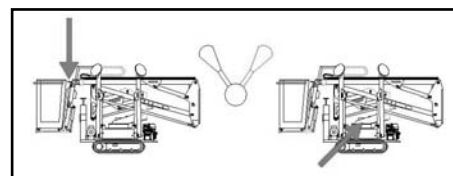

- 22) Beschrijving:
HANDPOMP SCHAKELAAR.
Locatie op de machine:
- bij de handpomp schakelaar.

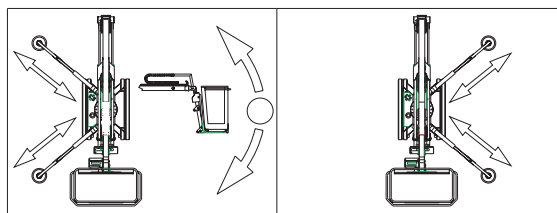

- 23) Beschrijving:
GRONDREACTIE EN DRUK VEROORZAAKT DOOR
HET GEWICHT VAN DE MACHINE OP DE STA-
PLAATS.
Locatie op de machine:
- op het rupsvoertuig.

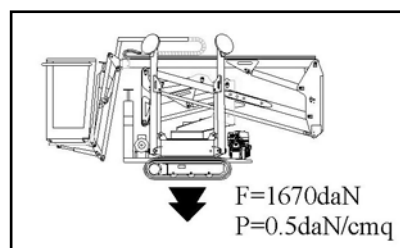

- 24) Beschrijving:
MAXIMALE REACTIE EN MAXIMALE DRUK VEROORZAAKT
DOOR EEN STABILISATOR MET KAP Diam.300 OP DE GROND
GEPLAATST.
Locatie op de machine:
- op de stabilisator.

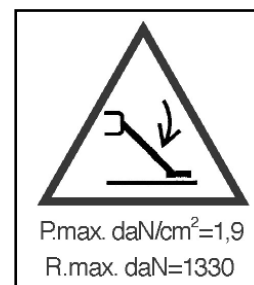

- 25) Beschrijving:
WAARSCHUWING:GEVAAR VOOR VERWONDING VAN
BOVENSTE LEDEMATEN.
Locatie op de machine:
- tegenover de schakelaar voor de bsturing van het hefgedeelte en
tegenover de bestuurders plaats op de kooi .



- 26) Beschrijving:
DE AANGEGEVEN PLAATSEN ZOULDEN REGELMATIG INGE-
VET MOETEN WORDEN (zie pag. 65).
Locatie op de machine:
- De schroefring op de thermische motor bescherming.

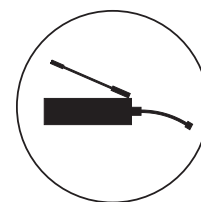

VERVANG ALLE STICKERS AND TEKENS ZODRA ZE BEGINNEN TE VERSLIJTEN.



HET NIET IN ACHT NEMEN VAN DE INSTRUCTIES BETREFFENDE SLIJTAGE EN VER-
LIES EN HET NIET IN ACHT NEMEN VAN DE VEILIGHEIDSTEKENS KAN ERNSTIGE
ONGELUKKEN TOT GEVOLG HEBBEN.

2.3.3 GELUID EN VIBRATIE

Het Hinowaplatform zowel in zijn 1255 versie als in zijn 1470 versie met een thermische motor is volgens de in Europa geldende voorschriften 2000/14 CE op geluidsdruk getest, waarbij een een geluidsdruk van 97dB(A) gegarandeerd wordt.

Gedurende handelingen in de lucht, verminderd de geluidsdruk omdat controle cabine zich van de belangrijkste geluidsbron verwijderd.

De vibratie die de bestuurder via het het controle paneel en via de vloer van de controle cabine waarneemt, is onder de maximale toegestane waarde.

2.4 HULPMIDDELEN EN CONTROLE KNOPPEN

Hieronder volgt een beschrijving van alle controle functies en hun indicaties op platform. Ieder controle mechanisme heeft een sticker, die in het kort de functie aangeeft maar vaak gaat het hierbij om symbolen die een snel en zeker gebruik bewerkstelligen. Voordat het platform gebruikt wordt dient men de hieronder aangegeven aanwijzingen te lezen met het doel om de werking van ieder mechanisme goed te begrijpen en om kennis te nemen van de raadgevingen van de fabrikant

Voordat men het platform in gebruik neemt, moet het personeel de gehele inhoud van de handleiding gelezen en begrepen hebben.









2.4.1 CONTROLE MECHANISME VAN DE CABINE

2.4.1.1 ELECTRISCH PANEEL CABINE





HOOGWERKER OP RUPSVOERTUIG GOLDLIFT

HINOWA

Ref.	Beschrijving	Tekening bij de schakelaar
1	Startknop	
2	Motor startknop. Maakt een geselecteerd start van de motor mogelijk door selectieknop 4 te kiezen op het controle paneel in de cabine.	
3	Werkmethode (alleen voor GOLD LIFT 1470). Voor GOLD LIFT 14.70, kan men uit twee werkmetho- des kiezen met gebruik van de jib of zonder gebruik van de jib. Zonder de jib methode, is het maximale laadver- mogen van de cabine 200 kg. (2 x 80 kg personen + 40kg gereedschap) met een standaard tweezitskooi Indien men de jib methode kiest, is het maximale laadvermogen van de cabine 120 kg (1 x 80kg personen + 80kg gereedschap)	120 Kg - 200 Kg
4	Schakelaar voor de selectie van het motortype en voor noodafdalingen. Deze schakelaar maakt het mogelijk om te kiezen tussen elektrisch of benzine/diesel motor en in geval van van noodsituaties voor een noodafdeling door de solenoide ventielen, die zich onder de eerste, tweede en derde arm bevinden, in werking te stellen zodat het hefgedeelte naar beneden komt. De bijzondere constructie van deze schakelaar verplicht de bestuurder in geval van deze schakelaar in ogedraaide positie vast te houden anders keert de schakelaar automatisch in de vooraf gekozen positie terug.	<p>NOODAFDALING</p>  <p>ELECTRISCHE MOTOR</p>  <p>THERMISCHE MOTOR</p> 
5	Stopknop voor noodsituaties. Deze zorgt ervoor dat alle functies van de machine stopgezet worden. Om de de machine weer in werking te stellen moet men de schakelaar opnieuw omdraaien.	
6	PLC controle signaal. Het groene controle lampje geeft aan dat er spanning aanwezig is in het elektrische systeem en ook in de PLC die alle functies controleert.	
7	Controle lampje laadcel. Dit rode controle lampje geeft aan dat de maximale toegestane laadvermogen op het platform van de	

HOOGWERKER OP RUPSVOERTUIG GOLDLIFT

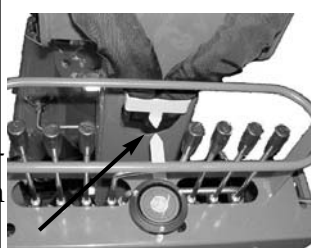
HINOWA

	<p>cabine is overschreden. Op de GOLD LIFT 14.70 gaat het lichtje branden indien:</p> <ul style="list-style-type: none"> - de 120 kg in de controle cabine en overschreden wordt en men de jib methode gekozen heeft d.m.v. selectieknop 4. - de 200 kg in de controle cabine overschreden worden en men met selectieknop 4 niet voor de jib methode gekozen heeft. <p>Wanneer het lampje gaat branden wordt dit vergezeld van een onderbroken alarmsignaal.</p>	
8	<p>Controle lampje voor het sluiten van de cabine. Dit rode lampje geeft aan dat het hefgedeelte van de machine geheel omlaag is gebracht tot op het niveau van de basis en dat het uitschuif gedeelte geheel ingetrokken is. Wanneer dit controle lampje brandt wordt de besturing van de stabilisators en van de rupsbanden onder de machine in werking gesteld.</p> <p>Het op niveau zetten van de machine wordt ook visueel aangegeven door twee goudkleurige pijlen, die zich in de buurt van de hydraulische besturing op het voertuig bevinden.</p>	 
9	<p>Controle lampje van het stabilisatie mechanisme. Dit groene lampje geeft aan dat de stabilisatie cilindres geheel geopend zijn en dat alle stabilisators op de grond staan. Zodra de machine stabiel staat, worden de besturing van het hefgedeelte van de machine en voor de rotatie van de draaischijf in werking gesteld. De bestuurder moet zich er zeker van stellen dat de machine gestabiliseerd is binnen het maximale limiet van 1°, zoals door de fabrikant aangegeven is .</p>	
10	<p>Knop 2de snelheid (optional) Indien de knop ingedrukt en ingedrukt gehouden wordt tijdens de translatie van de machine veroorzaakt deze de inschakeling van de 2de snelheid.</p>	

HOOGWERKER OP RUPSVOERTUIG GOLDLIFT

HINOWA

2.4.1.2 HYDRAULISCHE SCHAKELAARS IN DE CABINE VOOR MODEL 14.70

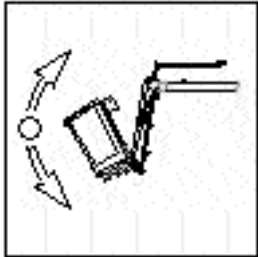
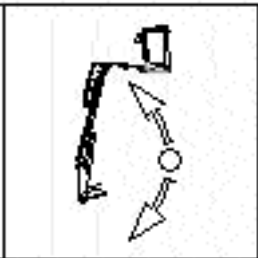
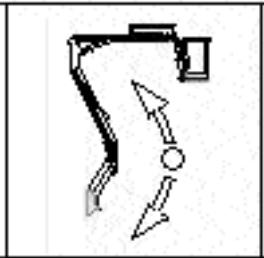
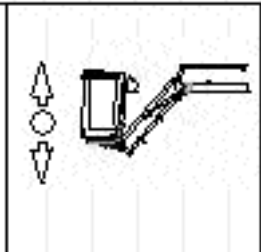
Ref.	Beschrijving	Handeling /beweging	Tekening bij de hendel
1	<p>Cabine nivelleringshendel. Deze hendel werkt in op de nivelleringscilinder van de controle cabine en past ongelijkheden in niveau aan die veroorzaakt worden door mogelijke afwijkingen in het systeem. Aangezien het hier om een noodhandeling in gevaarlijke situaties gaat dient het personeel voorzien te zijn van gereedschap (bijv. een schroevendraaier) om dit mechanisme in werking te stellen.</p>	<p><u>Hendel naar voren:</u> de cabine draait in de richting van de machine</p> <p><u>Hendel naar achteren:</u> cabine draait weg van de machine</p>	
2	<p>Hendel die de derde arm bestuurt. Deze hendel maakt het voor de bestuurder mogelijk om de derde arm van het platform te doen stijgen of dalen.</p>	<p><u>Hendel naar voren:</u> derde arm stijgt</p> <p><u>Hendel naar achteren:</u> derde arm daalt</p>	
3	<p>Hendel die de eerste en tweede arm bedient. Deze hendel maakt het mogelijk de eerste en tweede arm van het platform te laten stijgen of dalen. De synchronisatie tussen de eerste en tweede arm maakt het mogelijk om tijdens de werkzaamheden altijd het maximale bereik te verkrijgen dankzij een speciale ontwikkelde afstelling van het systeem dat niet van de bestuurder afhankelijk is.</p>	<p><u>Hendel naar voren:</u> gesynchroniseerde stijging van eerste en tweede arm</p> <p><u>Hendel naar achteren:</u> gesynchroniseerd dalen van de eerste en tweede arm</p>	
4	<p>Jib control hendel. Deze hendel maakt het de bestuurder mogelijk de jib te laten stijgen of dalen.</p>	<p><u>Hendel naar voren:</u> jib arm stijgt</p> <p><u>Hendel naar achteren:</u> jib arm daalt</p>	

HOOGWERKER OP RUPSVOERTUIG GOLDLIFT

HINOWA

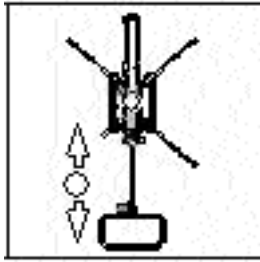
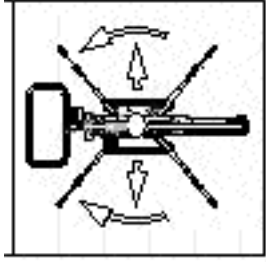
5	<p>Intrek/Uitschuif hendel</p> <p>Deze hendel maakt het de bestuurder mogelijk om de arm uit te schuiven of in te trekken.</p>	<p><u>Hendel naar voren:</u> intrekken van de arm</p> <p><u>Hendel naar achteren:</u> uitschuiven van de arm</p>	
6	<p>Rotatie hendel</p> <p>Deze hendel maakt het mogelijk om het hefgedeelte van het platform om het as van de draaischijf te draaien.</p> <p>Het op nivelleren van de machine wordt kenbaar gemaakt zoals in paragraaf 2.4.1.1. beschreven staat.</p>	<p><u>Hendel naar voren:</u> rotatie tegen de klok in van het hefgedeelte</p> <p><u>Hendel naar achteren:</u> klokgewijze rotatie van het hefgedeelte</p>	

2.4.1.3 HYDRAULISCHE HENDELS IN DE CABINE VOOR MODEL 12.55

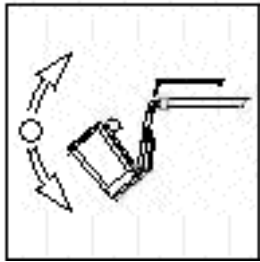
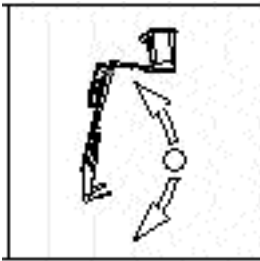
Ref.	Beschrijving	Handeling /beweging	Tekening bij de hendel
1	<p>Cabine nivelleringshendel.</p> <p>Deze hendel werkt in op de nivelleringscilinder van de controle cabine en past ongelijkheden in niveau aan die veroorzaakt worden door mogelijke afwijkingen in het systeem.</p> <p>Aangezien het hier om een nood mechanisme en om een gevaarlijke manoeuvre moet de operator gebruik maken van gereedschap (bijv. een schroevendraaier) om dit mechanisme in werking te stellen.</p>	<p><u>Hendel naar voren:</u> de cabine draait in de richting van de machine</p> <p><u>Hendel naar achteren:</u> cabine draait weg van de machine</p>	
2	<p>Hendel die de derde arm bestuurt.</p> <p>Deze hendel maakt het voor de bestuurder mogelijk om de derde arm van het platform te doen stijgen of dalen.</p>	<p><u>Hendel naar voren:</u> derde arm stijgt</p> <p><u>Hendel naar achteren:</u> derde arm daalt</p>	

HOOGWERKER OP RUPSVOERTUIG GOLDLIFT

HINOWA

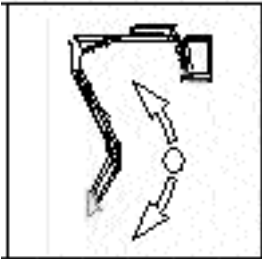
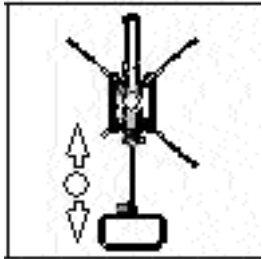
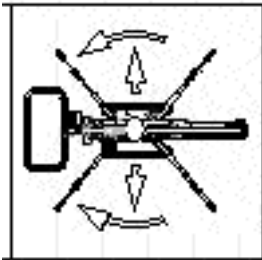
3	<p>Hendel die de eerste en tweede arm bestuurt.</p> <p>Deze hendel maakt het mogelijk de eerste en tweede arm van het platform te laten stijgen of dalen. De synchronisatie tussen de eerste en tweede arm maakt het mogelijk om tijdens de werkzaamheden altijd het maximale bereik te verkrijgen dankzij een speciale ontwikkelde systeem dat niet van de bestuurder afhankelijk is.</p>	<p><u>Hendel naar voren:</u> gesynchroniseerde stijging van eerste en tweede arm</p> <p><u>Hendel naar achteren:</u> gesynchroniseerd dalen van de eerste en tweede arm</p>	
4	<p>Intrek/uitschuif hendel</p> <p>Deze hendel maakt het de bestuurder mogelijk om de arm uit te schuiven of in te trekken.</p>	<p><u>Hendel naar voren:</u> intrekken van de arm.</p> <p><u>Hendel naar achteren:</u> uitschuiven van de arm</p>	
5	<p>Rotatie hendel</p> <p>Deze hendel maak het mogelijk om het hefgedeelte van het platform om den as van de draaischijf te draaien.</p>	<p><u>Hendel naar voren:</u> rotatie tegen de klok in van het hefgedeelte</p> <p><u>Hendel naar achteren:</u> klokgewijze rotatie van het hefgedeelte</p>	

2.4.1.4 HYDRAULISCHE BESTURING VANUIT DE CABINE

De besturing voor het verplaatsen en de stabilisatie van de machine is ontworpen om vanuit de cabine gebruikt te worden. Op deze manier is de bestuurder beschermt tegen risico's die kunnen ontstaan indien men in contact komt met de rupsbanden en de stabilisators. Bovendien kan men vanuit de cabine op deze manier de nivellering voor het stabiel zetten van de machine goed volgen.



Wanneer men de werkzaamheden vanuit de cabine stuurt, moet men goed uitkijken voor bepaalde elementen (gevellijsten, balkons, steunbalken, takken enz.) waarmee de bestuurder in aanraking zou kunnen komen.



Indien de machine vanaf de grond wordt bestuurd (zie paragraaf 2.1), moet men eraan denken dat het gedeelte van de stuurcabine naar achteren moet staan, zodat in geval van een verkeerde beweging de bestuurder niet in contact komt met de rupsbanden.



Het is absoluut verboden andere manoeuvres dan de hierboven beschreven handelingen vanaf de grond uit te voeren. Bij bruuske bewegingen loopt de bestuurder op de grond het gevaar om tussen de machine en eventuele andere elementen op het werkterrein samenge-drukt te worden of in aanraking te komen met de rupsbanden.

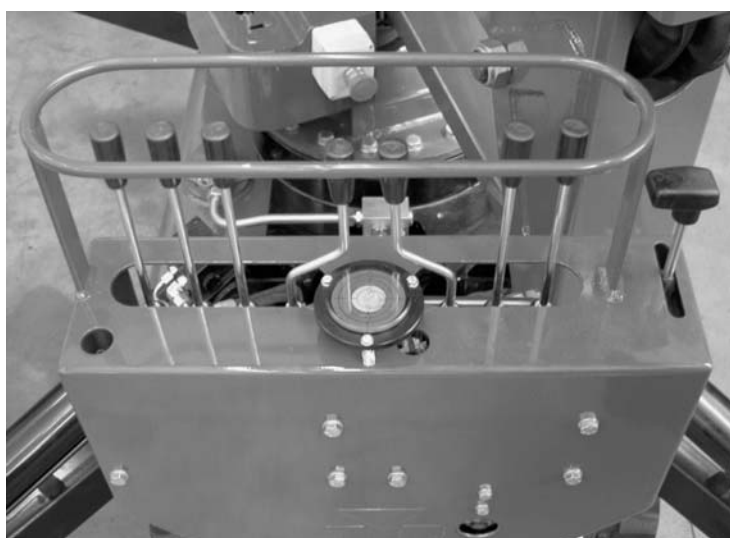

HOOGWERKER OP RUPSVOERTUIG GOLDLIFT

HINOWA

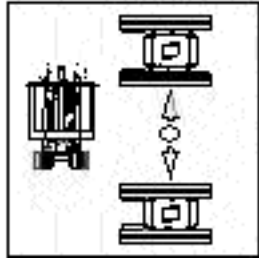
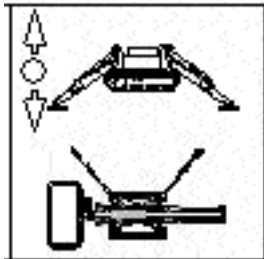
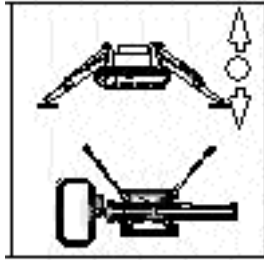
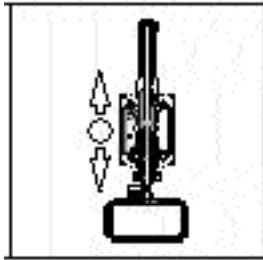
Ref.	Beschrijving	Handeling /beweging	Tekening bij de hendel
1	<p>Hendel voor het verbreden van het rupsvoertuig. Deze hendel maakt het de bestuurder mogelijk het rupsvoertuig te verbreden zodat de machine op oneven terrein of op een zachte bodem stabiel is. Wanneer het rupsvoertuig weer in zijn uitgangspositie wordt gezet, verkrijgt men een smaller voertuig zodat de machine zelfs door smalle door gangen gemanoeuvred kan worden</p>	<p><u>Hendel naar voren:</u> rupsvoertuig wordt breder</p> <p><u>Hendel naar achteren:</u> rupsvoertuig wordt smaller</p>	
2	<p>Hendel voor het besturen van linker achter stabilisator. Deze hendel maakt het de bestuurder mogelijk de linker achter stabilisator te doen stijgen of zakken.</p>	<p><u>Hendel naar voren:</u> de stabilisator links achter stijgt</p> <p><u>Hendel naar achteren:</u> de stabilisator links achter daalt</p>	
3	<p>Hendel die de linker voor stabilisator bestuurt. Deze hendel maakt het de bestuurder mogelijk de linker voor stabilisator te doen stijgen of zakken</p>	<p><u>Hendel naar voren:</u> de linker voor stabilisator stijgt</p> <p><u>Hendel naar achteren:</u> de linker voor stabilisator daalt</p>	
4	<p>Hendel die de linker rupsband bestuurt. Deze hendel maakt het de bestuurder mogelijk om de linker rupsband voor- en achteruit te bewegen</p>	<p><u>Hendel naar voren:</u> de linker rupsband beweegt vooruit</p> <p><u>Hendel naar achteren:</u> de linker rupsband beweegt achteruit</p>	

HOOGWERKER OP RUPSVOERTUIG GOLDLIFT

HINOWA

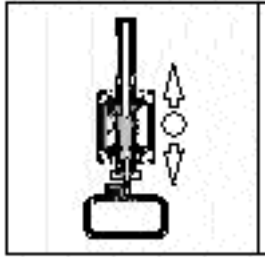
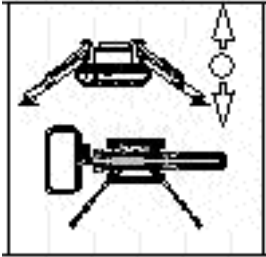
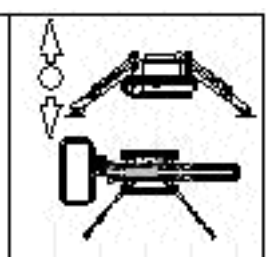
5	<p>Hendel die de rechter rupsband bestuurt Deze hendel maakt het de bestuurder mogelijk om de rechter rupsband voor- en achteruit te bewegen.</p>	<p><u>Hendel naar voren:</u> de linker rupsband beweegt vooruit</p> <p><u>Hendel naar achteren:</u> de linker rupsband beweegt achteruit</p>	
6	<p>Hendel die de rechter voor stabilisator bestuurt. Deze hendel maakt het de bestuurder mogelijk de rechter voor stabilisator te doen stijgen of zakken.</p>	<p><u>Hendel naar voren:</u> de rechter voor stabilisator stijgt</p> <p><u>Hendel naar achteren:</u> de rechter voor stabilisator daalt</p>	
7	<p>Hendel die de rechter achter stabilisator beweegt. Deze hendel maakt het de bestuurder mogelijk de linker achter stabilisator te doen stijgen of zakken.</p>	<p><u>Hendel naar voren:</u> de stabilisator rechts achter stijgt</p> <p><u>Hendel naar achteren:</u> de stabilisator rechts achter daalt</p>	
8	<p>Versnellingshendel Deze hendel maakt het de bestuurder mogelijk om de diesel/benzine motor te versnellen of te vertragen.</p>	<p><u>Hendel naar voren:</u> om te versnellen</p> <p><u>Hendel naar achteren:</u> om te vertragen</p>	

ATTENTIE!

Gebruik alleen de versnellingshendel van het hydraulisch besturingssysteem van de onderwagen en niet de hendel van de motor zoals aangegeven staat op de foto.

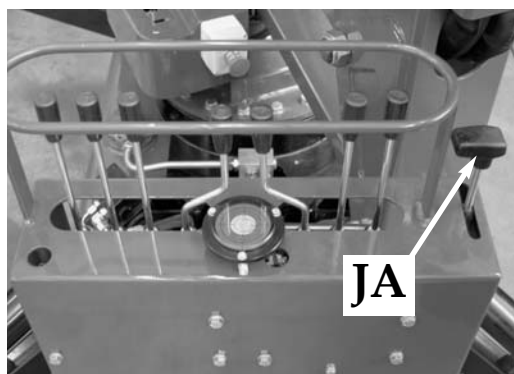

2.4.1.5 NOODBESTURING VANAF DE GROND OP HET DRAAIBARE TORENTJE

Deze besturing dient om het hefgedeelte van de cabine vanaf de grond te besturen in geval van nood, na de daarvoor bedoelde schakelaar te hebben omgezet.

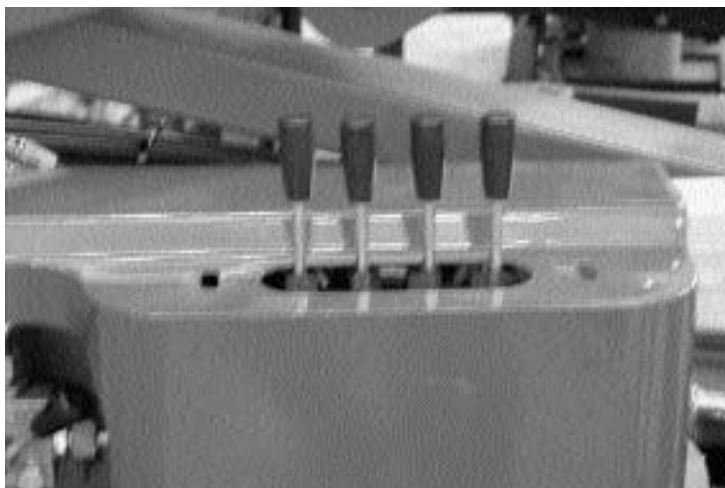

Ref.	Beschrijving	Handeling /beweging	Tekening bij de hendel
1	<p>Draaihendel</p> <p>Deze hendel maakt het de bestuurder mogelijk het hefgedeelte van het platform rond de as van de draaischijf te draaien.</p> <p>L'allineamento macchina è segnalato come riportato al paragrafo 2.4.1.1.</p>	<p><u>Hendel naar voren:</u> rotatie tegen de klok in van het hefgedeelte</p> <p><u>Hendel naar achteren:</u> kloksgewijze rotatie van het hefgedeelte</p>	
2	<p>Hendel die de eerste en tweede arm bestuurt.</p> <p>Deze hendel maakt het mogelijk de eerste en tweede arm van het platform te laten stijgen of dalen. De synchronisatie tussen de eerste en tweede arm maakt het mogelijk om tijdens de werkzaamheden altijd het maximale bereik te verkrijgen dankzij een speciale ontwikkeld systeem, dat neit van de bestuurder afhankelijk is.</p>	<p><u>Hendel naar voren:</u> gesynchroniseerde stijging van eerste en tweede arm</p> <p><u>Hendel naar achteren:</u> gesynchroniseerd dalen van de eerste en tweede arm</p>	

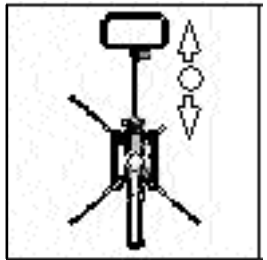
3	Hendel die de derde arm bestuurt. Deze hendel maakt het de bestuurder mogelijk om de derde arm van het platform te laten stijgen of dalen.	<u>Hendel naar voren:</u> derde arm stijgt <u>Hendel naar achteren:</u> derde arm daalt	
4	Intrek/uitschuif hendel Deze hendel maakt het de bestuurder mogelijk om de arm uit te schuiven of in te trekken.	<u>Hendel naar voren:</u> intrekken van de arm. <u>Hendel naar achteren:</u> uitschuiven van de arm.	

2.5 VEILIGHEIDSMEECHANISME

De instructies die hieronder gegeven worden, zijn bedoeld om de bestuurder de werking van de machine en de werkvolgorde te doen begrijpen; het is ook mogelijk om eventuele defecten aan de machine op te sporen en om op die manier de klantenservice meer informatie te kunnen geven zodat men sneller in kan grijpen en kosten kan besparen.



De machine is voorzien van veiligheidsmechanismes om gevaarlijke situaties voor de bestuurder te vermijden. Voordat men met de werkzaamheden begint, moet de bestuurder controleren dat deze mechanismes perfect werken.



Als een veiligheidsmechanisme niet werkt, omdat deze defect is of beschadigd is, kan dit ernstige schade aan de machine veroorzaken en het leven van de bestuurder in gevaar brengen. HINOWA S.p.A. heeft de machine met de veiligheidsmechanismes voorzien om de klanten een maximale bescherming te geven. De mechanismes moeten in ieder geval, op regelmatige tijden worden gecontroleerd volgens de beschrijving in deze handleiding en met de veiligheidsmechanismes mag nooit worden.



Het is ten strengste verboden om op eigen initiatief, aan de veiligheidsmechanismes te komen. Indien deze ontsteld worden, wijst de fabrikant iedere verantwoording voor mogelijke ongelukken, die hieruit voortvloeien, af.



Het is absoluut verboden om aan het loodzegel of aan de afstelling van de maximale ventielen te komen, de fabrikant wijst iedere verantwoording voor mogelijk ongelukken die hieruit voortvloeien af.



HINOWA S.p.A wijst iedere verantwoording af voor schade aan mensen en zaken, die veroorzaakt omdat men de hierboven beschreven regels niet in acht heeft genomen.

2.5.1 ACCU ONDERBREKING



Dit mechanisme bevindt zich aan de rechterkant van de box met elektrische componenten en onderbreekt het elektrische circuit. Hierdoor worden alle handelingen van de machine onderbroken. Dit mechanisme moet iedere keer als men de machine verlaat aan het eind van een dienst of ook voor langere periodes, gebruikt worden.

Door de sleutel klokgewijs te draaien wordt het elektrische circuit van de machine onderbroken en kan men de sleutel eruit nemen.

2.5.2 OVERDRUK VENTIELEN OP DE KLEPPEN



Alle pompen van het platform zijn voorzien van een overdruk ventiel, die de druk beperkt tot de toegestane interne druk waarvoor het ventiel is afgesteld. Deze ventielen worden bij HINOWA door bekwaam personeel afgesteld en mogen om geen enkele reden veranderd worden.

2.5.3 CYLINDER STOPKLEP

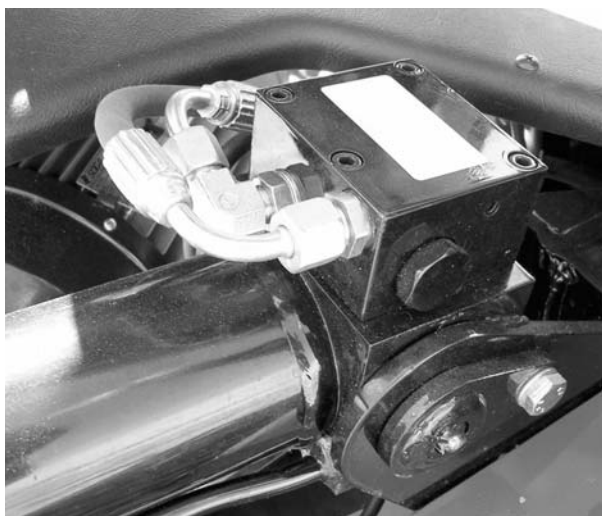

De kleppen van de stabilisatie cylinders zijn met een dubbele stopklep uitgevoerd, zodat als het systeem defect mocht raken of een van de buizen kapot zou gaan, de cylinders geblokkeerd worden en gevaarlijke situaties met betrekking tot de stabiliteit van de machine vermeden worden.

Alle cylinders die het hefgedeelte van het platform besturen, zijn uitgevoerd met stopkleppen, zodat als het systeem defect mocht raken of een van de buizen kapot mocht gaan, de cylinders geblokkeerd worden en men vermijdt dat de cabine naar beneden stort.

Bekwaam personeel stelt deze veiligheidskleppen af tijdens het testen van het platform bij HINOWA S.p.A en zij mogen om geen enkele reden bijgesteld worden.

2.5.4 FOTO-ELECTRISCHE CEL EN SCHAKELAAR VOOR HET NIVELLERING VAN HET HEFGEDEELTE LUCHTGEDEELTE VANAF DE BASIS VAN DE MACHINE

Het platform is uitgevoerd met een foto-electrische cel met barriere (zender en ontvanger) die in twee richtingen werkt, en die controleert dat het hefgedeelte van de machine geheel omlaag is gekomen en gelijk staat met de basis maar ook dat de uitschuifarm geheel ingetrokken is. Indien dit niet het geval is, treedt er een schakelaar in werking, die de bewegingen van de machine en besturing van de stabilisators onderbreekt en die het hefgedeelte van de machine voedt.

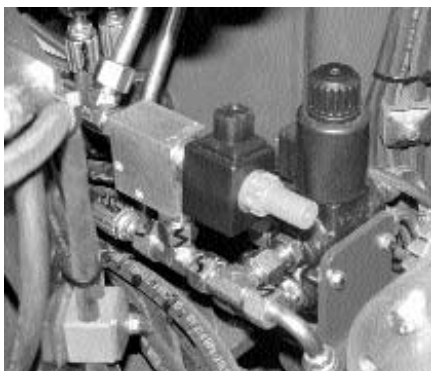
2.5.5 HET CONTROLE MECHANISME VAN HET HEFGEDEELTE

Wanneer alle stabilisators op de juiste wijze op de grond geplaatst zijn, en de stabilisatie cylinders hun werkzaamheden beëindigen, worden de microschakelaars, die zich aan het eind van de spandraden bevinden, in werking gesteld. Deze microschakelaars zenden een signaal naar de solenoïde klep die olie van het carry-over mechanisme naar de besturing van het hefgedeelte zendt. Als om wat voor reden dan ook de microschakelaar weer in werking zou treden gedurende de manoeuvres van de cabine (bijv. doordat een van de stabilisators omhoog komt of omdat de grond wegzakt), worden alle handelingen van het hefgedeelte automatisch stopgezet.

2.5.6 LAADSENSOR VAN DE CABINE

GOLDLIFT 12.55: Het maximale laadvermogen is altijd 200 kg.

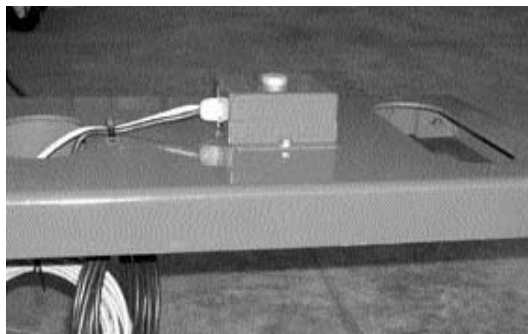

De laadsensor van de controle cabine bestaat uit een systeem van krukassen en drijfstanden, die de cabine aan zijn steun verbinden zodat hij alleen verticaal kan bewegen. De steun van de kooi is voorzien van een laadsensor. Binnen in de laadsensor, die zich aan de onderkant van de kooi bevindt, zijn twee meters geplaatst die het gewicht in de kooi omzetten in een elektrisch signaal. Dit elektrische signaal wordt aan een schijf (zie foto) doorgegeven die deze verwerkt en eventueel gevaar aangeeft.

Wanneer het maximale toegestane laadgewicht bereikt wordt gaat er op het elektronische paneel een rood lampje branden. Tevens wordt er een geluidssignaal gegeven en iedere beweging van het platform wordt stopgezet.

Om het platform weer in werking te stellen moet men het gewicht terug brengen onder het maximale toegestane laadgewicht.

GOLDLIFT 14.70

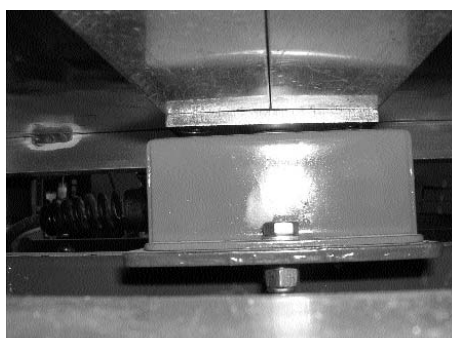

De laadsensor die op de cabine aanwezig is, bestaat uit een cabineondersteuning met twee assen, die uitsluitend de verticale beweging van de cabine mogelijk maken. De ondersteuning wordt door de laadsensor zelf verstrekt. Binnen in de laadsensor, die zich aan de onderkant van de cabine bevindt, zijn twee extensometers geplaatst die het gewicht in de cabine omzetten in een elektrisch signaal.

Dit elektrische signaal wordt aan een kaart (zie foto) doorgegeven die het signaal verwerkt en eventueel gevaar aangeeft.

De maximumlading is afhankelijk van de geselecteerde werkwijze (par. 2.4.1.1 punt 3). Wordt de werkwijze met jib geselecteerd, dan bedraagt deze lading 120 kg. Wanneer men de jib-arm gesloten laat, is het toegestane laadgewicht 200 kg.

Wanneer het maximaal toelaatbare laadgewicht bereikt wordt, gaat op het elektrische bedieningspaneel een rood lampje knipperen. Tevens klinkt een geluidssignaal en wordt iedere beweging van het platform stopgezet. Om het platform weer in werking te stellen, moet het gewicht teruggebracht worden tot onder het maximaal toelaatbare laadgewicht.



HINOWA S.p.A. raad aan om altijd veel aandacht te besteden aan het onderhoud van het gehele veiligheidssysteem en in het bijzonder aan de laadsensor in de cabine. Wanneer de cabine tijdens bepaalde werkzaamheden in botsing komt met voorwerpen moet men dit systeem altijd nauwkeurig controleren. Ditzelfde geldt wanneer men werkzaamheden uitvoert (verven of snoeiwerkzaamheden) die het systeem van de laadsensor zouden kunnen aantasten.

2.5.7 BESCHERMING VAN DE SCHAKELAARS

Alle distributieschakelaar zijn beschermd door een speciale beschermingsstructuur en carterbescherming tegen vallende voorwerpen die de machine per ongeluk in werking stellen of tegen ongewenste handelingen van de bestuurder die de machine per ongeluk in werking stellen.

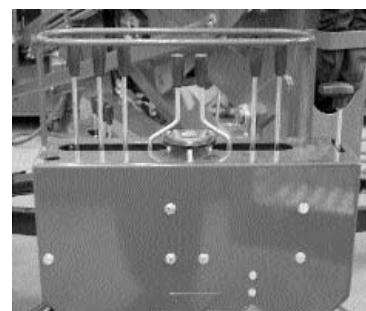

2.5.8 DE WATERPAS

De waterpas bevindt zich bij de besturing op een plaats die vanuit de cabine goed zichtbaar is en die die fabrikant heeft ontwikkeld voor het uitvoeren van alle verplaatsings-, stabilisatie- en hijshandelingen. De waterpas moet tijdens de neveleringsfase van het platform gebruikt worden waarbij de maximale helling van 1° gerespecteerd dient te worden. Om dit te verzekeren moet de luchtbel nooit buiten de witte zone komen.



Indien de nivellering niet binnen de door de fabrikant aangegeven limiete geschiedt, is de stabiliteit van het platform riskant en wordt het leven van de bestuurder en andere personen die in de buurt van de machine werkzaam zijn, in gevaar gebracht.

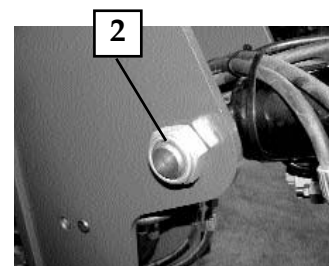
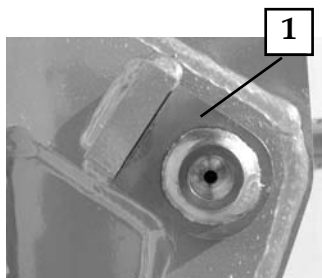
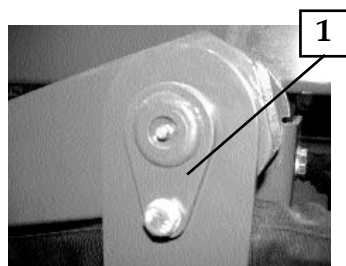

Verander de afstelling van de waterpas nooit; deze is door HINOWA tijdens het testen afgesteld voordat de machine verkocht wordt. Alleen de door HINOWA erkende technici met het juiste apparaat mogen de waterpas afstellen.

2.5.9 AFSLUIT PINNEN SCHROEVEN EN MOEREN

Alle pinnen die voor het platform gebuikt zijn, zijn behandeld tegen slijtage en het defect raken en hebben gelaste flenzen (1) om te voorkomen dat zij op hun plaats ronddraaien. Op sommige pinnen, zijn schroeven gebruikt om ronddraaien te voorkomen(2) bij anderen is een blokkade gelast op het frame van de machine.

De pinnen die zich op een moeilijk te bereiken plek bevinden, hebben schroefdraad met zelfblokkerende moeren (2) of schroefdraad met zelfblokkerende ringen, die het in elkaar zakken van de structuur voorkomen. Controleer dat al deze afluitmechanismes van de pinnen goed aangedraaid zijn met de regelmaat die de fabrikant opgeeft.



Draai de geblokkeerde pinnen nooit los en controleer regelmatig of ze nog goed aangedraaid zijn. Wanneer een pin plotseling van zijn plaats komt, kan dit onverwachtse en ongecontroleerde bewegingen veroorzaken. De machine kan op die manier zijn stabiliteit verliezen en/of de cabine zou naar beneden kunnen vallen.

2.6 NOODMECHANISMES

De instructies die hieronder beschreven staan met betrekking op de noodmechanismes worden vermeld zodat de gebruiker de werking van de machine en zijn werkvolgorde kan begrijpen; dit maakt het eenvoudiger om de werking van de noodmechanismes te begrijpen en om snel in geval van nood in te kunnen grijpen.

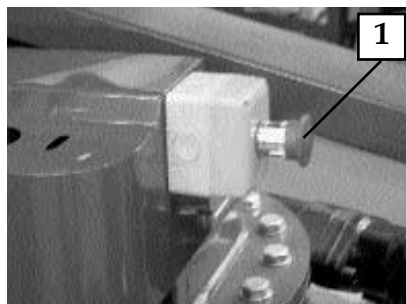
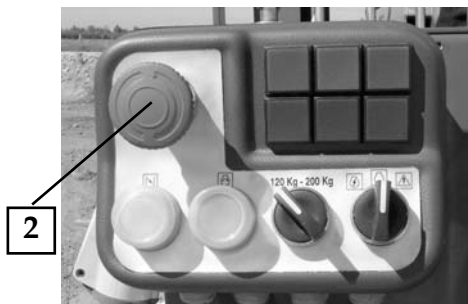

Voordat men met de werkzaamheden begint is het noodzakelijk dat de juiste werking van alle noodmechanismes gecontroleerd wordt.

2.6.1 STOPKNOP IN GEVAL VAN NOOD

Deze knop maakt het mogelijk om in geval van nood iedere handeling van de machine stop te zetten.

De machine is voorzien van twee veiligheidsmechanismes, die de machine in geval van nood, stop zetten. De eerste bevindt zich op het rupsvoertuig bij de besturing net boven de draaischijf (1), de tweede bevindt zich in de cabine op het elektrische controle paneel (2). Wanneer men de machine weer in werking wil stellen nadat men de stopknop voor noodsituaties gebruikt heeft, moet men de schakelaar weer om zetten.

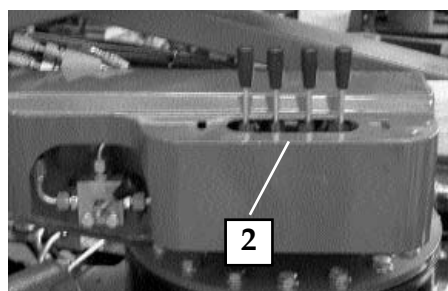
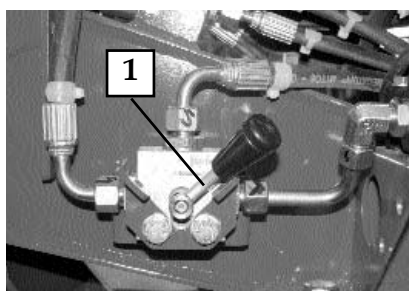

Het platform moet nooit gebruikt worden zonder dat er iemand op de grond achterblijft. Het per ongeluk inschakelen van de stopknop op het torentje (bijv. door het vallen van een tak) of het onrechtmatige inschakelen hiervan door vreemden, plaatst het personeel in de cabine in een moeilijke positie aangezien zij geen enkele handeling uit kunnen voeren, behalve het uitvoeren van een noodafdeling (paragraaf 2.9.8.1).

2.6.2 SCHAKELAAR OM DE NOODBESTURING IN WERKING TE STELLEN

Dit mechanisme (1) bestaat uit een kraan die het voor het personeel op de grond mogelijk maakt om over te schakelen van de cabinebesturing naar de noodbesturing die zich op het draibare torentje bevindt (2).

Het is verboden om het platform te gebruiken zonder dat er personeel op de grond achterblijft. Het in werking stellen van de schakelaar door onbekwame personen, plaatst het personeel in de cabine in de positie dat zij geen enkele handeling kunnen uitvoeren en maakt hen afhankelijk van de bediening vanaf de grond. Mocht dit gebeuren, druk dan op de stopknop en vraag om hulp, of maak gebruik van de instructies voor een noodafdeling (par.2.4.1.5).



Om dergelijke situaties te voorkomen is het mogelijk om de hendels met een hangslot af te sluiten. Het grondpersoneel dient altijd een sleutel van dit slotje bij zich te houden. Het grondpersoneel dient altijd in bezit te zijn van de sleutel.

2.6.3 HANDPOMP



De handpomp (2) dient om de olie voor noodhandelingen onder druk te zetten wanneer het hydraulische systeem defect is.

De handpomp is voorzien van een schakelaar (1) die het mogelijk maakt om te kiezen om de twee rechter stabilisators (stand 1) met de hand te bedienen of de twee linker stabilisators en het hefgedeelte (stand 2) met de hand te bedienen.

Dit noodmechanisme voor de stabilisators mag alleen gebruikt worden wanneer het elektrische systeem werkt en wanneer de startsleutel op ON staat.

In geval van een defect aan de elektrische installatie moet het omzetten van het hefgedeelte op het voertuig met de hand gebeuren door de mechanische omzetschakelaar te gebruiken waarmee de machine is uitgevoerd en die zich in de ruimte voor de elektrische componenten bevindt (zie foto).



Men moet er wel aan denken dat de mechanische omzetschakelaar verwijderd dient te worden en dat de machine weer in zijn uitgangspositie gezet dient te worden zodra de noodhandelingen uitgevoerd zijn. De aanwezigheid van de mechanische omzetschakelaar kan in geval van normale werkzaamheden de veiligheid van de machine in gevaar brengen en eventueel andere gevaren veroorzaken.



Het besturen van de stabilisators in noodsituaties is toegestaan enkel en alleen wanneer de machine defect is en het noodzakelijk is de stabilisators voor het transport van de machine te sluiten.

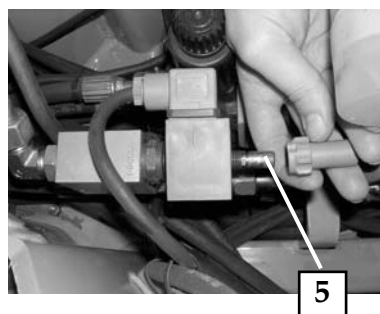
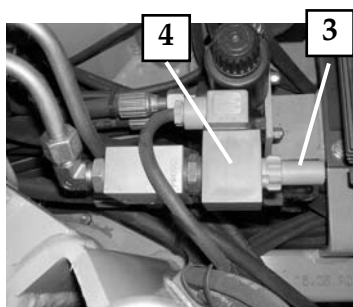

Om het hefgedeelte van de structuur zonder electriciteit te bedienen, moet men de kap (3) van de solenoïde klep (4) wegnemen en deze met de hand laden (5) door knop die zich hieronder bevindt te manoeuvreren.

De handbesturing van de stabilisators kan gebruikt worden wanneer de startsleutel op ON staat. Men moet zich er tevens van verzekeren dat het elektrische systeem niet defect is.



Denk eraan om de knop van de solenoïde in zijn oorspronkelijke positie terug te zetten en controleer dat de beschermingsnippel weer op zijn plaats zit.



Wanneer men het platform met de noodbesturing bedient zijn de veiligheidsmechanismes uitgeschakeld. Het is daarom noodzakelijk om de noodbesturing alleen te gebruiken om de cabine naar de grond te brengen door middel van handelingen die de stabiliteit van het platform niet in gevaar brengen.

2.6.4 SOLENOÏDE KLEP VOOR NOODAFDALINGEN

De cylinders van de eerste, tweede en derde arm zijn voorzien van solenoïde kleppen voor noodafdalings (1). Door de noodafdeling selectie te kiezen op het elektrische paneel van de cabine, worden de solenoïde ventielen in werking gesteld en kan de afdaling van het hefgedeelte van de structuur plaats vinden. Om een noodafdeling uit te voeren moet er in het elektrische systeem spanning zijn.

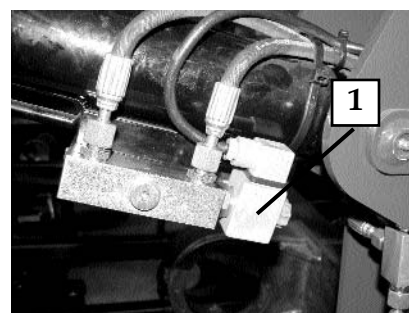

Volg de voorschriften uit punt 2.6.3 op.

2.7 VEILIGHEIDSVOORSCHRIFTEN VOOR HET PLATFORM TE GEBRUIKEN**2.7.1 GEVAAR VAN BLIKSEMINSLAG**

Indien men de machine in de nabijheid van elektrische bedrading gebruikt, moet een veiligheidsafstand in acht worden genomen. In het schema hieronder zijn de relatieve afstanden van elektrische bedrading aangegeven nagelang hun voltage.

VEILIGHEIDSAFSTAND IN NABIJHEID VAN ELEKTRISCHE BEDRADING

VOLTAGE TYPE		VEILIGHEIDSAFSTAND (METERS)
VAN	TOT	
0 V	300 V	5
300 V	50 kV	5
50 kV	200 kV	5
200 kV	350 kV	6,1
350 kV	500 kV	7,6
500 kV	750 kV	10,7
750 kV	1000 kV	13,7



Blijf op veilige afstand van stroomvoorzieningen en elektrische installaties e hou rekening met de mogelijke boogbewegingen en het uitslaan van het werkplatform. Denk ook aan het bewegen van de elektrische bedrading zelf.



Voordat men de werkzaamheden begint, dient het werkgebied nauwkeurig bestudeerd te worden waarbij men vooral op elektrische bedrading in de lucht moet letten en op bewegende machines zoals kranen, en op weg- en spoorwegconstructies en gebouwen.

2.7.2 GEVAARLIJKE WEERSOMSTANDIGHEDEN**DE MACHINE NOOIT BIJ SLECHT WEER GEBRUIKEN**

Men moet de machine nooit gebruiken tijdens storm, sneeuw, mist of een windsnelheid van meer dan 12 knopen. De machine dient nooit gestart te worden wanneer de temperatuur lager is dan -20°C of hoger dan $+40^{\circ}\text{C}$.



In geval van onverwachtse regenbuien dient men altijd te controleren dat de machine stevig staat en dat het terrein voldoende draagkracht bezit voordat men de werkzaamheden herneemt.

2.7.3 GEVAARLIJK TERREIN

DE MACHINE MAG ALLEEN OP EEN VLAK TERREIN GEBRUIKT WORDEN.

Controleer dat de plek waar het platform staat nooit een grotere helling dan 10° heeft. Wanneer de machine stabiel gezet wordt, controleer dan met de waterpas in de buurt van het besturingspaneel dat de maximum inclinatie van de draaischijf in verhouding tot de horizon de helling van 1° niet overschrijdt.

Indien de machine rijdt, controleer dat er op de weg geen mensen, gaten, stijle hellingen, obstakels afval, of voorwerpen die gaten bedekken, zijn.



Voordat men zones met een hoog risico betreedt (petroleum raffinaderijen, elektrische centrales, etc...), controleer met het veiligheidspersoneel van het desbetreffende bedrijf de toegankelijkheid van het terrein.

2.8 PROCEDURE VOOR HET JUISTE GEBRUIK VAN DE MACHINE

Hieronder volgt de beschrijving van hoe de HINOWA platforms gebruikt dienen te worden. Ieder ander gebruik dan hier aangegeven, tenzij met toestemming van HINOWA, is absoluut verboden.

2.8.1 TABEL SAMENVATTING VEILIGHEIDSVOORSCHRIFTEN

Hieronder vindt men een samenvattende tabel met de algemene veiligheidsvoorschriften die de gebruiker aandachtig dient te bestuderen voordat men het platform gebruikt.

Wij herinneren het personeel eraan dat er in de buurt van de besturingsknoppen op de cabine een tabel geplakt is en die vanuit de besturingspositie makkelijk te zien is met de volgende veiligheidsvoorschriften:

- De machine mag alleen door vakbekwaam personeel gebruikt worden, dat vooraf opgeleid is.

- Alle handelingen voor de besturing en het stabiel zetten van de machine en het besturen van het uitschuifstelsel moeten vanuit de besturingspost in de cabine uitgevoerd worden.
- Volg nauwkeurig de instructies en gebruiksaanwijzingen op zoals die aangegeven staan in de GEBRUIKERS- EN ONDERHOUDSHANDLEIDING die bij de machine geleverd wordt.
- Overschrijd nooit het toegestane maximum laadvermogen, die in de GEBRUIKERS- EN ONDERHOUDSHANDLEIDING en op de machine aangegeven staan.
- De gebruiker dient een helm te dragen en de veiligheidsgordels te gebruiken die op de daarvoor bestemde punten op het voertuig vastgemaakt dienen te worden. Men moet eraan denken dat de veiligheidsgordels JAARLIJKS gecontroleerd en GOEDGEKEURD dienen te worden.
- Voordat men de werkzaamheden begint moet de gebruiker zich ervan verzekeren dat alle veiligheidsvoorzieningen werkzaam zijn. Ook de werking van de belangrijkste mechanische delen en het brandstof- en het hydraulische oliepijl dienen gecontroleerd te worden.
- Gebruik de machine nooit op een wegzakkende, oneven of glijdende grond of op hellingen die het maximale toegestane inclinatielimit overschrijden aangezien dit de stabiliteit van de machine niet langer garandeert.
- Zet het frame van de machine op het juiste niveau, waarbij het maximale inclinatielimit zoals in de GEBRUIKERS- EN ONDERHOUDSHANDLEIDING aangegeven staat en die op de waterpas zichtbaar is, niet overschreden moet worden.
- Voordat men ook maar enige handeling uitvoert, dient men te controleren dat er zich op het traject van het werkterrein geen mensen of obstakels bevinden.
- Het is verboden om op minder dan vijf meter afstand van de stroomvoorzieningen en van elektrische installaties werkzaamheden uit te voeren.
- Het is verboden te werken bij slecht weer tenzij dit absoluut noodzakelijk is.
- Het is verboden haken, touwen of andere zaken aan het platform vast te maken.
- Het is verboden ladders, gereedschap of andere zaken op de cabine te plaatsen met het doel om de werkhoogte van het platform te vergroten.
- Gebruik de besturingsknoppen altijd langzaam en op regelmatige wijze en vermijd bruske bewegingen.

HOOGWERKER OP RUPSVOERTUIG GOLDLIFT

HINOWA

2.8.2 WERKBEREIK VAN DE GOLD LIFT 12.55

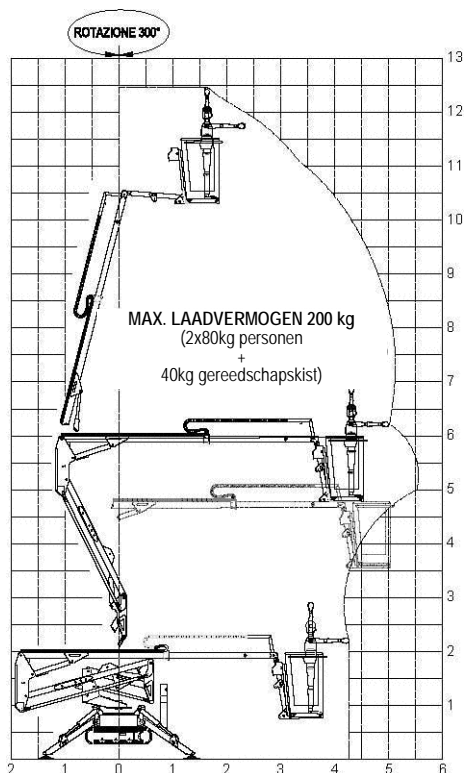

2.8.3 WERKBEREIK VAN DE GOLD LIFT 14.70

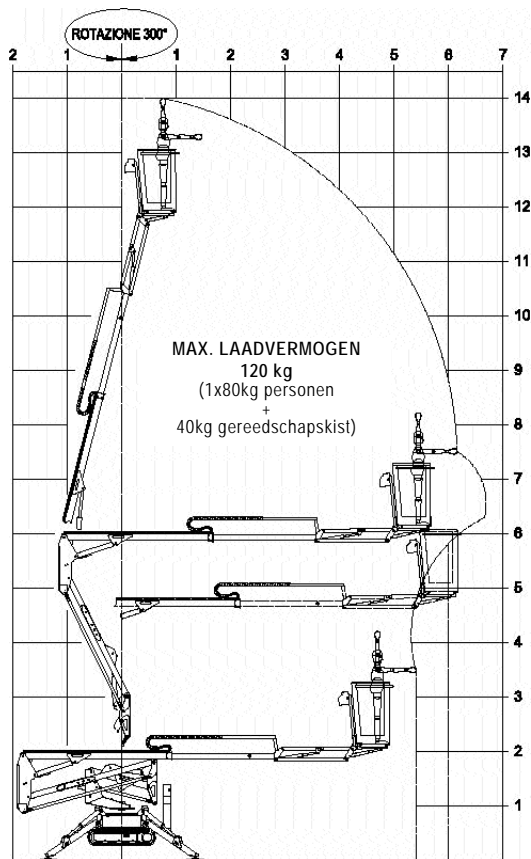
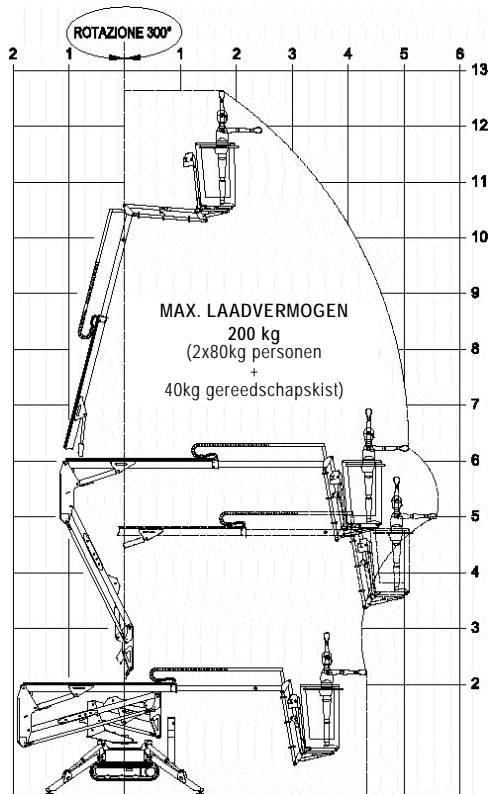

2.9 HET GEBRUIK VAN HET HEFPLATFORM



In de uitleg die in de komende paragrafen gegeven wordt, gaat men ervan uit dat de gebruiker de voorgaande hoofdstukken van de handleiding gelezen en begrepen heeft. Eventuele herhalingen van waarschuwingen en van al eerder afgedrukte foto's in ander deel van de handleiding, worden tot een minimum teruggebracht.



HINOWA hefplatforms zijn geschikt om werkzaamheden op hoogte vanuit een cabine uit te voeren. Het platform dient alleen door bekwaam personeel gebruikt te worden, dat de positie van de knoppen en de functies van alle besturingsknoppen, hulpmiddelen, signalen, en veiligheidssignalen net als ook de betekenis van de tekens en andere aanwijzingen op de machine kent.

De bestuurder moet alle besturingsprocedures van het platform begrepen hebben voordat hij het platform in gebruik neemt.

Voor een correct gebruik van de machine, is behalve de bestuurder (of bestuurders) in de cabine, de aanwezigheid van ervaren grondpersoneel noodzakelijk. Het grondpersoneel controleert de machine en staat klaar om in geval van gevaarlijke situaties of in noodgevallen met de noodzakelijke handelingen in te grijpen. Dit betekent dat het grondpersoneel bekwaam moet zijn wat de besturing betreft en de gebruikprocedures en dat ook zij deze handleiding gelezen moeten hebben.



- Onachtzaam van ook maar een enkele veiligheidsregel kan schade aan de bestuurder en/of aan de machine aanbrengen.
- Plaats een EHBO kist en een brandblusser in de buurt van het werkterrein. Gebruik deze volgens de geldende maatstaven.
- Verblijf nooit binnen het bereik van het platform. De zone onder het handlingsbereik moeten met een hek afgezet worden. Het is hoe dan ook verboden om voorwerpen van of naar de controle cabine te werpen.
- Draag altijd aansluitende kleding en gebruik veiligheidsuitrusting (schoenen, helm, werkhandschoenen en veiligheidsriemen).
- Wanneer het werk door meer dan twee personen uitgevoerd wordt, moet men van tevoren de werkprocedure afspreken. Men moet collega's altijd van tevoren informeren over de handelswijze.

- Voordat men werkzaamheden bij lage temperatuur begint, laat de machine een paar minuten lopen zodat de hydraulische olie circuleert en een temperatuur van ten minste 5°C bereikt wordt.
- Voordat men met de werkzaamheden begint en wanneer men in de cabine klimt, moeten de veiligheidsgordels onmiddellijk op de juiste punten aangespeld worden. Men moet eraan denken dat de veiligheidsgordels JAARLIJKS gecontroleerd en GOEDGEKEURD dienen te worden
- Wanneer de stabilisatiedruk op de grond de toegestane waarde overschrijdt, vergroot dan het sta-oppervlak, door de twee daarvoor bestemde platen te gebruiken of door een stabiele ondergrond (bijv. hout) tussen de grond en de kap van de stabilisator te plaatsen.

2.9.1 CONTROLE DIE HET BEGIN VAN DE WERKZAAMHEDEN VOORAFGAAT

Voer de volgende handelingen iedere dag uit voor de werkzaamheden te beginnen:

- Controleer dat er geen olieplekken in het hydraulische systeem zijn. In geval van een olieplek voer de nodige reparaties uit en breng de hydraulische olie weer op peil (zie de paragraaf over het onderhoud). Maak de zone met een oplosmiddel of reinigingsmiddel en met gebruik van waterdruk schoon.
- Controleer dat er geen roestenplekken bestaan en dat er geen scheuren bij de solderingen voorkomen.
- Controleer dat de rubber rupsbanden heel zijn en goed werken (kijk de paragraaf over het onderhoud na).
- Controleer dat er geen beschadigde of kapotte onderdelen zijn of dat er onderdelen missen. Controleer dat de schroeven van de veiligheidsspinnen, de moeren en de veiligheidssringen goed aangedraaid zijn en vervang of regel deze volgens de instructies van de fabrikant voor het platform alvorens de machine te gebruiken.
- Verwijder afval dat brand of het kapotgaan van de machine zou kunnen veroorzaken en let daarbij vooral op de besturing van de machine en de zone in de nabijheid van de benzine/diesel motor.
- Verwijder olieresten van alle handvaten, treeplanken en controleschakelaars, die de veiligheid van de uit te voeren handelingen alsmede ook de bestuurder zelf in gevaar zouden kunnen brengen. Controleer dat alle veiligheidssignalen en de elektrische controle op het elektrische paneel, dat zich in de controle cabine bevindt, werkzaam zijn.
- Controleer dat de stickers, die op de machine aangebracht zijn, goed leesbaar zijn
- Controleer dat er voldoende diesel/benzine in de tank zit om het zinloze afslaan van de motor met de daarop volgende noodafslagen, te vermijden te vermijden.
- Controleer dat alle veiligheidsmechanismes functioneren.

2.9.2 HET STARTEN VAN EEN BENZINE OF DIESEL MOTOR (OPTIE)

- Voordat men de motor start is het noodzakelijk dat men alle porcedures van de machine en van de motor die bij de machine hoort kent, zoals ze in DE GEBRUIKERS-ONDERHOUDSHANDLEIDING beschreven staan. Men dient ook de betekenis van alle stickers die zich op de machine bevinden, te kennen.
- Lees in de handleiding de samenvattende tabel van de veiligheidsvoorschriften voor de gebruiker en pas alle voorschriften toe.
- Voor de motor gestart wordt, moet de selectieknop op het elektronische paneel in de cabine (zie deel 4 in Hinowa fig.3) op de thermische machine gezet worden.
- De DIESEL motor (optie) kan vanaf de grond gestart worden door middel van een start-sleutel die zich aan de zijkant van de machine bevindt of direct vanuit de besturingspositie in de cabine. In dit geval dient de start-sleutel op ON gezet worden, voordat men in de cabine klimt waarbij de doorvoor bestemde handvaten gebruikt dienen te worden. Druk daarna op de groene knop van het elektrische controle paneel in de controle cabine zie: deel 2 in Hinowa fig.3).
- Het starten van de BENZINE motor kan alleen vanaf de grond gebeuren (in dit geval is het niet mogelijk om de starter te gebruiken), of direct vanuit de controle plaats. In dit geval moet de start-sleutel op ON gezet worden, voordat men in de cabine klimt waarbij de doorvoor bestemde handvaten gebruikt dienen te worden. Druk daarna op de groene knop van het elektrische controle paneel in de controle cabine zie: deel 2 in Hinowa fig.3). Om de starter te controleren moet men op de gele knop van het elektrische paneel in de controle cabine drukken (zie: deel 1 in Hinowa fig.3).



Voordat men de motor start moet men er altijd op letten dat het gaspedaal in de juiste positie staat (ongeveer op het minimum). Het starten van een koude motor op te hoge toeren/sec. kan ernstige schade aan de motor zelf aanbrengen.



VOOR HET STARTEN VAN DE MOTOR DIENEN ALLE BESTURINGSSCHAKELAARS IN EEN NEUTRALE POSITIE TE STAAN.

Controleer dat er geen ongewenste voorwerpen zijn (bijv. takken), die per ongeluk de besturing in werking zouden kunnen stellen. Dit zou tot gevolg kunnen hebben dat het platform onafhankelijk van de bestuurder's wil zich in beweging stelt en schade aan mensen of voorwerpen aanbrengt.

2.9.3 HET STARTEN VAN DE ELECTROMOTOR

- Voordat men de motor start moet men er zeker van zijn dat men alle procedures zoals in DE GEBRUIKERS- EN ONDERHOUDSHANDLEIDING beschreven staan, kent en begrijpt. Men dient ook de betekenis van alle tekens die zich op de machine bevinden, te kennen.
- Lees in de handleiding de samenvattende tabel van de veiligheidsvoorschriften voor de gebruiker en pas alle voorschriften toe.
- Sluit de machine op een voedingskabel aan middels de aansluiting die zich op de bodem van het grond controle plateau bevindt.

Voordat men dit doet:

- Controleer dat de karaktereigenschappen van de elektrische installatie met het voltage en de frequentie overeenkomen die op de plaat van de elektrische motor aangegeven staan.
- Controleer de conditie van de elektrische bedrading en dat de doorsnede geschikt is voor 2.2kW. Gebruik voor de aansluiting een "3x2.5 mm²" drie punten stekker kabel met een type F47 aardeplaat met dubbele insulatie en een 6A plug. De maximale lengte van de kabel moet 15 m. zijn.
- Steek een aardeplaat in de grond en bevestig deze aan de klem van de aardeplaat, of controleer de werking van het stroomnet in geval de bodem deze handelingen onmogelijk maakt (bijv. binnen in gebouwen).
- Voordat men de motor start, moet de selectieknop op het elektronische paneel in het controle voertuig (zie deel 4 in Hinowa fig.3) op de elektrische machine gezet worden.
- Op de groene knop van het elektrische paneel in de cabine drukken (zie: deel.2 in Hinowa fig.3).



VOOR HET STARTEN VAN DE MOTOR DIENEN ALLE BESTURINGSSCHAKELAARS IN EEN NEUTRALE POSITIE TE STAAN.

Controleer dat er geen ongewenste voorwerpen zijn (bijv. takken), die per ongeluk op de controle knoppen zouden kunnen vallen en deze in werking zouden kunnen stellen. Dit zou ervoor kunnen zorgen dat het platform onafhankelijk van de bestuurder's wil zich in beweging stelt en schade aan mensen of voorwerpen aanbrengt.

2.9.4 VERPLAATSEN

De GOLD LIFT machine is een zelfbewegende machine die in staat is zichzelf op handige wijze op ieder terrein te verplaatsen, om hellingen (tot 18°) te overbruggen en gezien zijn grootte makkelijk de kleinste plekken kan bereiken. De hefcabine is de enige plek die de fabrikant ontwikkeld heeft om de bestuurder te beschermen tegen ongelukken tijdens alle hefhandelingen. Om deze reden is de besturing ontwikkeld om vanuit deze positie gebruikt te worden. Vanuit de cabine heeft men tevens een goed zicht op het werkkerrein.

Het enige geval waarin men de hefbewegingen vanaf de grond mag uitvoeren is wanneer men in een gebied met een beperkte hoogte moet werken, die het de bestuurder onmogelijk maakt van de cabine gebruik te maken. In dit geval kan de machine voortbewegen met een bestuurder die op de grond blijft staan maar alleen in de lengte DE MACHINE KAN DAN ALLEEN VANAF DE RECHTERKANT BEDIENT WORDEN TERWIJL DE CABINE GEDEMONTEERD IS. Onder deze omstandigheden is het absoluut verboden gebruik te maken van de 2de snelheid.

Kies altijd de juiste toeren om de handelingen onder controle te houden en om rekening te houden met het werkterrein.



Klim nooit in en uit de kooi wanneer hij niet geheel afgedaald is.



De standaard GOLD LIFT machines zijn niet geschikt voor transport op openbare wegen. Het werkgebied en het autonome transport dienen beperkt te worden en moet altijd volgens de geldende regels aangegeven worden. Voor transport op openbare wegen moet de machine met daarvoor geschikte transportmiddelen vervoerd worden, ook al draait het om een kort traject.



- Wanneer de hefwerkzaamheden vanuit het controle voertuig gebeuren, moet men opletten op elementen zoals, gevelijsten, balkons, balken, takken etc. waarmee de bestuurder in aanraking zouden kunnen komen
- Wanneer de machine vanaf de grond bestuurd wordt (zie de toegestane mogelijkheden en denk er dan aan dat de controle cabine verwijderd moet zijn)
- Het is ten strengste verboden om andere manoeuvres dan de hierboven beschreven uit te voeren waarbij de machine vanaf de grond bestuurd wordt aangezien een scherpe beweging van de machine de bestuurder tussen de machine en de elementen die zich op het werkterrein bevinden, samengedrukt zou kunnen worden – of het zou kunnen gebeuren dat de bestuurder in contact komt met de rupsbanden of met de stabilisators van het platform
- Men moet geen hefbewegingen uitvoeren als de stabilisator niet geheel uitstaan en zich in de juiste positie bevinden.
- De 2de translatiesnelheid (optional) mag alleen gebruikt worden tijdens de rechtlijnige translatie over vlak en stevig terrein.

2.9.4.1 PARKEREN VAN DE MACHINE OP EEN HELLING OF ONREGELMATIGE ONDERGROND

Wanneer de machine geparkeerd wordt op een helling of onregelmatige ondergrond, zorg er dan voor dat de 4 hoeken van de rupsbanden geblokkeerd worden door wiggen. Dit om onverwachte bewegingen van de machine te voorkomen.

- **Het is absoluut niet toegestaan met de 2de snelheid over een oneffen of hobbelig terrein te rijden, of tijdens een niet rechtlijnig traject.**

2.9.5 STABILISATIE EN NIVELLERING VAN DE MACHINE

Nadat de machine op zijn plaats gezet is, moeten de stabilisatie en nivelleringshandelingen uitgevoerd worden. Controleer dat de oppervlakte waarop de machine zich bevindt de specifieke gronddruk die op de machine werkt, verdraagt (zie de paragraaf over de technische gegevens).



- Denk er altijd aan om uit de buurt van afdalingen of greppels te blijven tevens dient men zich aan de voorgeschreven veiligheidsafstand van elektrische bedrading te houden.
- Zorg ervoor geen personen of voorwerpen te raken wanneer men de stabilisator laat zakken.

Om met de stabilisatie en nivelleringshandelingen te beginnen moet men het rupsvoertuig zo ver mogelijk van de grond heffen door de stabilisators vanuit de cabine te bedienen. Als dit gebeurd is, bedien dan voorzichtig de besturing van de stabilisators om de machine te nivelleren. Om te controleren dat dit op optimale wijze gebeurt, moet men de waterpas die zich op de machine bevindt controleren; wanneer de luchbel zich geheel in de groene zone bevindt (zie de foto hieronder) is de machine in een toegestane werkpositie geplaatst. Denk eraan dat de maximale helling waarop men de machine kan nivelleren binnen een tolerantie van 1° ligt, die op de waterpas aangegeven is op 10 graden. Op een terrein met een stijlere helling kan geen goede stabilisatie plaats vinden. Een dergelijke situatie vormt een groot risico voor de gebruikers.

Op iedere stabilisator bevindt zich (zie foto hieronder) in de buurt van de cilinderverbinding met de stabilisator een oranje signaal. Deze gaat branden wanneer de stabilisator op de grond rust.

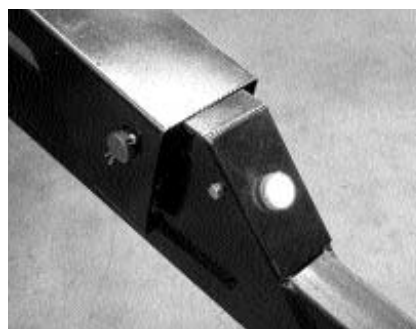
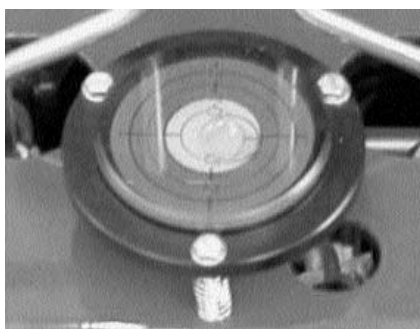

NOTA: Bij volledige stabilisatie van de machine met de stempelpoten, zorg er dan voor dat het rupsrijwerk **ALTIJD** van de grond staat.



Indien de machine niet goed gestabiliseerd wordt, is ook de werkstabiliteit niet gegarandeerd. HINOWA verbiedt het gebruik van de machine wanneer de juiste stabilisatie, zoals in deze handleiding beschreven wordt, niet bereikt is. Het omslaan van de machine kan ernstig letsel of de dood van de inzittenden en het grondpersoneel veroorzaken.



Wanneer een van de oranje signalen op de stabilsators niet gaat branden wanneer de stabilisator van de grond geheven is, zet dan de machine onmiddellijk stop en bel de klantenservice aangezien dit betekent dat de microschakelaar van de desbetreffende stabilsator kapot is.



Wanneer de machine op een glibberige ondergrond gestabiliseerd wordt (marmer, porfier, glad beton, natte en gladde oppervalktes etc), controleer dan dat de bewegingen van de cabine het rupsvoertuig niet verplaatsen. Zet de machine, in dit geval onmiddellijk stop en keer terug naar de werkveiligheidsvoorschriften zoals die door de fabrikant aangegeven zijn.

2.9.6 HET BESTUREN VAN HET CABINE

Wanneer de machine op de juiste wijze gestabiliseerd, begin dan het controlevoertuig te verplaatsen. Model 12.55 heeft een enkel laadvermogen van 200 kg voor alle werkmethodes. Model 14.70 heeft een jib om grotere hoogtes te bereiken maar kan alleen gebruikt worden met een maximaal gewicht van 120 kg.

Om de jib op model 14.70 te gebruiken moet men als volgt te werk gaan:

- Klim alleen in de kooi met het noodzakelijke gereedschap en zorg ervoor dat het totale laadvermogen van 120kg niet overschreden wordt;
- Plaats de machine op de juiste wijze;
- Stabiliseer de machine binnen de aangegeven limieten zoals door de fabrikant aangegeven en volgens de procedure die hier in de handleiding beschreven staat;
- Kies voor de 120kg keuze knop op het elektrische paneel van de cabine;
- Zet de derde arm omhoog;
- Zet de pantograaf omhoog, die uit de 1e en 2e arm bestaat (doe dit door de schakelaar die deze automatisch beweegt te gebruiken);
- Verleng de uitschuifarm;
- Hef de jib omhoog.



Draai het platform nooit wanneer de controle cabine geheel omlaag staat; om te vermijden dat het lage gedeelte van de kooi de stabilisators raakt, is het noodzakelijk om de deze ongeveer een meter van de grond op te heffen.

Als de machine het niet toestaat om de jib te openen, controleer dan het totale laadgewicht op het controle voertuig aangezien de sensoren op het controle voertuig waarschijnlijk een groter laadgewicht hebben waargenomen; is dit niet het geval dan is de 120 Kg keuze niet op juiste wijze gebeurd en in dit geval staat de machine het gebruik van de jib niet toe. Als mocht blijken dat aan alle voorwaarden voldaan is, controleer dan de werkzaamheid van het platform en neem contact op met de klantenservice.

Om de machine te sluiten moet men het volgende doen:

- Laat de jib afdalen;
- De uitschuifarm moet ingetrokken worden;
- Sluit de derde arm;
- Breng de pantograaf omlaag;
- Zet de arm op de standard terug;
- Breng de stabilisators omhoog.



- **Het is ten strengste verboden om wat voor materiaal dan ook in de controle cabine te vervoeren als de machine nog niet gestabiliseerd en geheel gesloten is. Het laden van materiaal in de controle cabine wanneer die zich in de lucht bevindt bijv. vanaf daken en balkons etc. kan het omslaan van de machine tot gevolg hebben en de inzittenden en het grondpersoneel aan een dodelijk risico blootstellen.**
- **Gebruik de machine nooit om vrachten te vervoeren; de machine kan twee personen (80kg per persoon) plus 40 kg gereedschap dragen of in het geval van de 1470 versie wanneer de jib functie gekozen wordt een persoon (80kg) and 40kg gereedschap.**
- **Wanneer men de machine naar beneden laat komen in de buurt van de hefpilaar, bestaat het risico dat de armen elkaar raken, dit risico is ook op de tekens op de machine aangegeven. Het is hoe dan ook de verantwoording van de bestuurder dat er zich in het gebied geen mensen bevinden.**

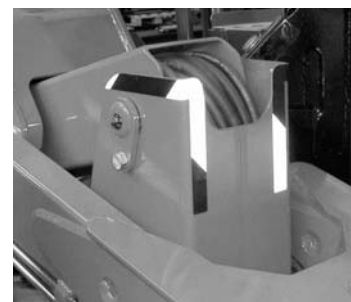



Gebruik de machine nooit om voorwerpen met een groot oppervlakte tegen de wind in te vervoeren (bijv. grote uithangborden) ook al is hun gewicht binnen het aangegeven draagkracht van de machine.

2.9.7 HET MET DE HAND NIVELLEREN VAN HET CONTROLEVOERTUIG

HINOWA platforms zijn voorzien van een mechanisme dat ervoor zorgt dat de kooi automatisch nivelleert en dat de bodem van de kooi altijd parallel aan de grond blijft, onafhankelijk van de bewegingen van de arm of van het platform.

Het kan echter als gevolg van een mogelijke ongewenste bewegingen noodzakelijk zijn de kooi met de hand in de optimale positie terug te brengen. Om dit te bereiken moeten de volgende handelingen uitgevoerd worden:

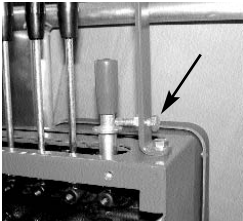
- Breng de kooi in de hefpositie terug door de derde arm op de steun terug te brengen (alleen indien men het probleem ontdekt terwijl men zich in de lucht in kooi bevindt);
 - Draai de veiligheidsschroeven los door de eerste sluitmoer los te draaien (voor deze handeling zijn twee vaste sleutels nr 13 nodig) totdat de controle knop vrij komt (zie foto);
- 
- Breng het veiligheidssysteem omhoog om te vermijden dat deze per ongeluk in werking wordt gesteld en gebruik deze voorzichtig, vertraag tevens de toeren totdat de nivellering heeft plaatsgevonden;
 - Laat de schakelaar langzaam los tot hij de neutrale positie bereikt heeft en breng daarna de veiligheidsschroef in zijn positie terug. Draai de veiligheidsmoer uiteindelijk weer vast.



Het nivelleren van de cabine is noodzakelijk:

- Als een speciale ingreep omdat de automatische nivellering niet functioneert. Mocht een dergelijk probleem vaker voorkomen dan is het noodzakelijk om het controle voertuig door een erkend servicebedrijf te laat nakijken;
- Het in werking stellen van de handnivellering is alleen toegestaan vanuit de cabine omdat anders de bestuurder ernstig gewond zou kunnen raken doordat hij in aanraking komt met de mobile delen van de machine;
- Voer de nivelleringshandelingen nooit uit met andere opzet dan de hierboven beschreven situaties (bijv. om voorwerpen op te tillen, om het werkbereik van het platform te vergroten etc.) Dusdanig gebruik kan ernstige of dodelijke ongelukken veroorzaken.

2.9.8 HET GEBRUIK VAN DE NOODAFDALING VAN DE KOOI

Bij het ontwikkelen van de machine is rekening gehouden met verschillende noodsituaties zoals mechanische of elektrische gebreken, het onwel worden van de bestuurder enz.). In deze gevallen is het mogelijk om in te grijpen zowel vanuit de kooi als vanaf de grondpositie om de machine in zijn uitgangspositie terug te brengen en om hulp te bieden aan de inzittende(n) van de kooi. Hieronder worden de daartoe noodzakelijke handelingen beschreven.



Denk eraan dat gedurende het gebruik van het platform altijd grondpersoneel aanwezig moet zijn.

2.9.8.1 HET IN WERKING STELLEN VAN DE NOODAFDALING VAN DE KOOI

De noodafdeling van de kooi kan vanuit de cabine zelf in werking worden gesteld indien de elektrische installatie functioneert. Hiervoor dient men het volgende te doen:

- Druk op de handselectie;
- Druk op de knoppen voor het afdalen, die normaal gebruikt worden tot de gewenste hoogte bereikt is;
- Laat de knop voor handselectie los.

Aangezien het om een noodafdeling gaat is het natuurlijk niet mogelijk het platform te draaien of de uitschuifarm uit te schuiven of in te trekken. De kooi daalt verticaal naar beneden op een afstand van het centrum van de rotatie, die bepaald wordt de uitgangsafstelling die de machine had op het moment dat de noodsituatie intrad.



Bij model 1470 kan tijdens de noodafdeling de jib cylinder niet in werking worden gesteld en bij een geheel naar beneden gebrachte arm, bevindt zich het voertuig op ongeveer 1.80m van de grond. In dit geval moet men om de persoon in het voertuig te helpen een extern hulpmiddel gebruiken (bijv. een trap).

2.9.8.2 HET UITVOEREM VAN EEN NOODAFDALING VAN DE GROND MET EEN PERFECT WERKENDE MACHINE

Dit type afdaling is alleen mogelijk in geval:

- de bestuurder van de cabine onwel is geworden.



De enige reden waaom deze noodafdeling gebruikt mag worden is om de inzittende(n) van de kooi hulp te bieden en om de kooi naar de grond te laten afdalen. Ieder ander gebruik is verboden.

Om de noodafdeling in de hierboven beschreven situatie uit te voeren, dient men het volgende te doen:

- a) Zet de distributieschakelaar in de kooi van kooibesturing op grondbesturing.
- b) Maak gebruik van de van de armbesturing totdat de cabine met de bestuurder de grond bereikt.

2.9.8.3 HET UITVOEREN VAN EEN NOODAFDALING VANAF DE GROND MET GEBRUIK VAN DE HANDPOMP WANNEER HET HELE ELECTRISCHE SYSTEEM UITGEVALLEN IS

Deze noodafdeling is alleen mogelijk indien:

- het uitvallen van het gehele elektrische systeem van de machine waardoor het niet mogelijk is om de noodhandeling vanuit de kooi te regelen;



De enige reden waarom men deze noodafdeling mag gebruiken, is om tegemoet te komen aan het uitvallen van het gehele elektrische systeem en om de kooi om deze reden naar de grond te krijgen. Ieder ander gebruik is verboden.

De noodafdeling kan gebeuren door de hydraulische handpomp te gebruiken (par.2.6.3); Om de cabine te bewegen moet men de olie met de hand pompen, terwijl tegelijkertijd de besturing aan de grond voor het bedienen van de armen gebruikt dient te worden.



Voer nooit andere dan de hierboven beschreven handelingen uit zoals het intrekken van de arm, het bedienen van de jib (alleen bij model 1470), of van de stabilisators en in het algemeen het uitvoeren van bewegingen die de stabiliteit van de machine in gevaar kunnen brengen.

Om de noodafdeling in de hierboven beschreven situatie uit te voeren, dient men het volgende te doen:

Geval 1: aanwezigheid van spanning wanneer men de startsleutel op ON zet en de stopknop voor noodgevallen uitgeschakeld is:

1. Zet de schakelaar op de handpomp zodat deze met de bewegingen van de armen overeen komt;
2. Zet de schakelaar in de kooi van kooibesturing op grondbesturing;
3. Gebruik de handpomp en tegelijkertijd de schakelaar om de armen individueel te bedienen totdat de cabine met de bestuurder naar de grond is gebracht.

Geval 2: geen spanning of de stopknop voor een noodgevallen is in werking gesteld:

1. verwijder de beschermingskap van de blauwe solenoïde veiligheids klep bij de elektrische motor (par.2.6.3);
2. stel de mechanische functie van de solenoïde klep in werking door op de goudkleurige handgreep (par.2.6.3) dichtbij de bobine van de solenoïde klep te drukken en deze tevens te draaien;
3. zet de schakelaar op de handpomp zodat deze met de beweging van de armen overeenkomt;
4. zet de schakelaar in de kooi van kooibesturing op grondbesturing;
5. gebruik de handpomp en tegelijkertijd de schakelaar om de armen individueel te bedienen en om de cabine met de bestuurder naar de grond te brengen.

2.9.9 DE BELANGRIJKSTE GEPLANDE GEBRUIKSMOGELIJKHEDEN VAN DE MACHINE

Hieronder volgen de instructies voor de meest voorkomende gebruiksmogelijkheden van het platform. Deze instructies vormen een aanvullend gedeelte en vervangen op geen enkele wijze de inhoud van de Gebruiks- en Onderhoudshandleiding.

2.9.9.1 SYSTEMEN

Een simpele maar belangrijke aanbeveling is dat men altijd nakijkt dat de gedeeltes waarmee

men werkt niet onder stroom staan. In geval van twijfel, vraag het grondpersoneel om dat te controleren. Denk er ook aan om niet in de buurt van elektrische bedrading te komen en hou de juiste veiligheidsafstand van de spanning die zij vervoeren (zie specifieke aanduidingen in deze handleiding).

2.9.9.2 GESLOTEN RUIMTES

Om in gesloten ruimtes te werken, raadt HINOWA aan zoveel mogelijk de elektrische motor te gebruiken; Als dit niet mogelijk is, zorg er dan voor dat er voldoende luchtverversing is om het opeenhopen van gassen die slecht voor de gezondheid zijn, te vermijden. Denk er altijd aan dat indien er niet voldoende licht op de werkplek is dat men zelf verlichtingsmogelijkheden bij zich moet hebben.

2.9.9.3 GEBRUIK BIJ SNOEIWERKZAAMHEDEN

Voor dit gebruik moet men op letten dat de stabiliteit van de machine niet in gevaar wordt gebracht.

Denk eraan dat:

- als de takken of stammen op de veiligheidsinstallatie van de machine vallen, kan de machine defect raken;
- de val van delen van planten kunnen de machine beschadigen;
- vallende delen van planten kunnen op de nooddrukknop op de grond komen. In dit geval verliest men de controle over de machine en moet het grondpersoneel ingrijpen;
- snoeigereedschap zoals een kettingzaag oefent een sterke kracht uit op de kooi die neigt naar voren te bewegen;
- controleer altijd vooraf dat het gebladerte dat men moet snoeien op geen enkel deel van het platform of van de kooi kan vallen.

2.9.9.4 HET GEBRUIK VOOR REPARATIES EN ONDERHOUD VAN DAKEN EN REGENPIJPEN

Denk er altijd aan dat het platform niet gebruikt dient te worden voor het transport van materiaal in lucht, ook al blijft men binnen het laadvermogen dat door de fabrikant is aangegeven. Het platform is geen lift.

Denk er altijd aan dat wanneer de kooi van het frame is opgeheven men absoluut geen voorwerpen mag laden. Denk er ook aan dat er geen veiligheidmechanismes bestaan die uitkomst bieden wanneer men zich in de lucht bevindt met een te vol geladen kooi temeer omdat een noodafdeling geen bescherming tegen omslaan biedt. De enige manier om zichzelf in veiligheid te stellen is zo snel mogelijk binnen het toegestane laadvermogen van de kooi terug te keren volgens de uitgangprocedure, door de kooi van de lading te ontdoen.

2.9.9.5 GEBRUIK VOOR VERVEN, ZANDSTRALEN EN PLEISTERWERKZAAMHEDEN

Dit type gebruik vereist een nauwkeurige bescherming van alle kwetsbare gedeeltes van de machine zoals de stelen van de hydraulische cilinders, hun afsluiting, de veiligheidsinstrumenten, hydraulische en telescoop mechanismes en de inscripties op de machine (bijv. de fabrieksplaat, veiligheidstekens, laadvermogen tabel etc.). Als zand zich met het beschermingsvet van het inschuifstelsel vermengt, slijt dat dusdanig dat de kwaliteit van de bewegingen van de machine en de levensduur minder worden.

2.9.9.6 GEBRUIK IN DE BUURT VAN DE ZEE

Als de machine gebruikt wordt in een omgeving met een bijzonder corrosief klimaat, controleer de machine dan regelmatig op roest en de conditie van het vet en olie. Dit moet vaker gebeuren dan de fabrikant heeft aangegeven voor normale condities.

Dek de machine, iedere keer als hij niet gebruikt wordt, ook al is het voor een korte periode, af om hem te beschermen tegen zout en zand die door de wind meegevoerd worden.

2.10 WEGNEMEN VAN DE CABINE

Het is alleen toegestaan de cabine weg te nemen om de passage door gaten met afmetingen tussen 1500 en 790 mm mogelijk te maken.



ALS DE WERKBAK NIET GEMONTEERD IS KUNT U DE RUPSEN ALLEEN BEWEGEN ALS BESCHREVEN IN PARAGRAAF 2.1 EN 2.9.4.

Ga als volgt te werk om de cabine weg te nemen:

- Schroef de aluminium deksels op de twee bevestigingspennen van de cabine los (zie foto);



- Trek de cabine van bovenaf los.

Ga als volgt te werk om de cabine opnieuw te assembleren:

- Plaats de cabine op de bevestigingspennen op de cabineondersteuning, en zorg ervoor hem zo ver mogelijk parallel aan de cabineondersteuning omlaag te laten zakken;
- Schroef de twee aluminium blokkeerdeksels vast

2.11 VEILIGHEIDSVOORSCHRIFTEN VOOR TRANSPORT

Zorg ervoor dat het transportmiddel voldoende ruimte heeft voor het platform en dat geen enkel deel uitsteekt omdat men op die manier de verkeersregels overtreedt.

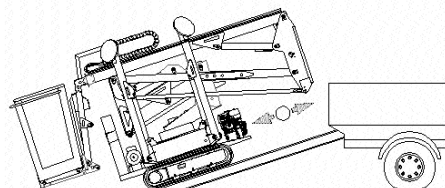
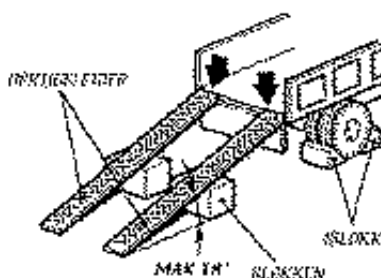
2.11.1 HET LADEN EN LOSSEN MET OPRIJGELEIDERS

Het HINOWA platform heeft een zeer grote bewegingsmogelijkheid en stabiliteit zelfs tijdens hefwerkzaamheden. We bevelen de gebruiker echter aan om altijd voorzichtig te handelen ook bij ogenschijnlijke eenvoudige handelingen.

Bij het laden op een vrachtwagen dient men als volgt te handelen:

- parkeer de vrachtwagen of oplegger op een vlakke ondergrond;
- zorg ervoor dat de oprijrails en de oplegger sterk genoeg zijn om het gewicht van de machine te dragen en dat er geen obstakels van afval of glijdend materiaal zijn;
- in het geval dat de vrachtwagen niet zelf hiermee uitgerust is zorg dan voor steunblokken die onder de geleiders gezet moeten worden;
- verbreed het onderstel van het platform;
- zet de geleiders onderling parallel op een zelfde afstand als die van de rupsbanden;
- Rij de machine op de geleiders met de controle cabine naar achteren;
- Wanneer men bij het laadvlak komt, handel dan zeer voorzichtig om grote schokken te vermijden tijdens de overgang van de geleiders naar het laadvlak;
- Plaats de machine dusdanig dat er geen enkel deel buiten het frame van de vrachtwagen uitsteekt.

Ook om uit te laden moeten de hierboven beschreven instructies en raadgevingen opgevolgd worden.



Gedurende de verplaatsing en het oprijden van hellingen, moet men opletten geen schade aan te brengen aan de veiligheidsinstrumenten die zich onder de kooi en in de buurt van de eerste uitschuifarm bevinden. Indien de verplaatsingshelling te groot is moet men de helling van de geleiders veranderen of, als dit niet mogelijk is, langere geleiders gebruiken.

2.11.2 HET OPHIJSEN VAN DE MACHINE

Om de machine op te hijsen moet men de juiste uitrusting gebruiken met het juiste vermogen in verhouding met de afstand en de hoogte waarover men het platform wil ophijsen.



- Voor het ophijsen van de machine voor onderhoud of voor het plaatsen op transportmiddelen moet men alleen daartoe bestemd materiaal gebruiken (bijv. kranen of hefbruggen etc.) en laadmiddelen (bijv. kabels, kettingen, haken) met het juiste laadvermogen en in perfecte conditie; om het gewicht van de machine te controleren moet men de paragraaf over de technische gegevens van de machine nakijken.
Op de foto hieronder wordt getoond hoe en waar de machine vastgehaakt dient te worden.
- Wanneer men de machine ophijst, moet hij in de uitgangspositie voor het transport staan (armen geheel gesloten en omlaag, stabilisators geheel omhoog en het onderstel geheel verbreed). Indien dit niet gebeurt, is de machine onstabiel en is het ophijsen gevaarlijk.
- Hijs de machine nooit op met iemand aan boord.
- Gedurende het ophijsen moet men opletten dat er zich in de handelingszone geen personen bevinden en vermijd altijd dat de opgeheven machine over de hoofden van mensen verplaatst moet worden.



Hijs de machine nooit op als hij anders dan aangegeven vastgehaakt is; als hij bijvoorbeeld opgeheven wordt door hem aan de arm vast te haken door gebruik te maken van de verankering aan de grond (die er niet op berekend is om het gewicht van het platform te dragen) of simpelweg door een haak aan één van de armelementen vast te haken, zodat dit de draaischijf of andere elementen van de machine forceren die hier niet op berekend zijn. Het is zeer goed mogelijk dat op die manier structurele schade aan de machine aangebracht wordt.

2.11.2.1 HOE EN WAAR MEN HET PLATFORM MOET VASTHAKEN

Om het platform op te hijsen moet het aan iedere draagpin van de platen van de stabilisator-kappen vastgemaakt worden, zoals op de foto hieronder aangegeven wordt.



Haak de machine altijd aan alle vier de poten vast anders is hij onstabiel. Gebruik altijd vier verschillende kabels, kettingen of draden; zodat in geval van het breken of van een verkeerde verankering van één van deze verbindingen, er geen gevaarlijke bewegingen voor de gehele lading ontstaan.

2.11.2.2 MIDDELEN OM DE MACHINE VAST TE MAKEN

De hijsinstrumenten moeten in een goede staat verkeren en gebruikt worden volgens de door de fabrikant aangegeven indicaties. Aangezien het gewicht van de machine niet gelijk over de vier stabilisators verdeeld is, moet de minimale draagkracht voor elk van de vier kabels, kettingen of draden niet minder dan 600 kg zijn en hun lengte niet minder dan 2,5 m zijn en moeten zij gelijk in lengte zijn.

De breedte van de draden moet niet minder zijn dan 40 mm, de kettingen moeten niet dikker dan 25 mm zijn, de doorsnede van de kabels moet niet meer dan 25 mm zijn om geen druk in de verkeerde richting uit te oefenen op de stabilisatiekap.



Het gebruik van kabels, kettingen of draden met een lengte van minder dan 2.5m kan permanente schade aan de stabilisators van de machine aanbrengen.

2.11.3 TRANSPORT VAN DE MACHINE

Als de machine eenmaal op de oplegger geladen is, bevestig hem dan met spandraden zoals op de foto hieronder te zien is. Controleer dat de maten van de machine en de oplegger overeenkomen met indicaties in de verkeersregels.

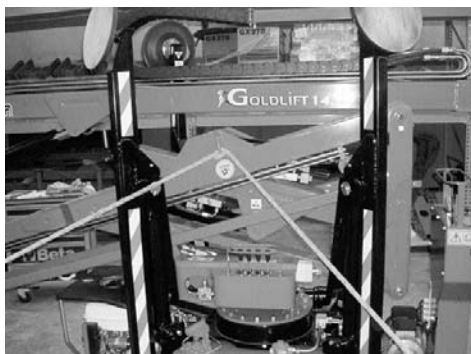

3. INSTRUCTIES VOOR HET INVETTEN EN HET SMEREN

3.1 REGOLE DI SICUREZZA PER LO SVOLGIMENTO DELLE OPERAZIONI DI INGRASSAGGIO E LUBRIFICAZIONE



- Het maken van fouten in dit proces kan enorm gevaarlijk zijn. Voordat men het invetten begint of reparaties uitvoert, moet men de gebruiks- en onderhoudshandleiding aandachtig lezen.
- Behandel ieder onderdeel met grote zorg. Zorg ervoor dat handen en vingers niet in de buurt van gaten, draaide onderdelen en dergelijke komen. Gebruik altijd goedgekeurde veiligheidsvoorzieningen, zoals veiligheidsbrillen, veiligheidshandschoenen en schoenen.
- Laat nooit smeermiddelen in de natuur achter maar verzamel hen en breng ze naar de daarvoor bestemde afvalplaatsen, volgens de voorschriften zoals die in ieder land van kracht zijn.
- Voer nooit onderhoudswerkzaamheden uit wanneer de arm niet geheel naar beneden staat en/of terwijl de machine gestabiliseerd is.
- Wanneer men werkzaamheden uitvoert, dient men een duidelijk leesbaar bord met "GEVAAR. De machine niet bewegen, controlebeurt in uitvoer" op het dashboard met het met de startmotor te stellen.

HOOGWERKER OP RUPSVOERTUIG GOLDLIFT

HINOWA

3.2 SMEERPUNTEN

Tabel voor de geadviseerde olie en smeermiddelen.

MERK	HYDRAULISCHE OLIE	MOTOR OLIE -15° +40°	VOOR TRACTIE REDUCTIE UNIT	VET
ESSO	NUTO H 46	TD 15 W 40	EP 150	BEACON2
CALTEX	SIRIUS H 46		WRP150	EP 2
AGIP	OSO H 46	SIGMA TURBO 15 W 40	BLASIA 150	GR MUEP 2
I P	HYDRUS H 46	TARUS TURBO 15 W 40	MELLANA 150	GREP 2

3.3 INVETPUNTEN

GOLDLIFT 14.70

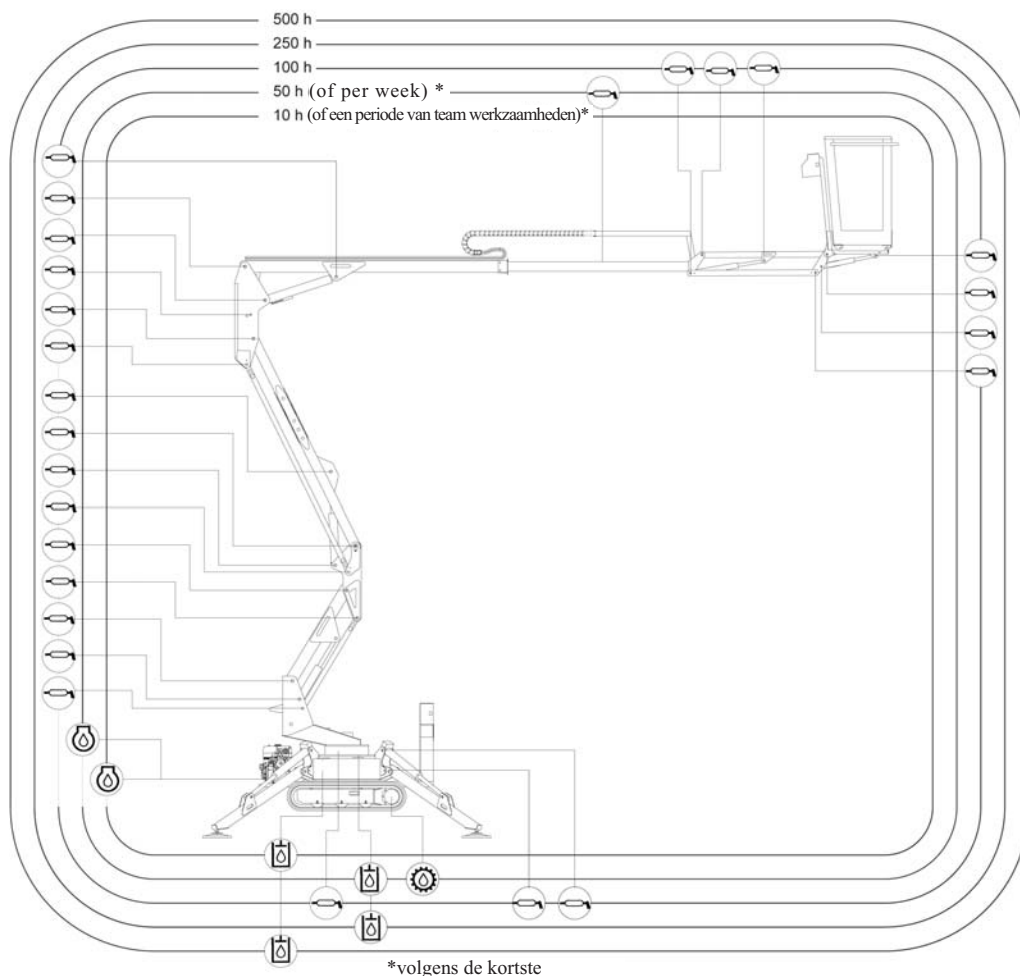

GOLDLIFT 12.55

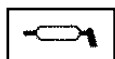
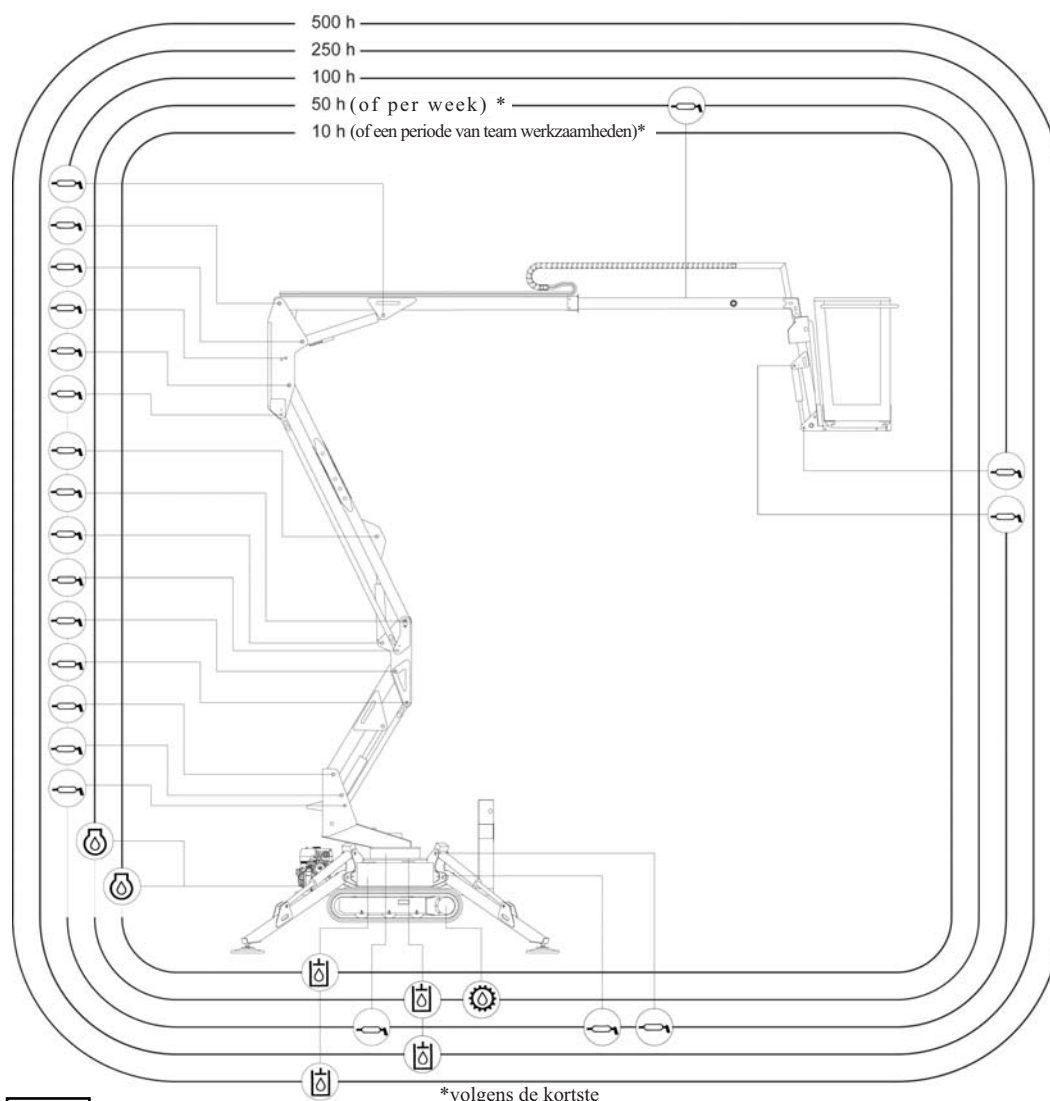

VET



TRANSMISSIE OLIE



BELANGRIJK

HOUD ER ALTIJD REKENING MEE DAT DE PINNEN EN VERBINDINGSSTUKKEN REGELMATIG INGEVET MOETEN WORDEN OM SLIJTAGE TE VOORKOMEN.

3.3.1 HET INVETTEN VAN DE TELESCOOPARM

Smeer het vet m.b.v. een kwast uit over de telescooparm.

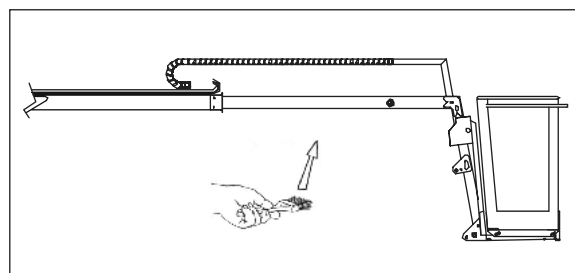

4. ONDERHOUD VAN DE MACHINE

4.1 VEILIGHEIDSVOORSCHRIFTEN VOOR DE ONDERHOUDSWERKZAAMHEDEN



- De reserve onderdelen moeten precies aan de technische beschrijvingen zoals oorspronkelijk door HINOWA aangegeven, voldoen. Dit wordt gegarandeerd wanneer men originele reserveonderdelen gebruikt.
- Fouten kunnen bijzonder gevaarlijk zijn. Voor het smeren of onderhoudswerkzaamheden, moet men de gebruiks- en onderhoudshandleiding aandachtig lezen.
- Ga voorzichtig met de onderdelen om. Stop nooit handen of vingers tussen twee onderdelen. Gebruik altijd de goedgekeurde veiligheidsvoorzieningen, zoals veiligheidsbrillen, veiligheidshandschoenen en schoenen.
- Behandel ieder onderdeel met grote zorg. Zorg ervoor dat handen en vingers niet in de buurt van gaten, draaide onderdelen en dergelijke komen. Gebruik altijd de goedgekeurde veiligheidsvoorzieningen, zoals veiligheidsbrillen, veiligheidshandschoenen en schoenen.
- Wanneer men werkzaamheden aan het elektrische systeem uitvoert, dien men altijd een veiligheidsbril te dragen, verwijder ringen of polshorloges of ieder ander metalen juweel. Als algemene regel dient men geen gebruik te maken van petroleum voor het schoonmaken van de onderdelen.
- Werkzaamheden aan het elektrische hulpsysteem dienen altijd door een van onze Service Diensten uitgevoerd te worden om te garanderen dat deze volgens de wettelijke voorschriften gebeuren (EN 60204 en plaatselijke wetgeving).
- Schakel de accu altijd uit voor werkzaamheden aan het elektrische systeem te beginnen.
- De hydraulische buizen dienen altijd op de juiste wijze gemonteerd te worden.
- Het schenden van het hydraulische systeem kan een ernstig gevaar voor het gebruik van het platform vormen.
- Laad nooit smeermiddelen in de natuur achter maar verzamel hen en breng ze naar de daarvoor bestemde afvalplaatsen, volgens de voorschriften zoals die in ieder land van kracht zijn.
- Controleer de machine minimaal één keer per dag of een keer per ploegendienst om externe schade (roesten, breuken in de dragende delen, laspunten) vast te stellen. Eventuele geconstateerde onregelmatigheden (met inbegrip van het functionele gedrag) dienen onmiddellijk aan de daarvoor verantwoordelijke persoon meegedeeld te worden. Stop de werkzaamheden en blokkeer de machine onmiddellijk en voer een nauwkeurige controle uit.

HOOGWERKER OP RUPSVOERTUIG GOLDLIFT

HINOWA

- Een vloeibare stof die onder druk staat, kan de huid binnendringen. Altijd eerst de druk verwijderen voordat men de hydraulische buizen loskoppelt en de aansluitingen grondig aandraaien voordat men de druk weer toelaat. Men dient handen en lijf uit de buurt te houden van gaten en pijpen waar vloeistof onder hoge druk uitkomt. Gebruik een stuk karton of papier om lekken op te sporen.



Zware onderdelen dienen door middel van hefinstrumenten met de juiste draagkracht opgehesen te worden:

- Voer nooit onderhoudswerkzaamheden uit wanneer de werkarm niet geheel naar beneden staat en/of de machine gestabiliseerd is.
- Wanneer men werkzaamheden aan de machine uitvoert, moet men een duidelijk zichtbaar bord met "GEVAAR. De machine niet bewegen, controlebeurt in uitvoer" op het dashboard bij de startmotor stellen.

4.2 FREQUENTIE VAN ONDERHOUDSBEURTEN

HONDA BENZINE MOTOR

ONDERDEEL	HANDELING	VOOR HET STARTEN	INDIE NODIG	FREQUENTIE (UUR)						PAG.	
				10	50	100	250	500	1000		2000
LUCHTFILTER	CONTROLLE, REINIGEN	•									
	VERVANGEN							•			
MOTOR OLIE	CONTROLE PEIL	•		•							
	VERVANGEN				•*		•				
BEZINKSEL KoP	REINIGING					•					
BRANDSTOF TANK EN NETFILTER	REINIGING							•			
HYDRAULISCHE OLIE	CONTROLE PEIL	•		•							
	VERVANGEN									•	
HYDRAULISCHE OLIE FILTER	VERVANGING PATROON				•*		•				
BEWEGENDE DELEN	SMEREN				•*	•					
ACCU	CONTROLE ZUURPEIL		•				•				
VERSNELLINGS OLIE	CONTROLE PEIL					•					
	VERVANGEN				•*				•		

*Eerste beurt

HOOGWERKER OP RUPSVOERTUIG GOLDLIFT

HINOWA

HATZ DIESEL MOTOR

ONDERDEEL	HANDELING	VOOR HET STARTEN	INDIE NODIG	FREQUENTIE (UUR)						PAG.	
				10	50	100	250	500	1000		2000
DROGE LUCHTFILTER	CONTROLE, REINIGEN	•									
	VERVANGEN							•			
MOTOR OLIE	CONTROLE PEIL	•		•							
	VERVERSEN				•*		•				
MOTOR OLIE FILTER	REINIGEN						•				
	VERVERSEN								•		
BRANDSTOF FILTER	REINIGEN		•								
	VERVERSEN							•			
WATER SCHEIDING	REINIGEN & WATER DRAINAGE		•								
HYDRAULIC OLIE	CONTROLE PEIL	•		•							
	VERVERSEN									•	
HYDRAULISCHE OLIE FILTER	VERVANGIGN PATROON				•*		•				
BEWEGENDE DELEN	SMEREN				•*	•					
ACCU	CONTROLE ZUURPEIL		•				•				
VERSNELLINGS OLIE	CONTROLE PEIL					•					
	VERVERSEN									•	

*Eerste beurt

4.3 ONDERHOUD VAN DE RUPS BANDEN

4.3.1 CONTROLE VAN DE SPANNING VAN DE RUPS BANDEN

Parkeer de machine op een vlak en stabiel terrein. Zet de machine omhoog in de veiligheidspositie en zet blokken onder het voertuig van de machine om de gehele machine te ondersteunen. Meet ter hoogte van het centrale punt van het voertuig de afstand vanuit punt A van de onderkant van de rupsband tot aan de harde binnenkant van de rubberband. De spanning van de rupsband is normaal wanneer de maat van A tussen de 10 en 15 mm is. Indien de afstand van de rupsband niet binnen de aangegeven waarde staat en dus te strak of te los is, volg dan de raadgevingen uit de volgende paragraaf op.

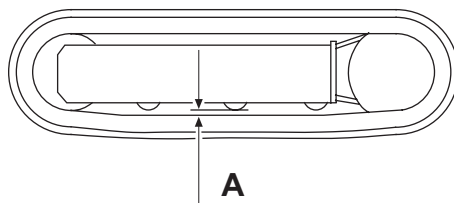

4.3.2 INSTRUCTIES OM DE RUPS BAND LOSSER TE ZETTEN OF AAN TE SPANNEN

Het vet dat zich in de hydraulische band bevindt, staat onder druk. Om deze reden moet men het smeerventiel nooit meer dan één slag losdraaien; als het ventiel te strak wordt aangedraaid, loopt men het risico dat deze door de druk van het vet van zijn plaats komt en dit vormt een ernstig gevaar voor de veiligheid van de bestuurder. Let er vooral op nooit smeerventiel 2 los te draaien.

Wanneer modder of kiezel tussen het tandwiel en de kettingen van de band komen, moet men deze eerst verwijderen voordat men de spanning vermindert.

1. Draai de schroeven eruit en haal deksel 3, die de toegang tot het bijstellen geeft, weg.
2. Om de band lossier te zetten, moet men langzaam het ventiel tegen de klok in losdraaien maar nooit meer dan één slag. Het draaien van ventiel 1 met één slag is voldoende om de band lossier te zetten.
3. Als het vet niet begint te druipen, laat dan de ketting langzaam draaien.
4. Wanneer de juiste spanning bereikt wordt, draai dan ventiel 1 klokgewijs aan en zet deze vast. Maak alle overgebleven vetsporen schoon.
5. Om een band aan te spannen moet men een smeerspuit in smeernippel 2 steken en vet toevoegen totdat de de band de voorgeschreven waarde bereikt heeft.

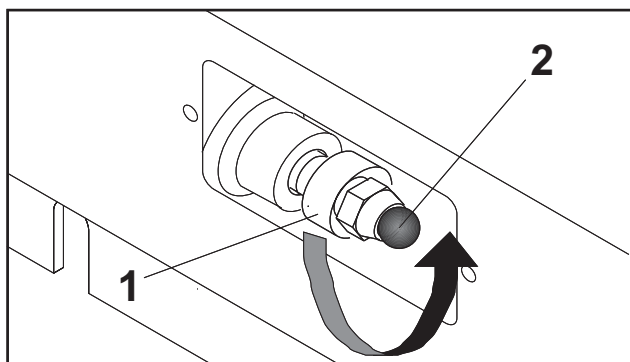

GEVAAR

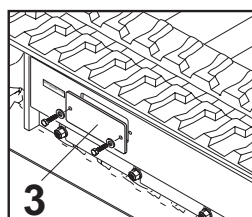

GEVAAR

Het is niet normaal wanneer de band gespannen blijft nadat ventiel 1 tegen de klok in gedraaid is of dat hij nog te los is nadat men vet in de smeernippel gespoten heeft. Haal echter nooit de kettingen of de spanningscilinder uit elkaar omdat de druk van het vet binnen de band erg gevaarlijk is.

4.3.3 HET CONTROLEREN VAN DE RUBBER BANDEN

Fig. A

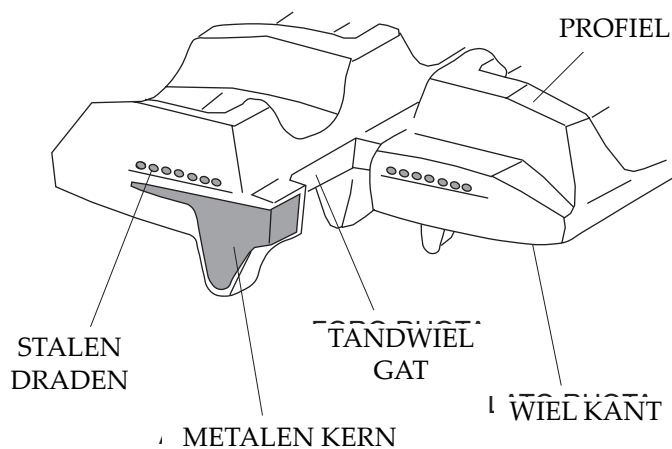

De structuur van de rubberen band is in fig.A afgebeeld. De stalen draden en de metalen

kern zijn in rubber gevat. De profielen geven stabiliteit wanneer men zich op zacht terrein voortbeweegt. Het profiel bevindt zich in het onderste gedeelte dat op de grond komt. De wielgidsen, die zich binnen in de banden bevinden, zorgen ervoor dat de ketting niet uit de geleiders raken.

Oorzaken van schade

A) Breuk van de stalen draden

Breuk van de stalen draden een te grote spanning kan ervoor zorgen dat de stalen draden breken in de volgende omstandigheden:

- Indien er zich te veel stenen of ander materiaal tussen de band en het rupsvoertuig bevinden;
- Wanneer de banden uit hun geleiders raken;
- Wanneer er een sterke spanning die ontstaat bijvoorbeeld door snelle overhoopte richtingsveranderingen.

B) Slijtage en breuk van metalen kern

Net als in het geval van de vooraf beschreven breuk van de staaldraden, kan een te grote spanning het buigen of breken van de metalen kern veroorzaken. Dit kan ook om de volgende redenen gebeuren:

- Een ongewenst contact tussen het tandwiel en de band;
- Rotatie van de binnenste rollers;
- Werken op een zanderige terrein.



C) Het scheiden van de metalen kernen

De metalen kern werkt als een rubber aansluitmiddel tussen de kern en de stalen draden.

Het scheiden van de metalen kernen kan gevolg zijn van een te grote spanning net als bij het breken van de staaldraden maar ook om de volgende redenen:

- De metalen kernen zijn meegedraaid door de slijtage van het tandwiel zoals afgebeeld. Wanneer

men deze slijtage en uitslijten waarneemt, moet men het tandwiel onmiddellijk vervangen.

In geval van een defect zoals in A-B-C beschreven is, is het noodzakelijk de ketting te vervangen aangezien dit type van slijtage tot een algemeen functie verlies leidt.

D) Uitslijten en scheuren door slijtage

1. Scheuren aan de basis van de profielen worden veroorzaakt door slijtage van het buigen van het rubber dat door het tandwiel veroorzaakt wordt en door het wiel van de bandenspanner.

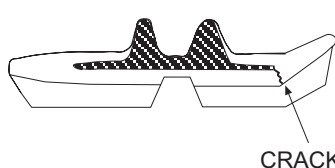

2. De scheuren en de butsen aan de rand van de band zijn het gevolg van manoeuvres met de rubberband in de nabijheid van cementen randen en hoeken. (Fig. Scheur).

3. De scheuren en slijtage van het rubber van de rolgeleiders worden veroorzaakt door het samenpersen van het rubber onder het gewicht van het wiel in combinatie met werkzaamheden op zandig terrein of door het vaak op bruske wijze veranderen van richting.
4. De slijtage van de profielen kan ontstaan vooral door het draaien op een cementen ondergrond, gravel of een andere harde ondergrond.

De slijtages zoals in paragraaf D punt 1, 2, 3 aangegeven zijn, zijn niet fataal voor de rupsband en hoewel het hierbij om een langzame maar progressieve slijtage gaat, blijft de rupsband wel werken.

Wanneer de schade zoals in punt 3 beschreven is erger wordt, komen de metalen kernen bloot te liggen. Als meer dan de helft van de omtrek van de rupsband bloot komt te liggen, wordt het tijd om deze te vervangen. Men kan hem echter nog wel gebruiken.

E) Breuken als gevolg van externe factoren

De scheuren aan de buitenkant (die in contact komt met de grond) worden vaak veroorzaakt door het contact met gravel, scherpe stenen, scherpe materialen zoals metalen platen, spijkers glas, die scheuren veroorzaken. De karaktereigenschappen van rubber maken dit onvermijdelijk hoewel slijtage ook afhankelijk is van de werkomstandigheden.

De scheuren in de buitenkant van de rupsband en aan de rand worden veroorzaakt door het contact tussen de rupsband en het rupsvoertuig of door contact met scherpe cementen hoeken. De scheuren worden geleidelijk groter. Ook al ziet de band er slecht uit, dan kan hij toch nog gewoon gebruikt worden ook in zware werkomstandigheden.

4.3.4 HET VERVANGEN VAN DE RUPS BANDEN

Het vet in de hydraulische ketting staat onder druk. Daarom moet men de nippel van het vetventiel nooit meer dan één slag draaien; wanneer de schroef te los wordt gedraaid, bestaat het gevaar dat deze eruit kan komen wat een ernstig gevaar voor de bestuurder kan zijn. Let goed op dat vet ventiel 2 nooit opgedraaid wordt. Wanneer er modder of kiezel tussen het tandwiel en de schakels van de rupsband zit, moet deze eerst verwijderd worden.



GEVAAR

Het verwijderen van de rupsband

1. Parkeer de machine op een vlak en stevig terrein, zet de machine veilig omhoog met behulp van de stabilisators.

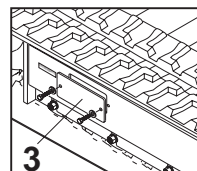
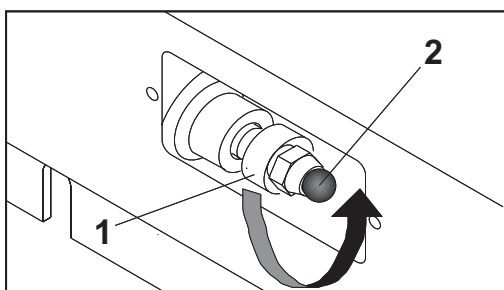

2. Verwijder de schroeven en neem plaat 3 weg om toegang tot de afstelling te krijgen.
3. Om de band los te krijgen dient men ventiel 1 hoostens één slag tegen de klok in te draaien. Een slag is voldoende op de band los te krijgen.

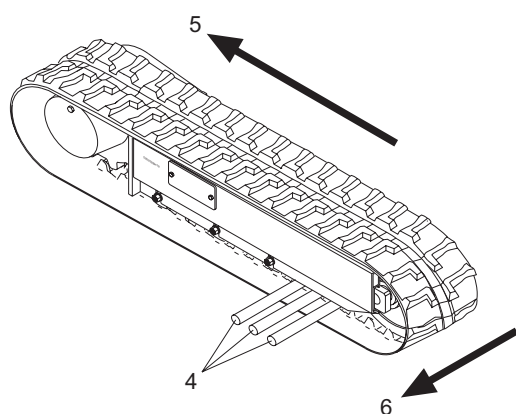

4. Wanneer het vet er niet uitdruipt, moet men de band draaien.

5. Steek 3 stalen buizen (4) in de band, in de ruimte tussen de rollers. Draai het aandrijf wiel naar achteren (5), zodat de stalen buizen met de band mee draaien en vast komen te zitten in het bandenspanwiel. Oefen druk op de zijkant uit om de band te draaien en om de bandenspanner omhoog te krijgen.

Het plaatsen van de rupsband**GEVAAR**

1. Zorg ervoor dat aan alle veiligheidsvoorschriften voldaan is wanneer met de machine omhoog zet om de rupsband te plaatsen.

2. Controleer dat het vet in de hydraulische cilinder verwijders is.
3. Zet de schakels van de ketting op het tandwiel en plaats aan de andere kant de ketting op de kettingspanner.
4. Draai het wiel achteruit (7) en druk de schoentjes van de ketting in het frame (8).
5. Zet de band op zijn plaats door een stalen buis te gebruiken en draai het drijf wiel.

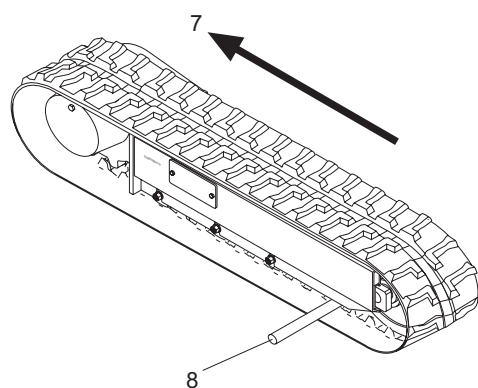

6. Zorg ervoor dat de schakels goed op het tandwiel lopen en in de kettingspanner.

7. Regel de spanning van de rupsband (zie paragraaf 4.3.2 -"Handelingen voor het losser /strakker zetten van de rupsband").

8. Zet het rupsvoertuig op de grond.

4.4 HET NAKIJKEN OF DE SCHROEVEN EN BOUTEN GOED AANGEDRAAID ZIJN

Om het platform te gebruiken, is het noodzakelijk de schroeven en bouten en onderdelen die los kunnen raken, na te kijken .

Let vooral op de frame onderdelen zoals de wielen van de kettingspanner, de reductiemotor van de translatie, de aandrijfwielen en de rolgeleiders. Controleer dat deze goed vastgedraaid zijn volgens de volgende tabel.

Draad doorsnede mm	Stijging mm	kgm
6	1	1,3 ± 0,15
8	1,25	3,2 ± 0,3
10	1,5	6,5 ± 0,6
12	1,75	11 ± 1
14	2	17,5 ± 2
16	2	27 ± 3
18	2,5	37 ± 4
20	2,5	53 ± 6
22	2,5	73 ± 8
24	3	92 ± 10
27	3	135 ± 15
30	3,5	184 ± 20

4.5 CONTROLE VAN HET HYDRAULISCHE OLIEPEIL

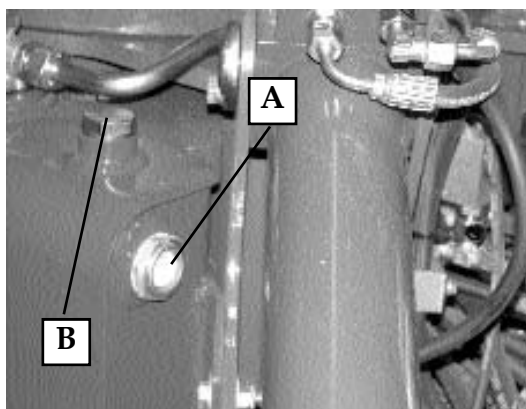

Deze controle wordt uitgevoerd door het platform en de stabilisators in rustpositie op een vlak terrein te zetten.

Controleer het oliepeil in het controlepunt A; de olie moet op de helft van het inspectiegat A staan.

Is dit niet het geval, vul dan olie bij door de toevoer B. Zie par.3.2 voor olie specificaties.

4.6 HET CONTROLEREN VAN OLIEVERLIES IN HET HYDRAULISCHE SYSTEEM

Controleer alle zichtbare buigbare slangen, de aansluitingen en andere onderdelen van het hydraulische systeem op eventuele lekken.

Meestal kan men lekkages van de slangen verhelpen door de aansluitingen goed vast te draaien. Lekkages in zones met pakkingen (ringen en aandraairingen etc) kan men niet verhelpen door deze simpelweg aan te draaien omdat de pakking lekt wanneer deze beschadigd is of uitgedroogd is. Om ervoor te zorgen dat er geen lekkages meer optreden moet men de pakkingen of aansluitingen vervangen.

4.7 HET CONTROLEREN VAN HET FILTERPATROON

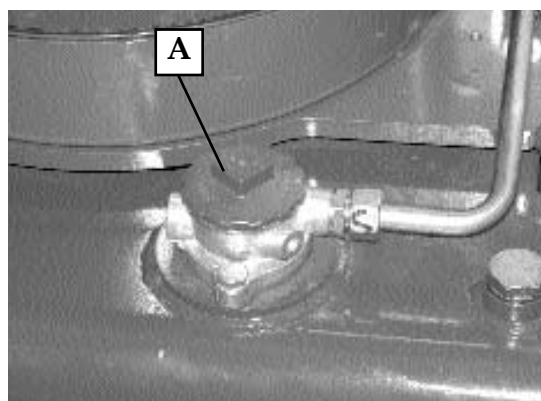

Vervang het filterpatroon iedere keer wanneer men de olie ververst met een frequentie zoals

in de onderhoudstabel aangegeven staat (par.4.2)

LET OP: Het is zeer belangrijk dat de eerste vervanging van het patroon na de eerste 50 werkuren gebeurd, om zo de werkresten van de buizen en slangen van het hydraulische systeem te verwijderen.

1. Schroef kap A los en verwijder het filterpatroon.
2. Is het patroon erg vuil, vervang deze dan met een nieuwe, die dezelfde eigenschappen heeft.
3. Draai kap A weer vast.

4.8 HET CONTROLEREN VAN DE BORDEN OP DE MACHINE

- Controleer dat alle gebods-, waarschuwings- gevaars- en controle tekens op de machine zijn aangebracht en dat deze goed leesbaar zijn.
- Kijk de paragraaf over de schema's, om eventueel ontbrekende of beschadigde tekens te vervangen.

4.9 HET CONTROLEREN VAN DE WERKDruk IN HET HYDRAULISCHE SYSTEEM

Om deze controle uit te voeren, dient men een manometer met minstens 200 bar aan het einde van de schaal te gebruiken.



- Zorg ervoor dat de machine gesloten is en in rustpositie staat.
 - Zorg ervoor dat niemand zich in het werkbereik van de machine bevindt.
 - Alle controles dienen uitgevoerd te worden zoals in de handleiding beschreven staat vanuit de bestuurdersplaats in de cabine.
- a) Steek de manometer in de drukmeter ingang die zich in het aluminium blok van de collector bevindt, boven de elektrische motor.
Verbind eerst de MB toegang (ref. Hydraulisch systeem).
 - b) Ga op de bestuurdersplaats zitten en zet de machine aan.
 - c) Sluit één van de twee linker stabilisators helemaal en hou de schakelaar in positie.
Lees de druk af. Deze waarde geeft de druk van de distributie van de linkerbesturing aan. Zet de machine uit.
 - d) Steek de manometer in drukmeter ingang MB (ref. Hydraulisch systeem).
 - e) Ga op de bestuurdersplaats zitten en zet de machine aan.
 - f) Sluit één van de tweerechter stabilisators helemaal en hou de schakelaar in positie.
Lees de druk af. Deze waarde heeft betrekking op de distributie van de rechterbesturing.
 - g) Zet de machine stabiel.
 - h) Zet de cilinder van de derde arm in werking op SLUITEN .
-

Hou de schakelaar in positie en lees de druk af. Deze waarde heeft betrekking op de hefverdelers van de kooi.

- i) Zet de machine uit en beweeg in de richting van de grondbesturing van het hefgedeelte.
- l) Zet de schakelaar om op grondbesturing van het hefgedeelte vanaf de grond en start de machine weer.
- m) Zet de cilinder van de derde arm in werking op SLUITEN. Hou de schakelaar in deze positie en lees de druk af. Deze waarde geeft de druk van de grondbesturing van het hefgedeelte aan.

4.10 HET CONTROLEREN VAN FIXEERSCHROEVEN, BEVEILIGINGSPINNEN EN RINGBOUTEN

- Controleer dat de fixeerschroeven van de blokkadepinnen en de ringbouten niet los zitten.
- Als ze los zitten, draai dan de schroeven en de ringbouten vast (par.4.4)

4.11 HET CONTROLEREN VAN SLIJTAGE EN BREUK VAN DE GLIJBLOKKEN VAN DE TELESCOOP ARM

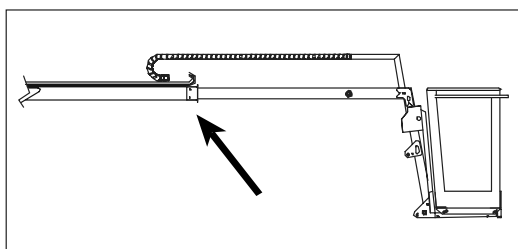

- Controleer de zichtbare slijtage aan de glijblokken aan het eind van de eerste arm.
- Indien het glijblok meer dan 3 mm slijtage vertoont, moet deze vervangen worden.
- De schroefkop en het bovenste gedeelte van de blokkeerbeugels waarmee de glijblokken aan de arm bevestigd zijn, moet nooit buiten het bovenste profiel van de glijblokken zelf steken.
- Het vervangen van de glijblokken moet altijd door een Hinowa SPA erkende expert uitgevoerd worden.

4.12 ACCU: CONTROLE EN ONDERHOUD



- Kom nooit met vlammen of vonken in de buurt van de accu (explosief gas).
- De accu bevat sulfureus zuur dat zeer explosief is.
- Ga daarom altijd zeer voorzichtig te werk en bescherm ogen en gezicht.
- In geval van het per ongeluk aanraken van de huid, moet men de zone onmiddellijk onder ruim stromend water schoon wassen.

4.12.1 HET CONTROLEREN VAN HET ACCUZUUR

De accu hoeft niet bijgeladen te worden.

Mocht het electrolyt niveau, wanneer de machine op een vlak terrein staat onder het minimum (MIN) komen, verwijder dan kap "A" en voeg gedistilleerd water toe zonder het maximum niveau (MAX) te overschrijden.

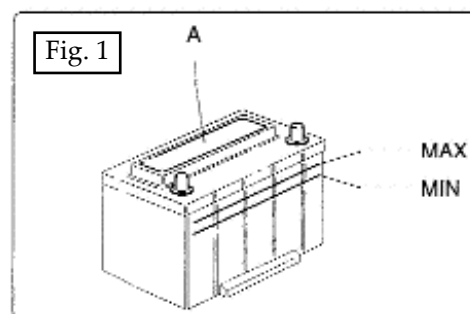

Indien de machine langer als een maand niet gebruikt wordt, adviseren wij de accu isoleren:

- Verwijder de accuklemmen, altijd beginnen met de min pool (-).
- De elektrische kabels weer aansluiten, altijd beginnen met de plus pool (+).

4.12.2 HET OPLADEN DE ACCU



- Het opladen van de accu dient altijd te gebeuren in een geventileerde ruimte en uit de buurt van vlammen en vonken.
- Verwijder de kabels nooit wanneer de motor aan staat.
- Verwijder de kap van de accu (fig.1) en plaats deze weer terug nadat de accu opgeladen is. Dit vermindert explosiegevaar.

Om de accu op te laden moet men als volgt handelen:

- 1) Maak de eindklemmen van het elektrische systeem van de machine los van de polen van de accu.
- 2) Verwijder kap "A" (fig.1).
- 3) Verbind de kabels voor het laden aan de polen van de accu en zet de acculader aan.
- 4) Als de accu opgeladen is, maak dan de acculader los van de accu.
- 5) Bevestig de eindklemmen aan de polen van de accu. Smeer deze met petroleumgelei of een vergelijkbaar ander beschermingsmiddel in.
- 6) Sluit de accu af met kap "A" (fig.1).



De spanning bij het opladen moet nooit meer dan 14,7 volt zijn en de intensiteit van het laden moet altijd beperkt blijven tot 0,2 van de waarde die op de kap aangegeven staat.

4.12.3 HET VERVANGEN VAN DE ACCU



- Verwijder de kabels nooit wanneer de motor aan staat.
- Verwijder de eindklemmen van de accu, begin altijd met de min pool (-).
- Wanneer men de kabels weer aansluit, moet men met de plus pool beginnen (+).

Wanneer de accu niet meer laadt, moet men deze vervangen met een accu met dezelfde eigenschappen.

Zie de tabel met gegevens op de accu.

4.12.4 DE ACCU WEGGOOIEN

Men dient zich altijd volgens de geldende normen van een gebruikte accu te ontdoen.

4.13 HET ONDERHOUD VAN DE MOTOR

Men verwijst hiervoor naar de bijgesloten handleiding.

HOOGWERKER OP RUPSVOERTUIG GOLDLIFT

HINOWA

5. HET OPSPOREN VAN MANKEMENTEN

PROBLEEM	OORZAAK	OPLOSSING
De pomp maakt erg veel geluid	<ul style="list-style-type: none"> • De pompt zuigt niet • De pomp is versleten • De pomp zuigt lucht 	<ul style="list-style-type: none"> • Vervang de pomp • Controleer het oliepeil in de betreffende tank
Met de pomp in werking, bereikt de olie het hydraulische systeem niet of bereikt deze wel maar met een te lage druk zodat de machine niet voortbeweegt	<ul style="list-style-type: none"> • Zie punt 1 • De hoge druk ventielen zijn niet afgesteld of zijn vuil • De hoge druk ventielen zijn versleten • De zekeringen van de solenoïde bescherming van de solenoïde electro-ventielen zijn verbrand. • De hydraulische schakelaar onder de zuil is defect. 	<ul style="list-style-type: none"> • Zie punt 1 • Stel de hoge druk ventielen of maak deze schoon • Vervang de hoge druk ventielen • De controle solenoïde van het noodelectroventiel vervangen • Reinig de noodelectroventielen of vervang deze • Vervang de solenoïde zekeringen
Als de machine stabiel is gezet, is het niet mogelijk om het hefgedeelte uit de steunen van de rustpositie te krijgen	<ul style="list-style-type: none"> • Zie punt 2 • De solenoïde van het nood electro-ventiel wordt niet in werking gesteld (alleen hefgedeelte beweegt) • De microschakelaars van de stabilisators sluiten het contact niet af. 	<ul style="list-style-type: none"> • Zie punt 2 • Stel de microschakelaars op de stabilisators af.
De hefgedeelte van de machine heft het werkplatform met de normatieve lading niet	<ul style="list-style-type: none"> • Blokkade ventielen zijn vuil of defect 	<ul style="list-style-type: none"> • Demonteer de blokkade ventielen en maak de afsluitventielen van de hefblokken, die de lading niet dragen, schoon.
De machine stopt tijdens werkzaamheden met het hefgedeelte.	<ul style="list-style-type: none"> • Men heeft per ongeluk op de noodschakelaar gedrukt. • De algemene veiligheidszekering is doorgebrand • De laadcel is in werking gezet. 	<ul style="list-style-type: none"> • Zet de schakelaar in de neutrale positie • Vervang de algemene veiligheidszekering • De machine uitladen

HOOGWERKER OP RUPSVOERTUIG GOLDLIFT

HINOWA

PROBLEEM	OORZAAK	OPLOSSING
Na het werk beëindigd te hebben, lukt het niet om de machine te destabiliseren.	<ul style="list-style-type: none">• Het hefgedeelte is niet volledig in de rustpositie gezet of de zuil staat niet helemaal goed	<ul style="list-style-type: none">• Herhaal de handelingen om het hefgedeelte in de rustpositie te zetten en controleer of de schakelaar goed staat.
Wanneer men het hefgedeelte gebruikt, voelt men schokken en de snelheid in de bewegingen van de uitschuifarm is niet constant	<ul style="list-style-type: none">• De telescoop arm en de uitschuifblokken zijn niet voldoende gesmeerd• De uitschuifblokken zijn versleten	<ul style="list-style-type: none">• Smeer de arm en uitschuifblokken• Vervang de uitschuifblokken
Het werkplatform blijft niet op niveau wanneer de arm bewogen wordt	<ul style="list-style-type: none">• Er zit lucht in het nivelleringsysteem• Het balansventiel van het nivelleringsysteem is defect of niet goed afgesteld	<ul style="list-style-type: none">• Verwijder de lucht uit het nivelleringsysteem van het werkplatform (neem contact op met onze technische service dienst)• Vervang het balansventiel van het nivelleringsysteem van het werkplatform

6. CONTROLE VAN DE MACHINE NA REPARATIES

6.1 CONTROLE VAN HET GOED FUNCTIONEREN VAN DE KNOPPEN

- Controleer dat de besturing van het grondgedeelte, van het werkplatform en alle noodschakelaars soepel en gemakkelijk functioneren en dat de hendels automatisch in hun centrale positie terugkeren.
- Controleer dat de bescherming van de hendels niet verboden is, want dit zou tot gevolgen kunnen hebben dat de hendels niet goed functioneren.
- Zie paragraaf .2.4 voor het goed functioneren van de hendels.

6.2 CONTROLE VAN DE VEILIGHEIDSMECHANISMES

Controleer dat alle veiligheidsmechanismes goed werken zoals beschreven is in paragraaf.2.5 and 2.6.

7. HYDRAULISCHE INSTALLATIE

7.1 GOLD LIFT 14.70 HYDRAULISCHE INSTALLATIE

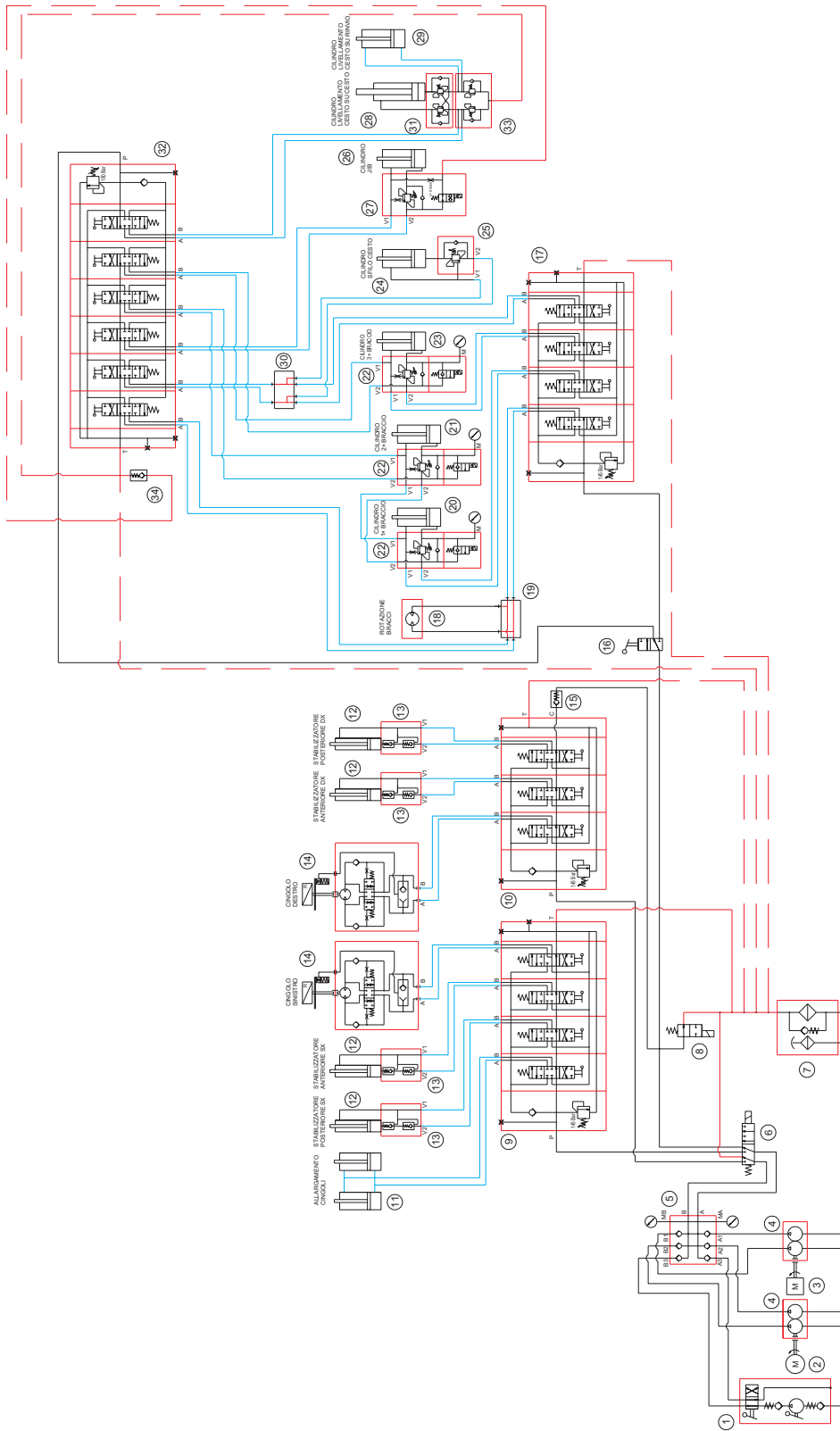

7.2 OVERZICHT GOLD LIFT 14.70 HYDRAULISCHE INSTALLATIE

- 1 Handpomp
- 2 Electriscbe motor 2.2 kW, 4 polen IP55
- 3 Benzine motor GX270 QME2
- 3 1B30 Diesel motor
- 4 Dubbele tandradpomp
- 5 Collectorblok pomputlaat
- 6 6 -voudige wegschakelaar
- 7 Uitlaatfilter
- 8 Solenoide ventiel
- 9 Verdeler
- 10 Verdeler
- 11 Cylinder voor het verbreden van het voertuig
- 12 Stabilisatie cylinder
- 13 Sluitventiel stabilisator
- 14 Motorreductie
- 15 éénwegsventiel
- 16 Schakelaar
- 17 Verdeler
- 18 Rotatie motor
- 19 Collector
- 20 Cylinder van de eerste ar
- 21 Cylinder van de tweede arm
- 22 Arm balans ventiel
- 23 Cylinder derde arm
- 24 Uitschuif cylinder
- 25 Balans cylinder voor het uitschuiven
- 26 Jib cylinder
- 27 Jib balansventiel
- 28 Kooi-nivellerings cylinder met jib
- 29 Kooi-nivellerings cylinder op transmissie
- 30 Collector
- 31 Dubbel ventiel voor balans
- 32 Verdeler
- 33 Schokproef ventiel
- 34 éénwegsschokproefventiel + kruisverbinding

7.3 GOLD LIFT 12.55 HYDRAULISCHE INSTALLATIE

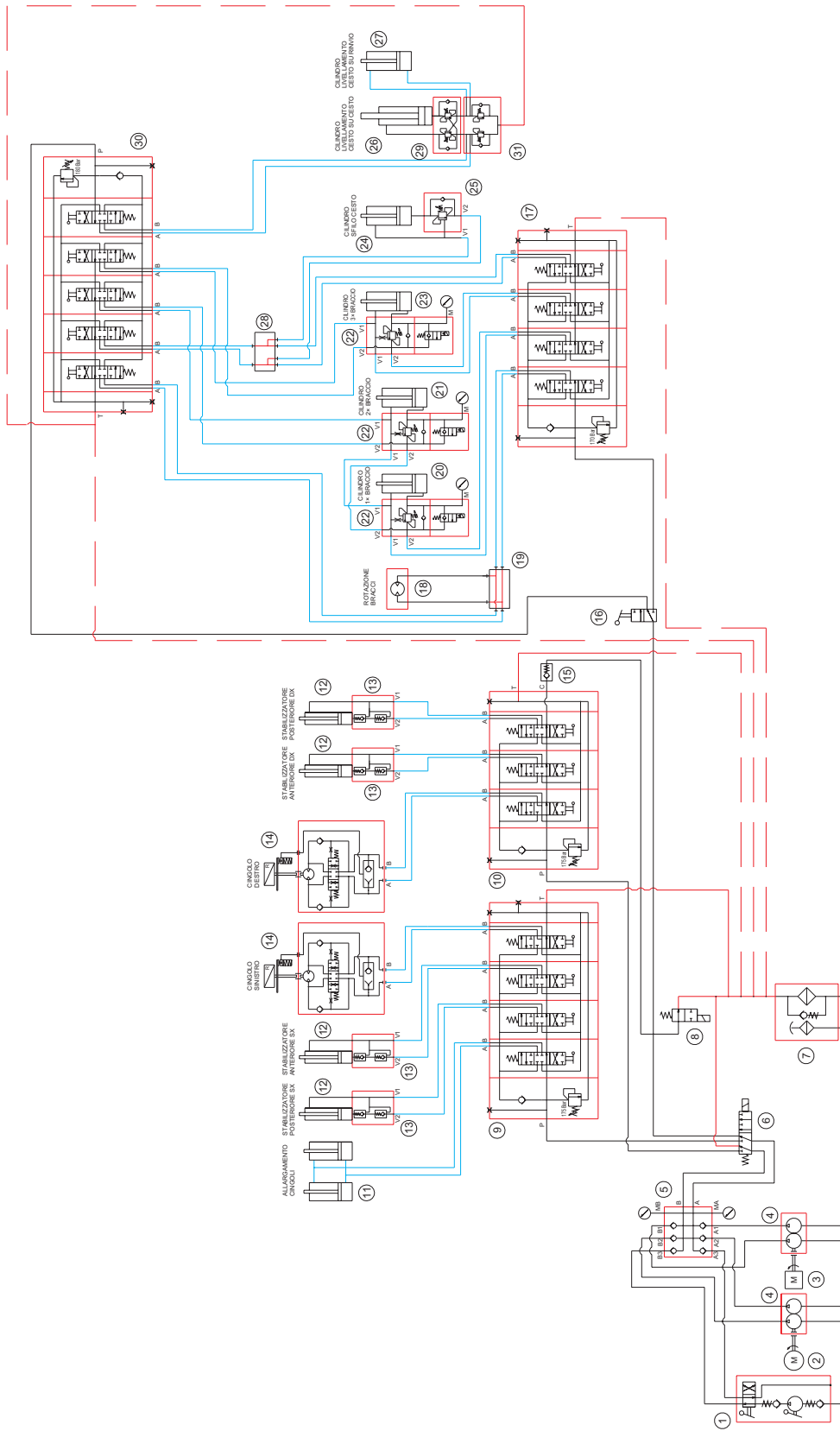

7.4 GOLD LIFT 12.55 OVERZICHT HYDRAULISCHE INSTALLATIE

- 1 Handpomp
- 2 Elektrische motor 2.2 kW, 4 polen IP55
- 3 Benzine motor GX270 QME2
- 3 1B30 Diesel motor
- 4 Dubbele tandradpomp
- 5 Collectorblok pomputlaat
- 6 6 -weschakelaar
- 7 Uitlaatfilter
- 8 Solenoïde ventiel
- 9 Verdeler
- 10 Verdeler
- 11 Cilinder voor het verbreden van het voertuig
- 12 Stabilisatie cilinder
- 13 Sluitventiel stabilisator
- 14 Motorreductie
- 15 éénwagsventiel
- 16 Schakelaar
- 17 Verdeler
- 18 Rotatie motor
- 19 Collector
- 20 Cilinder van de eerste arm
- 21 Cilinder van de tweede arm
- 22 Arm balans ventiel
- 23 Cilinder derde arm
- 24 Uitschuif cilinder
- 25 Balans cilinder voor het uitschuiven
- 26 Kooi-nivellerings cilinder
- 27 Kooi-nivellerings cilinder op transmissie
- 28 Collector
- 29 Dubbel ventiel voor balans
- 30 Verdeler
- 31 Schokproefventiel

8. ELECTRISCHE INSTALLATIE

8.1 ELECTRISCHE INSTALLATIE MET BENZINE MOTOR

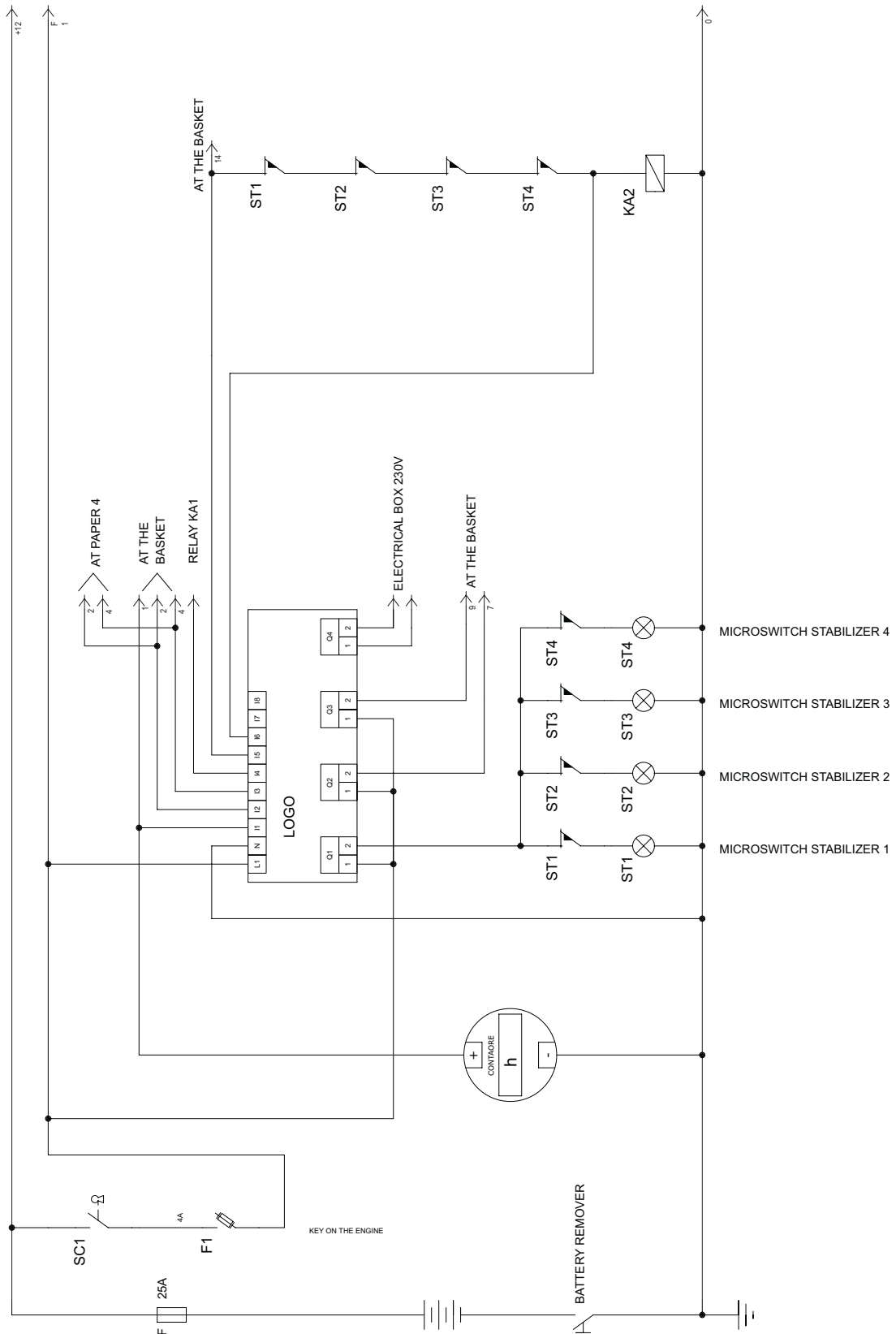

HOOGWERKER OP RUPSVOERTUIG GOLDLIFT

HINOWA

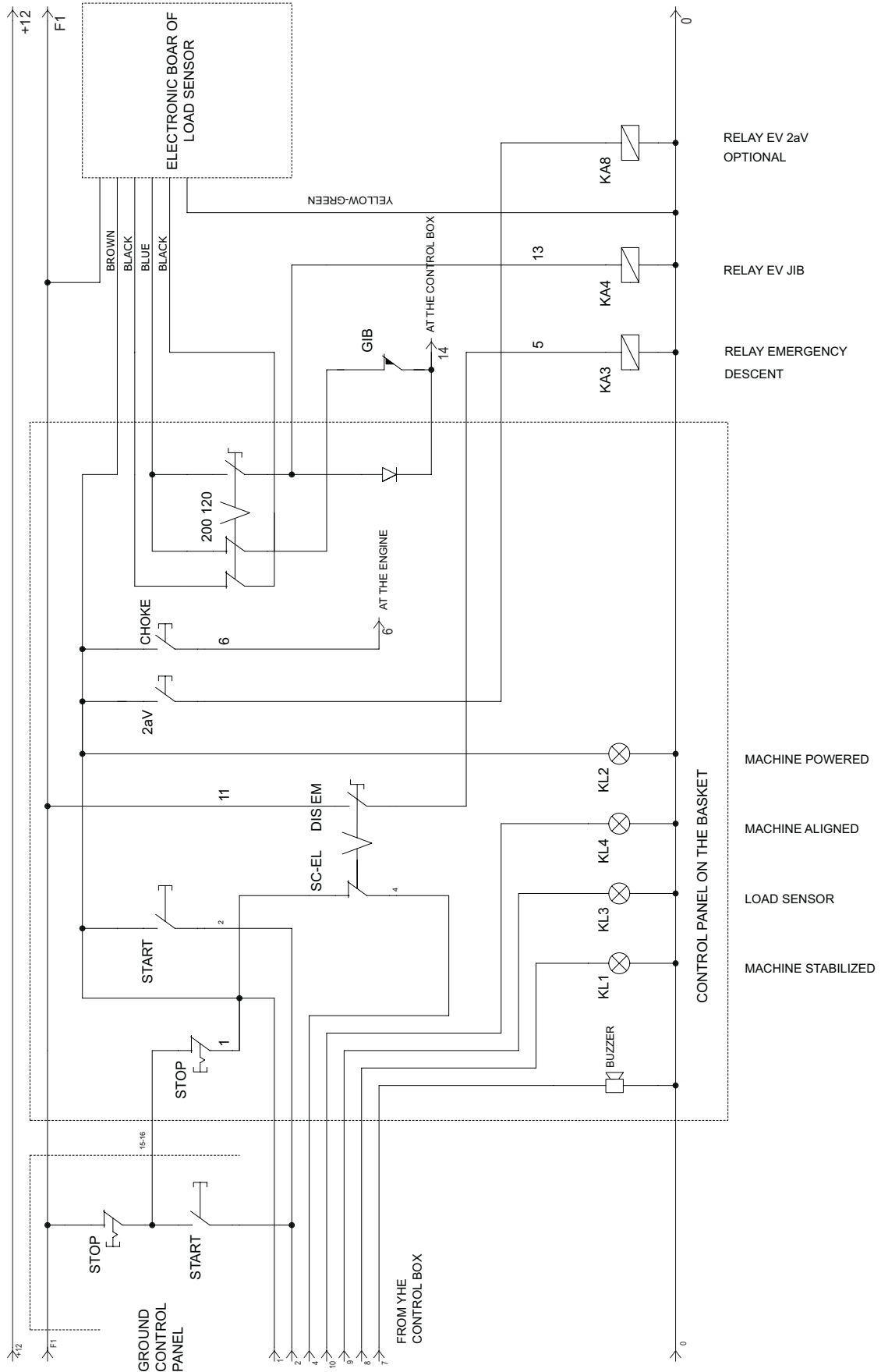

HOOGWERKER OP RUPSVOERTUIG GOLDLIFT HINOWA

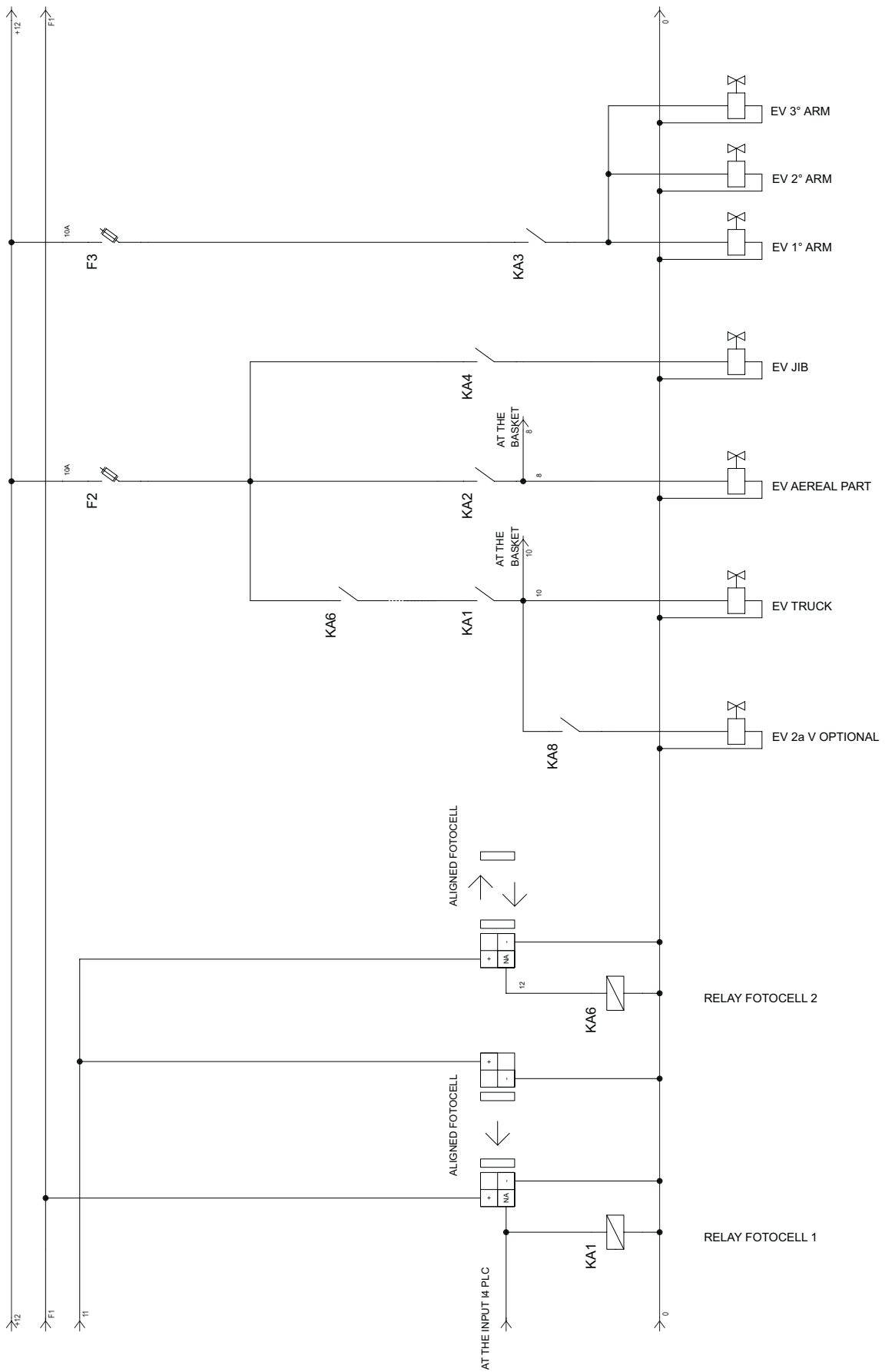

HOOGWERKER OP RUPSVOERTUIG GOLDLIFT

HINOWA

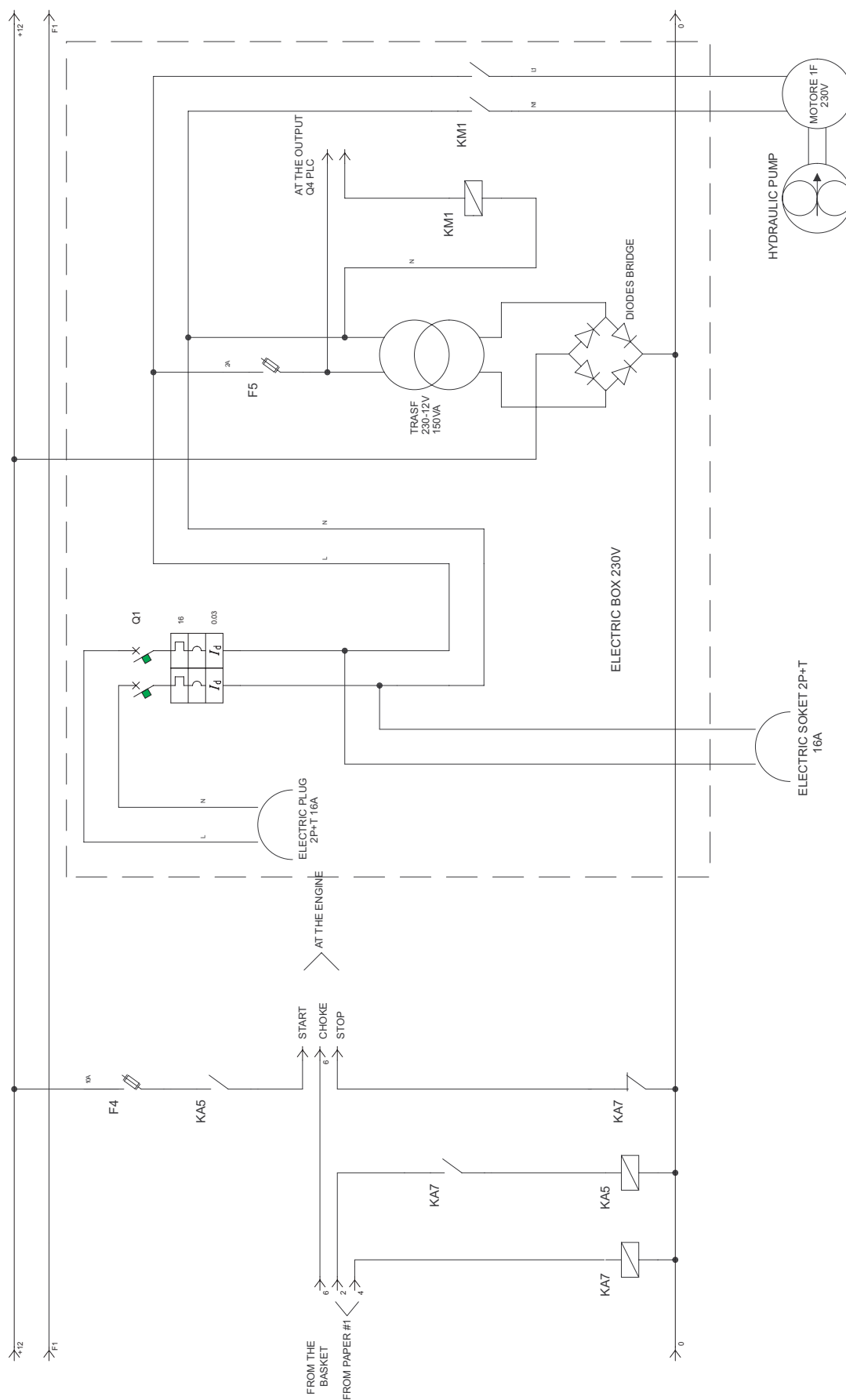

8.2 ELECTRISCHE INSTALLATIE MET DIESEL MOTOR

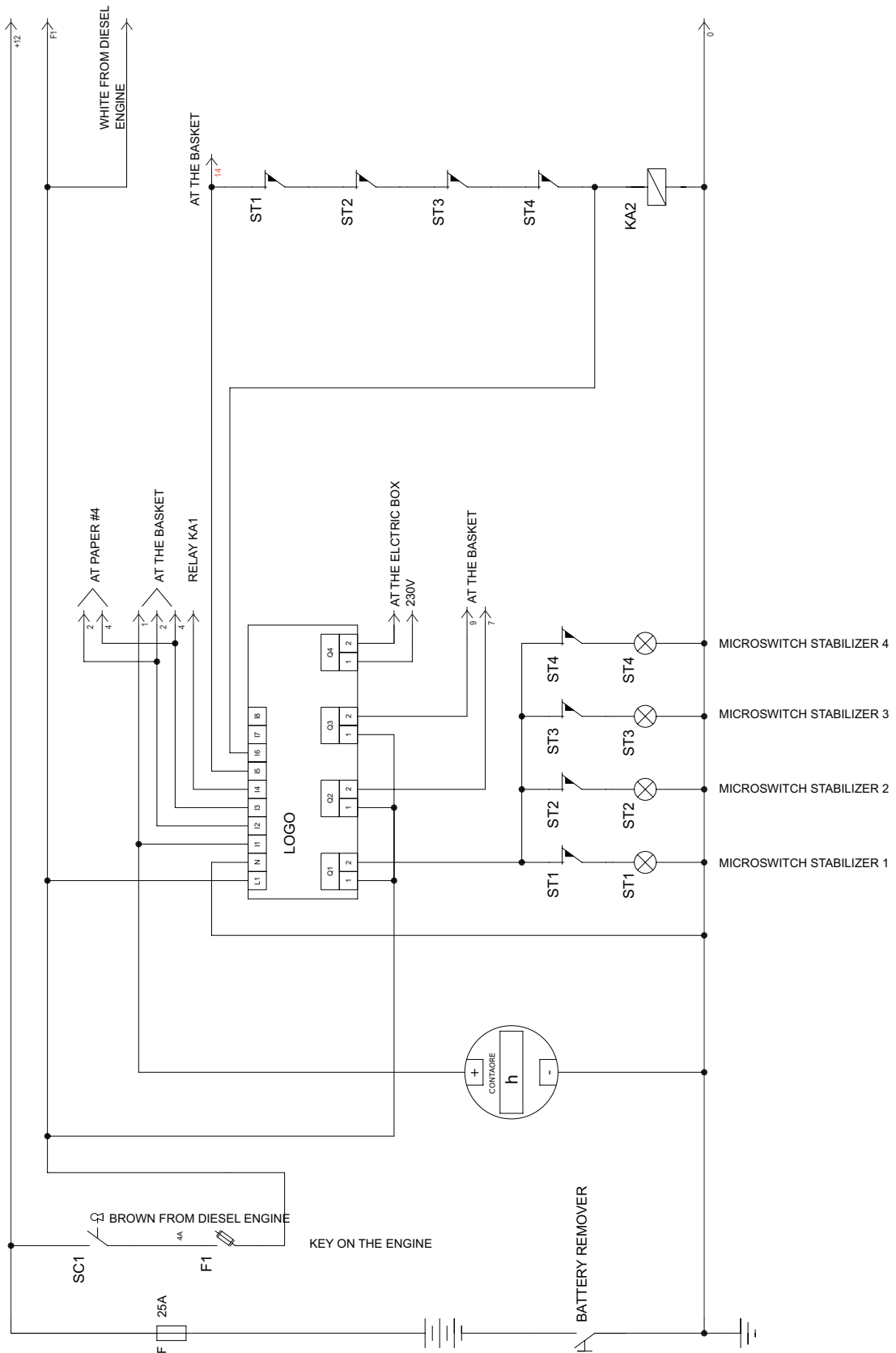

HOOGWERKER OP RUPSVOERTUIG GOLDLIFT

HINOWA

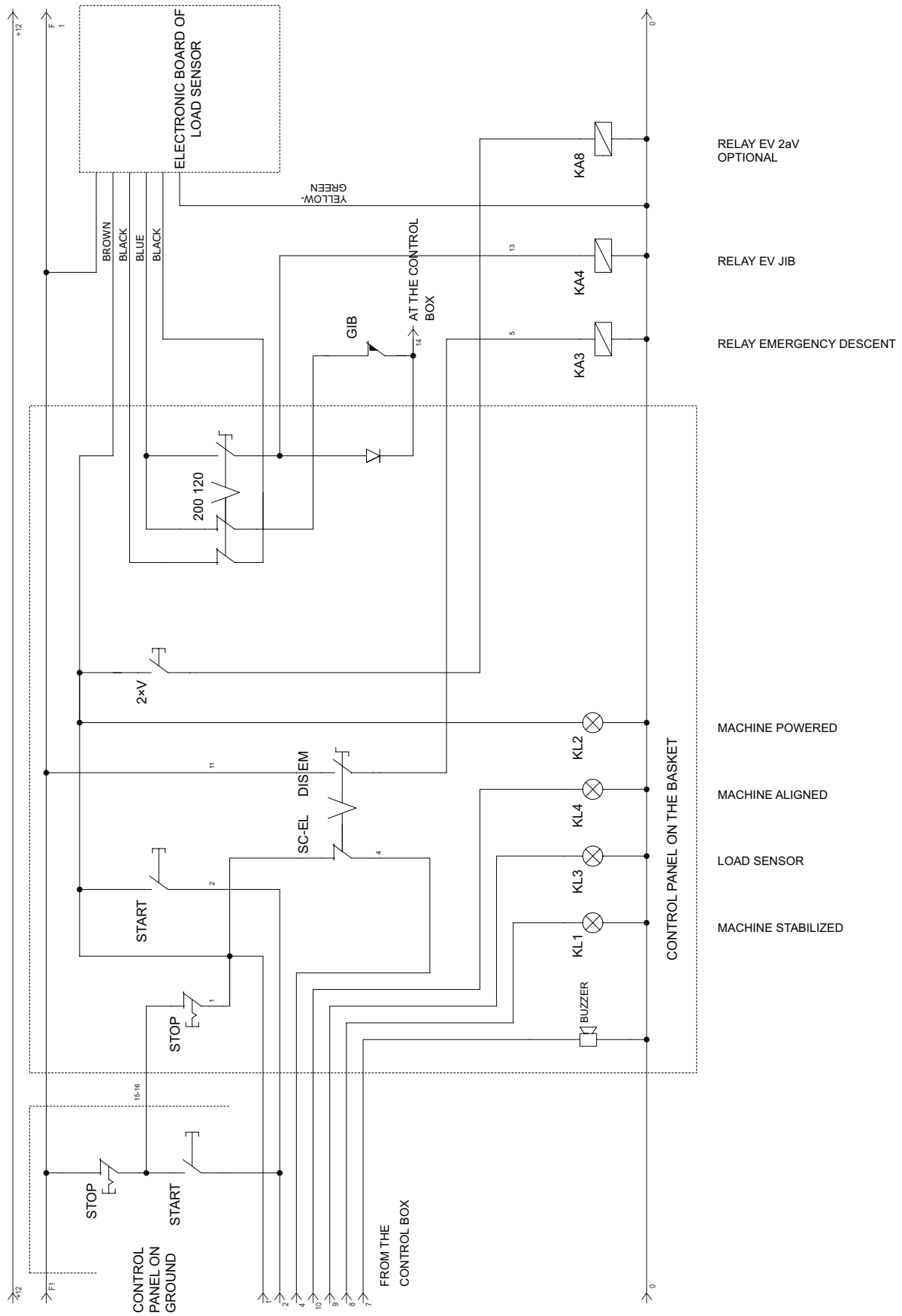

HOOGWERKER OP RUPSVOERTUIG GOLDLIFT HINOWA

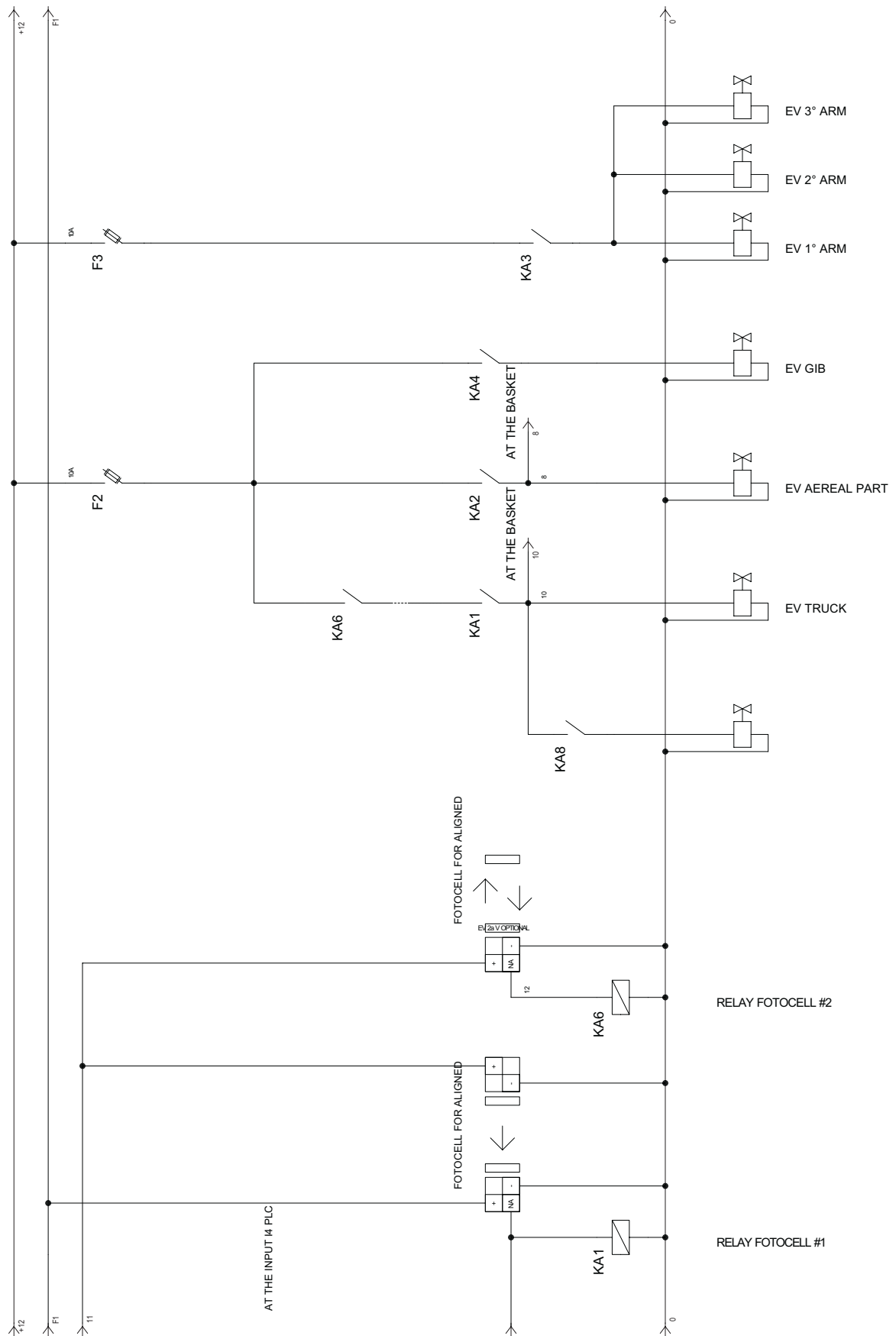

HOOGWERKER OP RUPSVOERTUIG GOLDLIFT

HINOWA

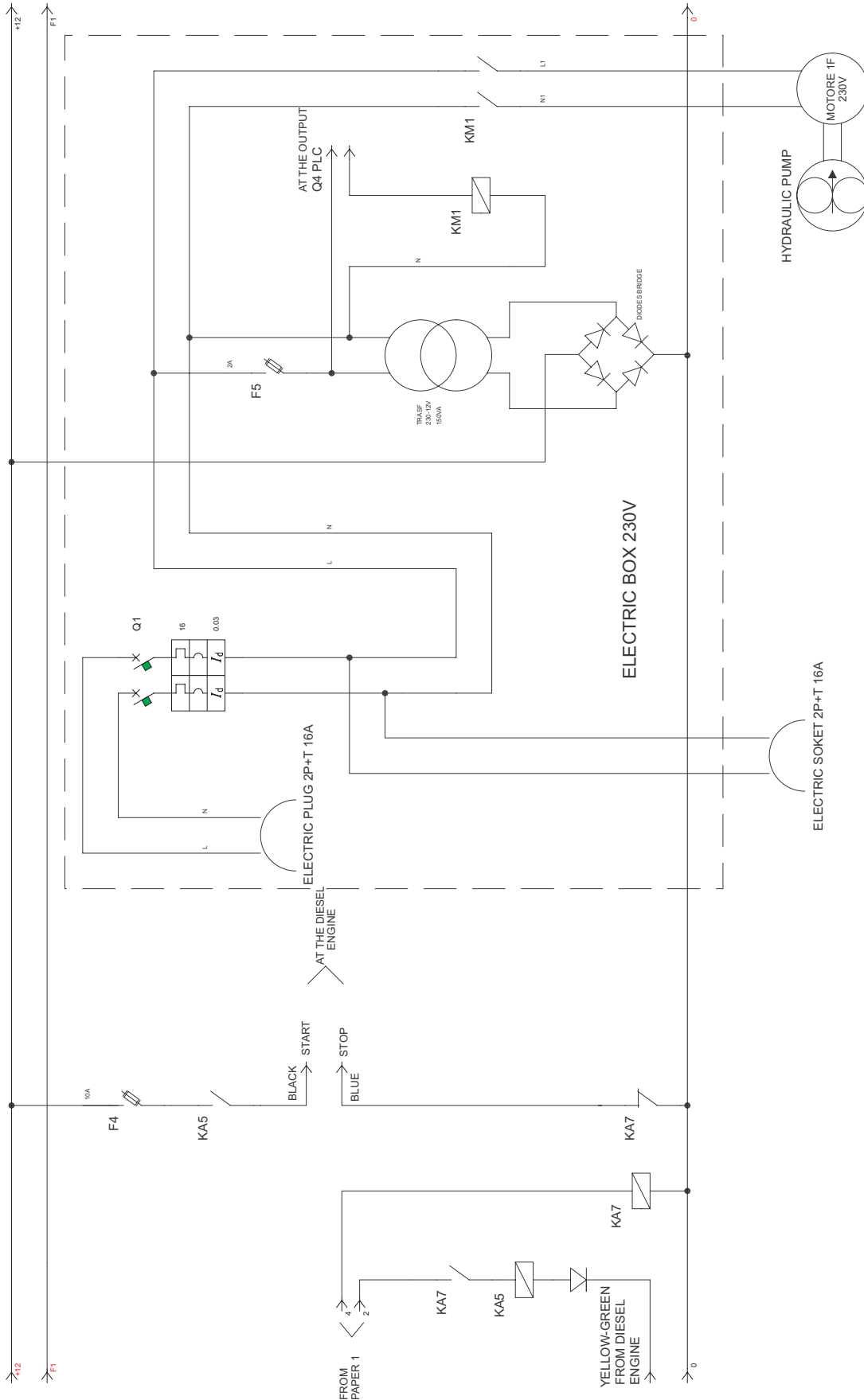



HINOWA S.p.A.
I - 37054 NOGARA (VR) via Fontana
Tel. +39 0442 539100 Fax +39 0442 539075
hinowa@hinowa.it - marketing:info@hinowa.com
Web site: www.hinowa.com