

Hilnower®



ZELFRIJDENDE HOOGWERKER GOLDLIFT 14.70 SERIE III S

HANDLEIDING VOOR GEBRUIK EN ONDERHOUD

INHOUDSOPGAVE

HOOFDSTUK 1	PRESENTATIE.....	Pag. 08
HOOFDSTUK 2	TECHNISCHE INFORMATIE	Pag. 09
2.1	Beschrijving van de machine	Pag. 09
2.1.1	Bedieningsplaats	Pag. 09
2.1.2	Hydraulische bedieningsorganen op de hoogwerkerbak	Pag. 10
2.1.2	Identificatieplaatje van de machine	Pag. 15
2.1.3	Afmetingen van het ruimtebeslag van de machine	Pag. 16
2.1.4	Technische gegevens	Pag. 17
2.1.4.1	Technische gegevens van de hoogwerker	Pag. 17
2.1.4.2	Technische gegevens van de benzinemotor	Pag. 18
2.1.4.3	Technische gegevens van de dieselmotor	Pag. 18
2.1.4.4	Technische gegevens van de hydraulische installatie	Pag. 18
2.1.4.5	Technische gegevens van de elektrische installatie	Pag. 18
2.1.5	Terminologie.....	Pag. 19
2.2	Algemene veiligheidsnormen.....	Pag. 20
2.3	Veiligheidswaarschuwingen	Pag. 23
2.3.1	Algemeen	Pag. 23
2.3.2	Geluid en trillingen	Pag. 23
2.3.3	Pictogrammen op de machine	Pag. 24
HOOFDSTUK 3	VEILIGHEIDSVoorzieningen	Pag. 30
3.1	Accuonderbreker	Pag. 31
3.2	Overdrukkleppen van de verdelers	Pag. 31
3.3	Blokkeerklappen van de cilinders	Pag. 32
3.4	Fotocel uitlijning tussen hefgedeelte structuur en basis machine ..	Pag. 32
3.5	Microschakelaars positie stabilisatiepoten.....	Pag. 33
3.6	Microschakelaar positie jib.....	Pag. 33
3.7	Laadsensor hoogwerkerbak	Pag. 33
3.8	Bescherming bedieningsorganen	Pag. 34
3.9	Waterpas met luchtbel.....	Pag. 35
3.10	Schroeven en borgmoeren van de pennen.....	Pag. 35
3.11	Elektronische kaart voor controle veiligheid.....	Pag. 36
HOOFDSTUK 4	INSTRUMENTEN EN BEDIENINGSORGANEN.....	Pag. 37
4.1	Radiobesturing	Pag. 37
4.1.1	Display voor de weergave	Pag. 38
4.1.1.1	Hoofdbeeldscherm van het display	Pag. 38
4.1.2	Joysticks.....	Pag. 43
4.1.3	Knoppen.....	Pag. 45
4.2	Bedieningsplaatsen.....	Pag. 48
HOOFDSTUK 5	NOODVoorzieningen	Pag. 49
5.1	Noodstopknop	Pag. 49
5.2	Handpomp.....	Pag. 50
5.3	Elektrokleppen voor de nooddaling	Pag. 50
5.4	Sleutel voor bypass beveiligingen	Pag. 50
5.5	Bedieningsorganen van de noodbedieningsplaats	Pag. 51
5.6	Omschakelaar voor de inwerkingstelling van de noodbedieningsorganen	Pag. 52
HOOFDSTUK 6	GEBRUIK VAN DE MACHINE.....	Pag. 55
6.1	In acht te nemen veiligheidsnormen voordat de hoogwerker gebruikt wordt.....	Pag. 55
6.1.1	Gevaar voor elektrocutie	Pag. 55
6.1.2	Gevaar wegens weersomstandigheden.....	Pag. 55

6.1.3	Gevaar voortkomend uit de werkzone.....	Pag. 56
6.2	Procedures voor een correct gebruik	Pag. 56
6.2.1	Overzichtstabel van veiligheidsnormen voor de operator	Pag. 56
6.2.2	Zones voor verankering van de operator in de hoogwerkerbak	Pag. 57
6.3	Werkgebied Goldlift14.70 IIS.....	Pag. 58
6.4	Gebruik van de hoogwerker	Pag. 59
6.4.1	Controles vóór het begin van de werkzaamheden	Pag. 60
6.4.2	Starten van de benzine- en dieselmotor	Pag. 61
6.4.3	Starten van de elektrische motor	Pag. 62
6.4.4	Uitschakeling van de motor	Pag. 63
6.4.5	Automatische selectie van de werklading	Pag. 64
6.4.6	Rijden	Pag. 65
6.4.7	Parkeren van de machine op een helling of op oneffen terrein	Pag. 67
6.4.8	Stabilisatie en nivellering van de machine.....	Pag. 67
6.4.9	Automatische stabilisatie en destabilisatie	Pag. 71
6.4.10	Verbreeding van de wagen.....	Pag. 73
6.4.11	Verplaatsing van de hoogwerkerbak	Pag. 73
6.4.12	Handmatig nivelleren van de hoogwerkerbak	Pag. 77
6.5	Noodmanoeuvres	Pag. 78
6.5.1	Activering van de nooddaling vanuit de hoogwerkerbak.....	Pag. 78
6.5.2	Manoeuvre van de machine vanuit de noodpositie vanaf de grond in geval van onwel geworden operator	Pag. 79
6.5.3	Activering van de nooddaling in geval van onverhoedse destabilisatie van de machine.....	Pag. 80
6.5.4	Activering van de nooddaling vanaf de grond, indien de operator onwel geworden is, de motor werkt en de elektrische installatie defect is.....	Pag. 82
6.5.5	Activering van de nooddaling vanaf de grond met handpomp, indien alle stroomvoorzieningssystemen defect zijn	Pag. 83
6.5.6	Noodmanoeuvres van het wagengedeelte: Verplaatsing van de stabilisatiepoten van de hoogwerker met handpomp, om het transport van de machine mogelijk te maken.....	Pag. 85
6.5.7	Noodmanoeuvre van de onderwagen in geval van verplaatsing van het hefgedeelte.....	Pag. 86
6.6	Laden van de radiobesturing en elektrische nood aansluiting.....	Pag. 88
6.7	Voornaamste beoogde gebruiksvormen voor de hoogwerker.....	Pag. 89
6.7.1	Installaties	Pag. 89
6.7.2	Gesloten ruimtes	Pag. 89
6.7.3	Gebruik voor snoeiwerkzaamheden.....	Pag. 90
6.7.4	Gebruik voor de reparatie en het onderhoud van daken en goten	Pag. 90
6.7.5	Gebruik voor lakken, zandstralen en pleisteren	Pag. 90
6.7.6	Gebruik in een kustgebied	Pag. 90
HOOFDSTUK 7	ONDERHOUD.....	Pag. 91
7.1	Veiligheidsregels voor het uitvoeren van de smering.....	Pag. 91
7.2	Tabel met aanbevolen smeermiddelen	Pag. 91
7.3	Smeerpunten	Pag. 92
7.4	Smering van de uitschuifbare telescooparm.....	Pag. 93
7.5	Veiligheidsregels voor het onderhoud	Pag. 93
7.6	Frequentie van het periodieke onderhoud	Pag. 95
7.7	Tijdintervallen voor inspectie en onderhoud	Pag. 97
7.8	Algemene periodieke controle.....	Pag. 99
7.9	Onderhoud van de rubber rupsbanden	Pag. 100
7.9.1	Controle van de spanning van de rupsbanden	Pag. 100
7.9.2	Rupsband losser/strakker spannen.....	Pag. 100
7.9.3	Controle van de rubber rupsbanden.....	Pag. 101
7.9.4	Vervanging van de rubber rupsbanden.....	Pag. 103
7.10	Controle aanhaalmomenten boutenwerk	Pag. 104

7.11	Controle van het hydraulische oliepeil.....Pag.	105
7.11.1	Hydraulische olie.....Pag.	105
7.12	Controle van lekkages uit de hydraulische installatie	Pag. 105
7.13	Controle van de staat van het filterpatroon	Pag. 105
7.14	Controle van de aanwezigheid en de intacte staat van de plaatjes op de machine.....Pag.	106
7.15	Controle van de bedrijfsdrukken van de hydraulische installatie	Pag. 106
7.16	Controle van de aanhaalmomenten van de bevestigingsschroeven van de penblokkeringen en de ringmoeren.....Pag.	107
7.17	Controle slijtage binnenring uitschuifgedeelte	Pag. 107
7.18	Controle van de slijtage van de glijblokken van de telescooparm	Pag. 108
7.19	Controle van het aanhaalmoment van de schroeven van het draaistel	Pag. 108
7.20	Accu: controles en onderhoud	Pag. 108
7.20.1	Controle van de elektrolyt	Pag. 108
7.20.2	Laden van de accu	Pag. 109
7.20.3	Vervanging van de accu	Pag. 110
7.20.4	Vuilverwerking van de accu	Pag. 110
7.21	Onderhoud van de motor.....Pag.	110
HOOFDSTUK 8	VEILIGHEIDSNORMEN VOOR HET TRANSPORT	Pag. 111
8.1	Verwijdering van de hoogwerkerbak	Pag. 111
8.2	Laden en lossen met opritten.....Pag.	112
8.3	Optillen van de machine.....Pag.	113
8.3.1	Hoe en waar wordt de hoogwerker vastgekoppeld	Pag. 114
8.3.2	Waarmee wordt de hoogwerker vastgekoppeld	Pag. 114
8.4	Transport van de machine	Pag. 115
HOOFDSTUK 9	SERVICEMENU OP AFSTANDSBEDIENING.....Pag.	116
9.1	Inputmenu	Pag. 116
9.2	Foutenmenu.....Pag.	118
9.3	Werkurenmenu	Pag. 118
9.4	Instellingenmenu	Pag. 118
9.5	Joystickmenu	Pag. 118
HOOFDSTUK 10	ANALYSE VAN DE DEFECTEN	Pag. 119
HOOFDSTUK 11	OP DE MACHINE UIT TE VOEREN CONTROLES NA REPARATIES.....Pag.	120
11.1	Controle van de correcte werking van de bedieningsorganen	Pag. 120
11.2	Controle van de werking van de veiligheidsvoorzieningen	Pag. 120
HOOFDSTUK 12	HYDRAULISCHE INSTALLATIE.....Pag.	121
12.1	Schema hydraulische installatie	Pag. 121
12.1.1	Legenda schema hydraulische installatie	Pag. 122
12.2	Schema hydraulische installatie met 2de snelheid	Pag. 123
12.2.1	Legenda schema hydraulische installatie met 2de snelheid	Pag. 124
HOOFDSTUK 13	ELEKTRISCHE INSTALLATIE.....Pag.	125
	APPENDIX 1	Pag. 127

Vertaling van het oorspronkelijke document

INLEIDING

Het doel van deze handleiding is de gebruiker van de benodigde instructies en procedures te voorzien, die onmisbaar zijn voor het correcte en veilige gebruik van de machine, voor de doeleinden waarvoor deze ontworpen is, en om te voorkomen zichzelf en anderen ernstig letsel te berokkenen.

BELANGRIJK

ALLE INFORMATIE DIE IN DEZE HANDLEIDING STAAT, MOET MET AANDACHT GELEZEN EN BEGREPEN WORDEN ALVORENS ONGEACHT WELKE MANOEUVRE MET DE MACHINE UIT TE VOEREN.

Aangezien deze handleiding een belangrijk werkinstrument is, moet deze altijd in het speciale vak in de machine bewaard worden en op ieder moment beschikbaar zijn voor opheldering van ongeachte welke aard.



Wegens de onmogelijkheid van de fabrikant om de staat van de machine en de met de machine uitgevoerde werkzaamheden te kunnen controleren, IS HET DE VERANTWOORDELIJKHEID VAN DE GEBRUIKER om de veiligheidsprocedures die in deze handleiding beschreven worden, in acht te nemen.

Iedere machine wordt, voordat levering plaatsvindt, ingesteld en nauwkeurig getest zodat de operator geen andere instellingen hoeft uit te voeren.

Het aanbrengen van veranderingen is ABSOLUUT VERBODEN EN DE VERANTWOORDELIJKHEID IS VOLLEDIG VOOR DE REKENING VAN DE GEBRUIKER indien wijzigingen en/of veranderingen aangebracht worden zonder vooraf daartoe schriftelijke toestemming te hebben ontvangen van HINOWA SPA.

DE WERKGEVER IS VERPLICHT TE CONTROLEREN OF DE OPERATOR OVER DE VEREISTEN VAN ARBEIDSGESCHIKTHEID BEZIT DIE NOODZAKELIJK ZIJN VOOR DE CORRECTE BESTURING VAN DE MACHINE EN DAT HIJ DEZE HANDLEIDING VOOR HET GEBRUIK VAN DE MACHINE, IN ZOWEL STANDAARD- ALS NOODSITUATIES, MET AANDACHT GELEZEN EN BEGREPEN HEEFT.

DE WERKGEVER IS BOVENDIEN VERPLICHT OM DE OPERATORS TE INSTRUEREN OVER DE EVENTUELE NATIONALE NORMEN DIE DE INHOUD VAN DEZE

HANDLEIDING KUNNEN AANVULLEN.

Indien deze handleiding beschadigd of kwijt raakt, moet een kopie ervan rechtstreeks bij HINOWA SpA aangevraagd worden.

N.b.: Alle foto's en tekeningen die in deze handleiding opgenomen zijn, zijn toegevoegd om de uiteenzettingen begrijpelijker te maken voor de lezer. De machine die u in bezit heeft, kan in enkele opzichten van de foto's en de tekeningen afwijken.

GEVOLGDE NORM

De machine is ontworpen, geconstrueerd en getest volgens de voorschriften van de geharmoniseerde norm EN280 prA2:2009, waarin verondersteld wordt dat de machine in overeenstemming is met de Essentiële Veiligheidseisen van Machinerichtlijn 2006/42/EG, aangezien het een Vrijwillige Technische Norm van het type C is.

Volgens de beschrijving in EN280 prA2, behoort de GOLDLIFT hoogwerker tot GROEP B, aangezien de verticale projectie van het zwaartepunt van de lading zich buiten de overturnlijnen kan bevinden, en tot TYPE 1, aangezien het rijden alleen toegestaan is wanneer het platform in de rustpositie staat.

De stabiliteitstesten van de machine zijn uitgevoerd in overeenstemming met hetgeen beschreven wordt bij punt 6.1.4.2 van EN280, waarbij de testlading berekend is in overeenstemming met 5.2.4, en hebben een positief resultaat tot gevolg gehad.

ASSISTENTIEDIENST

In geval van reparaties en revisies van delen van de hoogwerker die op de veiligheid betrekking hebben, zoals bijvoorbeeld:

- blokkeerklappen, elektroverdelers;
- sensoren (microschakelaars, fotocellen, laadsensoren enz.);
- hoofd delen van de elektrische installatie, afstandsbediening;
- structurele delen;
- ieder ander deel dat een veiligheidsfunctie heeft.

HET IS VERPLICHT contact op te nemen met de dealer waar de hoogwerker gekocht is, of rechtstreeks met de assistentiedienst van HINOWA SpA. Zij beschikken over hoog gekwalificeerd personeel en vooral over de uitrustingen die geschikt zijn voor het uitvoeren van de benodigde ingrepen op absoluut veilige wijze.

Wanneer gewoon onderhoud en reparaties uitgevoerd worden, IS HET NOODZAKELIJK ORIGINELE RESERVEONDERDELEN TE GEBRUIKEN die gekocht kunnen worden bij de dealer waar de hoogwerker aangeschaft is, of rechtstreeks bij het Magazijn Reserveonderdelen van HINOWA SpA.

GARANTIE

Op het moment van aankoop van een HINOWA hoogwerker, wordt een garantie- en testcertificaat verstrekt waarop de termijnen van de garantie zelf op heldere wijze uiteengezet worden en waarop men eventuele ingrepen op de machine dient te noteren.

AANSPRAKELIJKHEID

De firma HINOWA SpA zal vrijgesteld blijven van iedere vorm van aansprakelijkheid, of verplichtingen, voor ongeacht welk persoonlijk letsel of materiële schade die berokkend wordt als gevolg van de volgende situaties:

- Veronachtzaming van de instructies die in deze HANDLEIDING VOOR GEBRUIK EN ONDERHOUD staan met betrekking tot de besturing, het gebruik en het onderhoud van de machine;
- Gewelddadige of onverhoedse acties of verkeerde manoeuvres bij het gebruik en het onderhoud van de machine;
- Wijzigingen die aangebracht worden aan de structuur of aan componenten van de machine, zonder de voorgaande autorisatie van HINOWA SpA te hebben ontvangen en/of zonder het gebruik van geschikte uitrustingen;
- Gebeurtenissen die niets te maken hebben met het normale en correcte gebruik van de machine, zoals beschreven wordt in deze HANDLEIDING VOOR GEBRUIK EN ONDERHOUD.
- Gebruik van niet originele reserveonderdelen die niet door de fabrikant geautoriseerd zijn.

VERKLARING VAN EG-OVEREENSTEMMING



MINIESCAVATORI - MINIDUMPERS - CARRI CINGOLATI - PIATTAFORME AEREE - PALE COMPATTE



Nogara, xx.xx.xx

DICHIARAZIONE DI CONFORMITA' CE**EC DECLARATION OF CONFORMITY**

LA SOCIETA' HINOWA S.p.A. con sede in VIA FONTANA-37054 NOGARA (VR) ITALIA
 THE COMPANY HINOWA S.p.A. main office in VIA FONTANA-37054 NOGARA (VR) ITALY

DICHIARA**DECLARES**

SOTTO LA PROPRIA ESCLUSIVA RESPONSABILITÀ CHE IL PRODOTTO DENOMINATO
 ON ITS OWN EXCLUSIVE RESPONSIBILITY THAT THE PRODUCT CALLED

"PIATTAFORMA DI LAVORO ELEVABILE MOBILE "**" MOBILE ELEVATING WORKING PLATFORM "**

MODELLO MODEL	GOLDLIFT 14703S
MATRICOLA SERIAL NUMBER	XxxG4IPDXxx
ANNO DI COSTRUZ. CONSTRUCTION YEAR	20xx

AL QUALE QUESTA DICHIARAZIONE SI RIFERISCE, E' CONFORME AI REQUISITI
 ESSENZIALI DI SICUREZZA PREVISTI DALLA DIRETTIVA 2006/42CE, 2004/108/CE, 2006/95/CE E SUCCESSIVE MODIFICHE, E
 DALLE NORME EN ISO 12100-1:2003/A1:2009; EN ISO 12100-2:2003/A1:2009; EN60204-1, EN13857:2008, EN349:1993/A1:2008
 EN280:2001, EN280:2001+A2:2009.

E' INOLTRE IDENTICA ALLA MACCHINA OGGETTO DEL

TO WHICH THIS DECLARATION REFERS, COMPLIES WITH THE ESSENTIAL SAFETY REQUIREMENTS PROVIDED FOR BY
 DIRECTIVES 2006/42 CE, 2004/108/CE, 2006/95/CE AND SUBSEQUENT MODIFICATIONS, AND BY NORMS EN ISO 12100-
 1:2003/A1:2009; EN ISO 12100-2:2003/A1:2009; EN60204-1, EN13857:2008, EN349:1993/A1:2008 EN280:2001, EN280:2001+A2:2009.

IS IDENTICAL TO THE MACHINE WHICH IS THE SUBJECT-MATTER OF THE

CERTIFICATO DI ESAME DI TIPO n°/ CERTIFICATION CE TYPE n° del/dated

Rilasciato da/ Released by: ECO S.p.A. Via Mengolina, 33 - 48018 Faenza (RA)

Organismo Notificato n°/ Notified Organization n°. 0714

La persona autorizzata a costituire il Fascicolo Tecnico è:/ The person authorised to compile the Technical file is

Fracca Dante c/o HINOWA S.p.A. via Fontana 37054 Nogara -VR- Italia

La macchina è inoltre conforme alla direttiva 2000/14 CE come da decreto di recepimento n.262 del 04/09/02.

Furthermore the machine complies with the provisions of "noise emission in the environment by equipment for use outdoors" directive 2000/14/CE

Tipo di macchina:Piattaforma aerea di accesso con motore a combustione interna/ <i>Type of equipment:Combustion engine aerial platform</i>	1 All. 1
Potenza netta installata/ Net installed power	11 kW
Procedura seguita per la valutazione della conformità / <i>Procedure applied for the conformity assessment</i>	Allegato V
Potenza sonora misurata/ Measured sound power level	95 dB(A)
Potenza sonora garantita/ Guaranteed sound power level	97 dB(A)

1. PRESENTATIE

In deze handleiding worden waarschuwingssymbolen gebruikt om de aandacht van de lezer op enkele bijzonder belangrijke waarschuwingen te richten.

De waarschuwingssymbolen bestaan uit twee hoofdgroepen, zoals hieronder beschreven wordt.

GEVAAR

Dit symbool, dat vergezeld gaat van de tekst GEVAAR, geeft aan dat indien de eronder beschreven situatie niet vermeden wordt, deze de betrokken personen (operator, personeel op de grond, personeel in de nabijheid van de hoogwerker, onderhoudsmonteurs, enz.) ernstig letsel kan berokkenen of de dood kan veroorzaken.



LET OP

Dit symbool, vergezeld van de tekst LET OP, geeft aan dat de eronder beschreven situatie een potentieel risico voor de structuur van de machine vormt.

In deze situatie zouden voor de betrokken personen gevaarlijke omstandigheden kunnen ontstaan (ook letsel of de dood).



2. TECHNISCHE INFORMATIE

2.1. BESCHRIJVING VAN DE MACHINE

De GOLDLIFT machine is een zelfrijdende hydraulische hefstructuur, uitgerust met een draaibare hoogwerkerbak die zich op de top van een verlengbare en tevens draaibare, gelede armstructuur bevindt. De GOLDLIFT hefstructuur is bestemd om MENSEN EN HUN UITRUSTINGEN EN MATERIALEN NAAR HOGE POSITIES TEN OPZICHTE VAN DE GROND TE BRENGEN.

2.1.1 BEDIENINGSPLAATS

De hoogwerker GOLDLIFT14.70 IIIS is ontworpen om vanaf het wagengedeelte bestuurd te worden met een radiobesturing, die met een ontvanger communiceert die binnenin de houder van de verdeler geplaatst is, in de hoogwerkerbak. Op de radiobesturing zijn alle bedieningsorganen gegroepeerd die op de beweging van het wagengedeelte van de machine betrekking hebben. Het display van de radiobesturing toont alle informatie over het gebruik van de machine (zowel het hefgedeelte als de wagen) en de diagnose.



Het hefgedeelte van de machine wordt daarentegen bestuurd door middel van hydraulische hendels die in de hoogwerkerbak aanwezig zijn, evenals in de noodbedieningsplaats aan boord van de machine.

De bedieningsplaatsen zijn bepaald op grond van de hierna genoemde uit te voeren handelingen.

De bedieningsplaats van het hefgedeelte bevindt zich binnenin de hoogwerkerbak, ter hoogte van de hydraulische verdeler van het luchtgedeelte. Om deze bedieningsplaats te kunnen gebruiken, moeten alle toestemmingsimpulsen voor de beweging van het hefgedeelte ingeschakeld zijn en moet de radiobesturing in zijn houder op de hoogwerkerbak geplaatst zijn. De niet correcte positie van de afstandsbediening wordt aangegeven door de inschakeling van het gele controlelampje links van de verdeler.

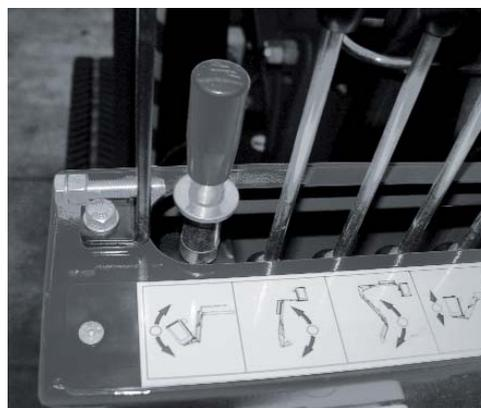
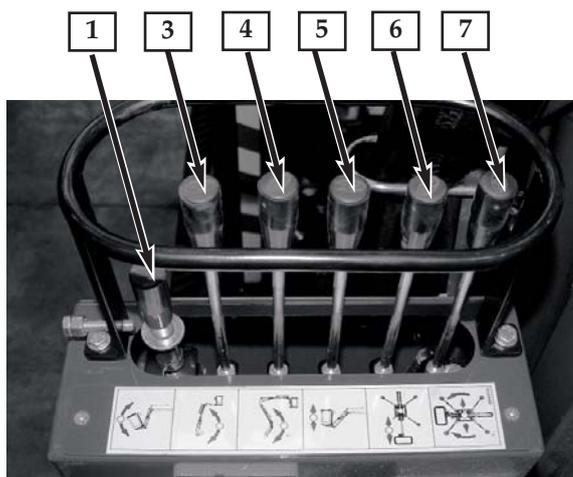

2.1.2 HYDRAULISCHE BEDIENINGSORGANEN OP DE HOOGWERKERBAK

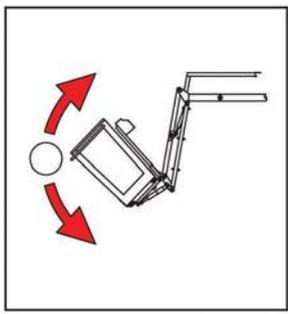
REF.	BESCHRIJVINGEN	ACTIVERING/ BEWEGING	PICTOGRAM BIJ HET BEDIENINGSORGAAN
1	<p><i>Bediening van de nivellering van de hoogwerkerbak</i></p> <p>Deze hendel heeft effect op de cilinder voor de nivellering van de hoogwerkerbak, om een eventueel onregelde uitlijning te herstellen, die aan mogelijke afwijkingen van de installatie te wijten is. Aangezien het een noodvoorziening betreft, en deze manoeuvre gevaarlijk is, moet de operator een instrument gebruiken om de verdeler te activeren.</p> <p></p> <p>Er wordt geadviseerd deze handeling uit te voeren wanneer het hefgedeelte geheel gesloten is.</p>	<p><u>hendel vooruit:</u> de hoogwerkerbak draait in de richting van de machine</p> <p><u>hendel naar achteren:</u> de hoogwerkerbak draait van de machine weg</p>	

ZELFRIJDENDE HOOGWERKER GOLDLIFT1470 IIIS

HINOWA

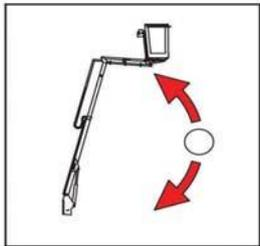
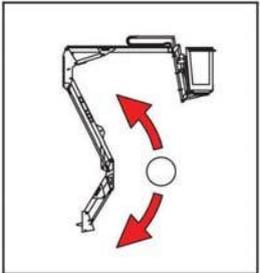
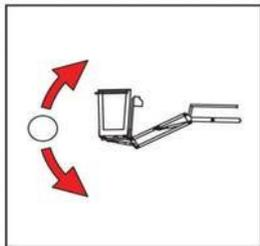
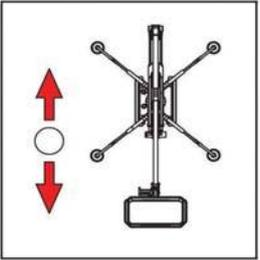
REF.	BESCHRIJVINGEN	ACTIVERING/ BEWEGING	PICTOGRAM BIJ HET BEDIENINGSORGAAN
3	<p><i>Bedieningshendel voor beweging derde arm</i></p> <p>Deze hendel stelt de operator in staat om de derde arm van de hoogwerker te heffen of te laten dalen.</p>	<p><u>hendel vooruit:</u> stijging derde arm</p> <p><u>hendel naar achteren:</u> daling derde arm</p>	
4	<p><i>Bedieningshendel voor eerste en tweede arm</i></p> <p>Deze hendel stelt de operator in staat om de eerste en de tweede arm van de hoogwerker te heffen of te laten dalen. De synchronisatie van de beweging tussen de eerste en tweede arm maakt het mogelijk om tijdens de werkzaamheden altijd de maximale vlucht te verkrijgen. Dit is mogelijk dankzij de speciale conformatie van de installatie, en is niet afhankelijk van de operator.</p>	<p><u>hendel vooruit:</u> gesynchroniseerde stijging van tweede en eerste arm</p> <p><u>hendel achteruit:</u> gesynchroniseerde daling van eerste en tweede arm</p>	
5	<p><i>Bedieningshendel jib</i></p> <p>Deze hendel stelt de operator in staat de jib te heffen of te laten dalen.</p>	<p><u>hendel vooruit:</u> jib-arm stijgt</p> <p><u>hendel achteruit:</u> jib-arm daalt</p>	
6	<p><i>Bedieningshendel uitschuifgedeelte</i></p> <p>Deze hendel maakt het de bestuurder mogelijk om de arm uit te schuiven of in te trekken.</p>	<p><u>hendel vooruit:</u> intrekking uitschuifgedeelte in de richting van de machine</p> <p><u>hendel achteruit:</u> uitschuiven uitschuifgedeelte in buitenwaartse richting</p>	

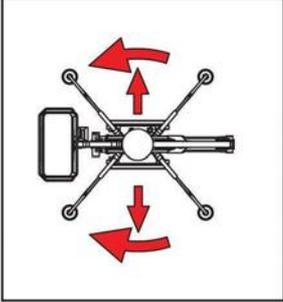
REF.	BESCHRIJVINGEN	ACTIVERING/ BEWEGING	PICTOGRAM BIJ HET BEDIENINGSORGAAN
7	<p>Rotatiehendel Deze hendel stelt de operator in staat om het hefgedeelte van de structuur van de hoogwerker rond de as van het draaistel te laten draaien. De uitlijning van de machine wordt aangegeven door de twee referentiepijlen.</p> 	<p><u>hendel vooruit:</u> rotatie van het hefgedeelte tegen de wijzers van de klok in</p> <p><u>hendel naar achteren:</u> rotatie van het hefgedeelte met de wijzers van de klok mee</p>	

NOODBEDIENINGSPLAATS HEFGEDEELTE

Er is een tweede bedieningsplaats van het hefgedeelte, die aangeduid wordt als noodbedieningsplaats van het hefgedeelte. Deze bedieningsplaats bevindt zich op de grond, op de zijkant van de machine, vlakbij de hydraulische verdeler van het hefgedeelte. Om de bedieningsplaats in te schakelen, dient men de omschakelaar links van de verdeler te gebruiken. Deze bedieningsplaats mag alleen gebruikt worden voor noodmanoeuvres of onderhoud van de machine.

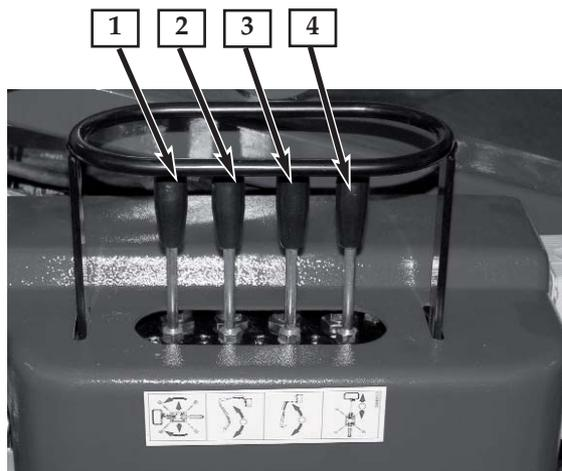
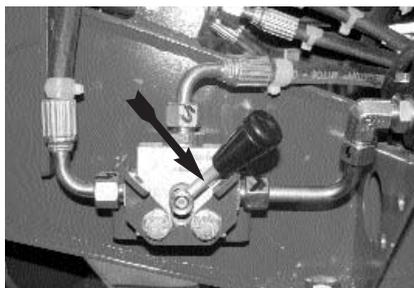

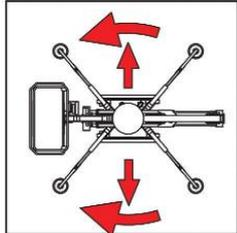
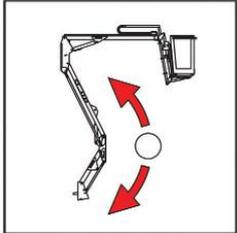
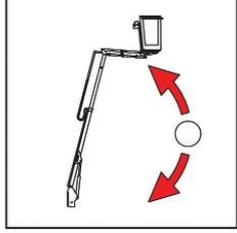
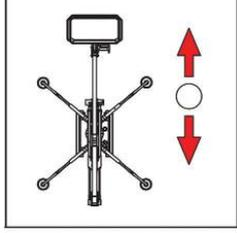
REF.	BESCHRIJVINGEN	ACTIVERING/ BEWEGING	PICTOGRAM BIJ HET BEDIENINGSORGAAN
	<p>Rotatiehendel Deze hendel stelt de operator in staat om het hefgedeelte van de structuur van de hoogwerker rond de as van het draaistel te laten draaien. De uitlijning van de machine wordt aangegeven op positie 6 van het display van de radiobesturing (paragraaf 4.1).</p>	<p><u>hendel vooruit:</u> rotatie van het hefgedeelte tegen de wijzers van de klok in <u>hendel naar achteren:</u> rotatie van het hefgedeelte met de wijzers van de klok mee</p>	
2	<p>Bedieningshendel voor eerste en tweede arm Deze hendel stelt de operator in staat om de eerste en de tweede arm van de hoogwerker te heffen of te laten dalen. De synchronisatie van de beweging tussen de eerste en tweede arm maakt het mogelijk om tijdens de werkzaamheden altijd de maximale vlucht te verkrijgen. Dit is mogelijk dankzij de speciale conformatie van de installatie, en is niet afhankelijk van de operator.</p>	<p><u>hendel vooruit:</u> gesynchroniseerde stijging van tweede en eerste arm <u>hendel naar achteren:</u> gesynchroniseerde daling van eerste en tweede arm</p>	
3	<p>Bedieningshendel voor beweging derde arm Deze hendel stelt de operator in staat om de derde arm van de hoogwerker te heffen of te laten dalen.</p>	<p><u>hendel vooruit:</u> stijging derde arm <u>hendel naar achteren:</u> daling derde arm</p>	
4	<p>Bedieningshendel uitschuifgedeelte Deze hendel stelt de operator in staat de arm van het uitschuifgedeelte naar buiten te laten komen of in te trekken.</p>	<p><u>hendel vooruit:</u> uitschuiven uitschuifgedeelte in buitenwaartse richting <u>hendel naar achteren:</u> intrekking uitschuifgedeelte in de richting van de machine</p>	



LET OP

De noodbedieningsplaats is ontworpen om door hulpverlenend personeel op de grond alleen noodmanoeuvres met de verlengbare structuur uit te laten voeren. Dit personeel moet hoe dan ook geïnstrueerd zijn en moet de werking van de machine en van de beveiligingen kennen, voor het uitvoeren van onderhoudsingrepen en voor het verrichten van controles, voordat met het werk begonnen wordt.

Het is absoluut verboden de structuur vanuit de positie op de grond te verplaatsen indien iemand in de hoogwerkerbak aanwezig is, tenzij in geval van nood (onwel geworden operator, technisch defect).

RIJDEN

De bedieningsplaats voor het rijden is niet eenduidig vastgesteld maar bevindt zich in de zone rondom de machine, op minstens 1 meter afstand daarvan, en tot de grens die door het radiosignaal toegelaten wordt (variabel gegeven dat afhankelijk is van de omstandigheden van de gebruiksomgeving).



LET OP

Wanneer de machine vanaf de bedieningsplaats op de grond bediend wordt, dient men altijd volledig zicht op de component te hebben die men van plan is te bewegen, en op diens bewegingsbaan, gedurende de volledige tijd van beweging.



LET OP

Het is absoluut verboden om de radiobesturing te gebruiken om de machine te verplaatsen, als deze zich niet binnen het zicht van de gebruiker bevindt.

De machine mag alleen rijden zonder dat zich mensen, dieren of voorwerpen in de hoogwerkerbak bevinden.

Wanneer de machine vanaf de grond met de radiobesturing bediend wordt, dient een afstand van minstens 1 meter van de rupsbanden aangehouden te worden.

STABILISATIE EN DESTABILISATIE

De stabilisatie en de destabilisatie van de machine moeten tot stand gebracht worden vanuit de bedieningsplaats in de hoogwerkerbak, terwijl de afstandsbediening zich in de betreffende houder bevindt.



Nadat men de bedieningsplaats in de hoogwerkerbak verlaten heeft, moet het beschermdeksel van de radiobesturing altijd gesloten worden of moet het trapje worden teruggeklaapt.

2.1.2 IDENTIFICATIEPLAATJE VAN DE MACHINE

Het plaatje van de fabrikant bevindt zich op de voorkant van de machine, op het beschermcarter van de elektrische motor (zie foto). Zie de tekening hieronder.



	HINOWA S.p.A. Via Fontana 37054 NOGARÀ (VR) ITALIA Tel. +39-0442 539100 Fax. +39-0442 539075		
	Miniscavatori - Carri cingolati MiniLumper - Piattaforme aeree Pale compatte		
Modello / Model MEWP	_____		
Matricola / Serial n°	_____		
Anno di costruzione / Year of construction	_____		
Massa MEWP / Weight MEWP	_____	kg	_____
Pressione max. Impianto Idraulico Hydraulic circuit max. pressure	_____	bar	_____
Portata / Capacity max	200	kg	_____
Compressor: 2x60 Kg persone + 40 kg di attrezzatura / Include: n°2x60Kg person + 40 Kg equipment			
Velocità max. vento ammessa Max wind speed allow	12,5	m/s	_____
Forza manuale max ammessa Max manual strength allow	400	N	_____
Inclinazione max telaio ammessa Maximum allow inclination	1	°	_____
Alimentazione elettrica esterna Electric power system	V	Hz	_____

2.1.3 AFMETINGEN VAN HET RUIMTEBESLAG VAN DE MACHINE

Maximumlengte bij werking met geïnstalleerde hoogwerkerbak	4060 mm
Breedte wagen.....	786 mm
Maximumhoogte bij werking met weggenomen stempels	2014 mm
Maximumhoek aansluiting.....	17,6°
Maximumhoek stabilisatie	9,5°
Max.zijde basis stabilisatiepoten (centrum stabilisatiepoot)	2700 mm

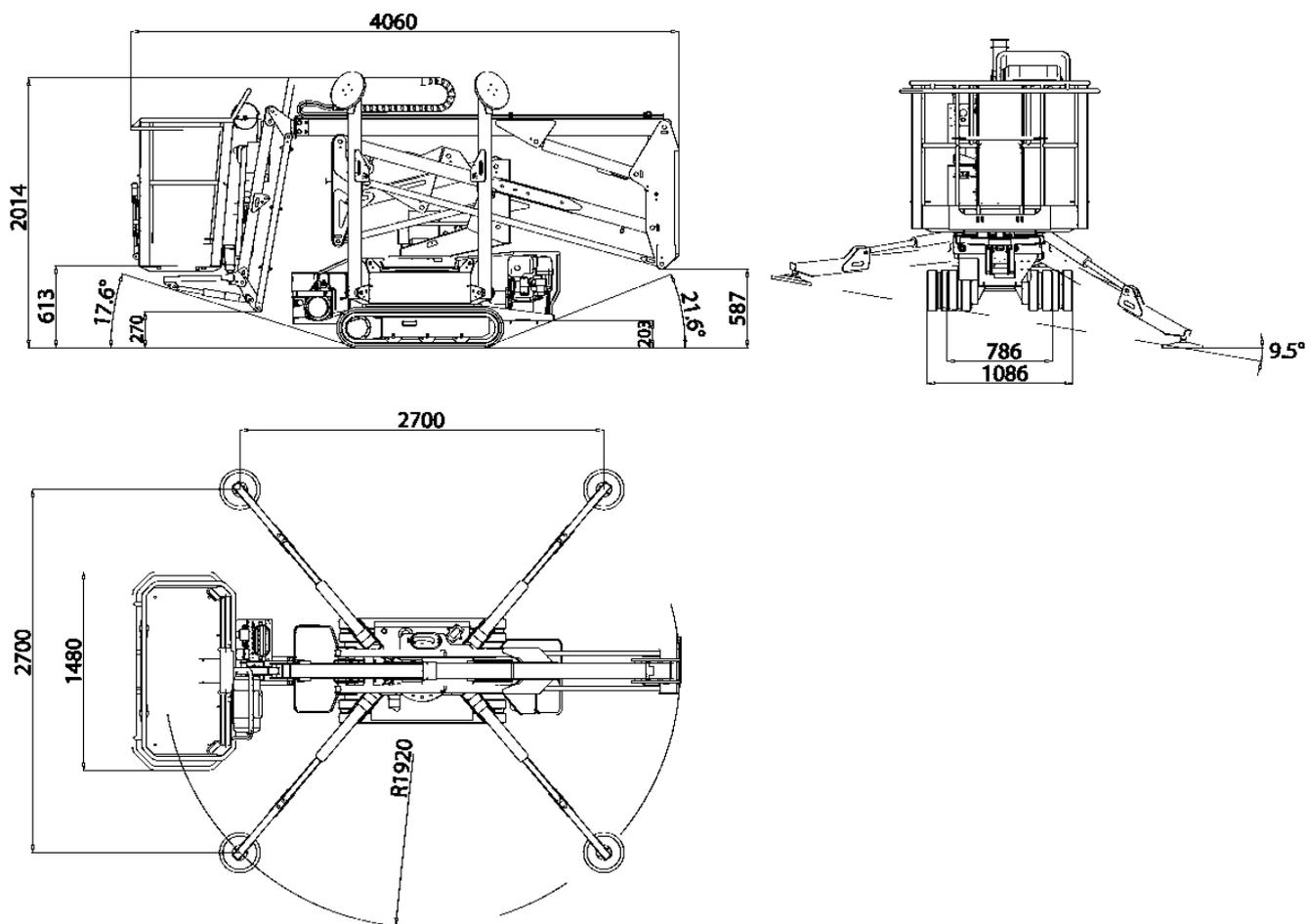

N.b.: standaardversie met tweepersoonsbak.

2.1.4 TECHNISCHE GEGEVENS

GOLDLIFT14.70 IIIS

.....DRAAGVERMOGEN	200 kg120 kg
HOOGTE PLATFORM (betreedbaar vlak)10,58 m11,90 m
MAX. WERKHOOGTE12,68 m14,00 m
STANDAARDAFMETINGEN HOOGWERKERBAK1335 x 690 x H1100 mm	
MAX. HORIZONTALE WERKVLUCHT5,16 m6,50 m
MAX. HORIZONTALE VLUCHT (GEDRAAIDE BAK)5,66 m7,00 m
ROTATIE (niet continu)360°360°
DRAAGVERMOGEN PLATFORM200 kg120 kg
MAX. REACTIE OP DE GROND VOOR IEDERE STABILISATIEPOOT1330 daN	
MAX.DRUK OP DE GROND VOOR IEDERE STABILISATIEPOOT1,9 daN/cm ²	
AANTAL OPERATORS21
AANTAL OPERATORS MET OPTIONELE EENPERSOONSBAK11
JIB-TYPE GELEDING/	80°(+0°/-80°)
MAX. WERKINCLINATIE1°/1,75%	
MAX. INCLINATIE VOOR STABILISATIE9,5°	
TOTAALGEWICHT IN CONFIGURATIE VOOR TRANSPORT1700 kg	
THERMISCHE MOTORHONDA iGX440 - 15 CV - 3600 rpm	
.....HATZ 1B40 - 10 CV - 3600 rpm	
ELEKTRISCHE MOTOR2,2 kw/230V/50Hz 1500 rpm	
.....2,2 kw/110V/50Hz 1500 rpm (optioneel)	
SPANNING ELEKTR. INST.12 V	
POMPEN2x3,15 cc	
MAX.VERPLAATSINGSSNELHEID (thermische motor):1,4 km/h	
MAX. VERPLAATSINGSSNELHEID (thermische motor)		
met 2de optionele snelheid optioneel1,4/2,8 km/h	
DRUK INST. RIJDEN/STAB.175 bar	
DRUK INST. HEFGEDEELTE180 bar	
MAX. TE BERIJDEN HELLING IN DE RIJRICHTING (invalshoek)17,5°/31,5%	
MAX.SNELHEID WIND12,5 m/s	
MAX. TOELAATBARE HANDMATIGE KRACHT400 N	

NB: de zijwaartse vlucht wordt gemeten vanaf het centrum van het draaistel tot de buitenrand van de hoogwerkerbak.

2.1.4.2 TECHNISCHE GEGEVENS VAN DE BENZINEMOTOR

Merk/Model.....	HONDA iGX440
Brandstof/Koeling.....	BENZINE/LUCHT
Vermogen SAEJ1349.....	11 kW (15 CV) / 3600 toeren/min
Ingesteld maximumbedrijf toeren/min	3600 toeren/min
Maximumkoppel	29,8 Nm/2500 toeren/min (80/1269/EC)
Aantal cilinders	1
Cilinderinhoud	440 cm ³

2.1.4.3 TECHNISCHE GEGEVENS VAN DE DIESELMOTOR

Merk/Model.....	HATZ 1B40
Brandstof/Koeling.....	GASOLIE/LUCHT
Vermogen SAEJ1349.....	7,5 kW (10 CV) / 3600 toeren/min
Ingesteld maximumbedrijf toeren/min	3000 toeren/min
Maximumkoppel	25 Nm/2000 toeren/min (80/1269/EC)
Aantal cilinders	1
Cilinderinhoud	462 cm ³

2.1.4.4 TECHNISCHE GEGEVENS VAN DE HYDRAULISCHE INSTALLATIE

Vermogen hydraulische olietank	25 liter
Pomp.....	doppia 2x3.15cm ³
Max.druk hydraulische installatie	180 bar

Meer informatie kan verkregen worden door raadpleging van het hydraulische schema dat bij de handleiding gevoegd is en van de paragraaf over het onderhoud van de betreffende componenten.

2.1.4.5 TECHNISCHE GEGEVENS VAN DE ELEKTRISCHE INSTALLATIE

Accu	35 Ah - 240 A - 12V
Wisselstroomdynamo: - benzinemotor	20 A (3600 rpm)
- dieselmotor	14 A (3000 rpm)
Elektrische motor: - nominale spanning	230 V
- frequentie.....	50 Hz
- nominaal vermogen	2,2 kW

Meer informatie kan verkregen worden door raadpleging van het elektrische schema dat bij de handleiding gevoegd is en van de paragraaf over het onderhoud van de betreffende componenten.

2.1.5 TERMINOLOGIE

Om de inhoud van deze handleiding begrijpelijker te maken, wordt de lezer een schema ter beschikking gesteld dat de exacte termen bevat waarmee de onderdelen van de hoogwerker worden aangeduid.

GOLDLIFT14.70 IIIS

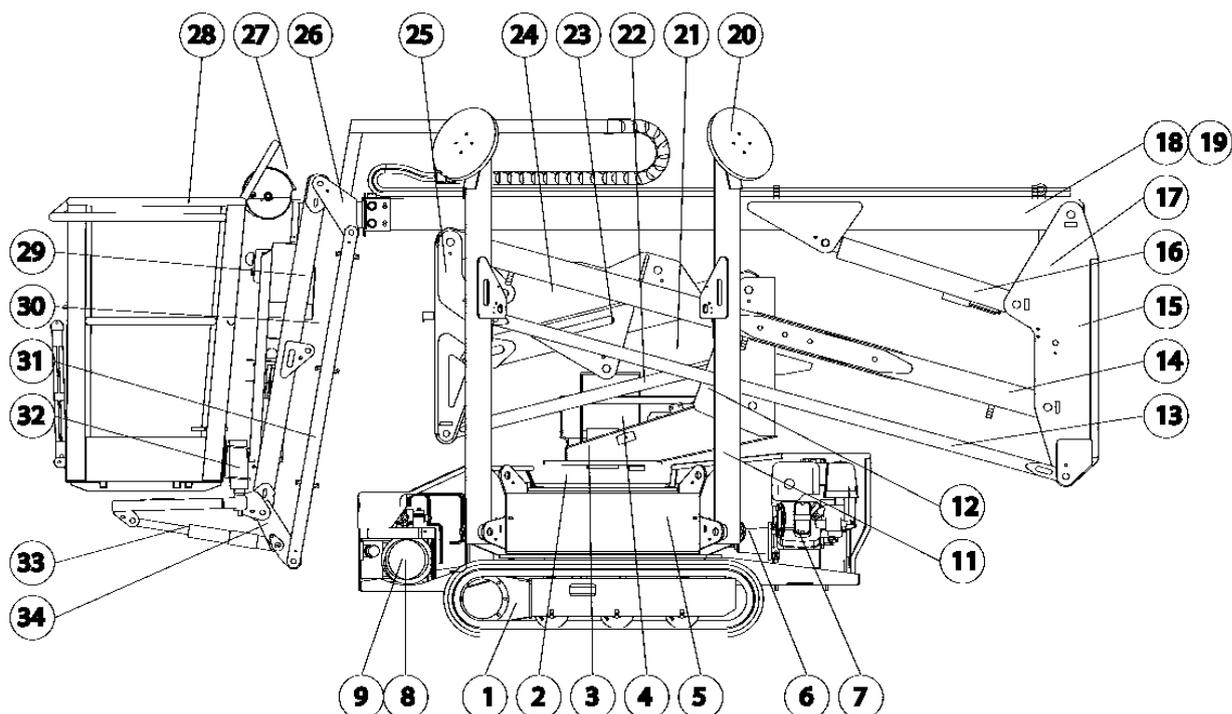

LEGENDA

- 1 Verbreedbaar rupsbandvoertuig
- 2 Draaistel + rotatiemotor
- 3 Draaibare kolom
- 4 Noodbesturing hefgedeelte
- 5 Basis + kastje elektrische componenten + olietank
- 6 Dubbele tandradpomp
- 7 Diesel-/benzinemotor
- 8 Elektrische motor
- 9 Dubbele tandradpomp
- 11 Stabilisatiepoot
- 12 Stabilisatiecilinder
- 13 Spandraad tweede arm
- 14 Tweede arm

15	Tweede transmissie
16	Cilinder derde arm
17	Cilinder nivellering bak op overbrenging
18	Derde arm
19	Cilinder uitschuifgedeelte
20	Stabilisatiestempel
21	Cilinder eerste arm
22	Spandraad eerste arm
23	Eerste arm
24	Cilinder tweede arm
25	Eerste transmissie
26	Arm uitschuifgedeelte
27	Bedieningsorganen
28	Bak of hoogwerkerbak
29	Jib-arm
30	Cilinder jib
31	Spandraden jib
32	Houder bak
33	Cylinder nivellering kooi op jib
34	Overbrenging jib

2.2 ALGEMENE VEILIGHEIDSNORMEN



DE VERONACHTZAMING VAN DE VOORZORGSMAATREGELEN INZAKE DE VEILIGHEID, DIE IN DEZE PARAGRAAF STAAN EN OP DE MACHINE WORDEN AANGEGEVEN, KAN HET PERSONEEL LETSEL BEROKKENEN, KAN DE DOOD TOT GEVOLG HEBBEN EN DE MACHINE SCHADE BEROKKENEN. HET VORMT DAN OOK EEN ERNSTIGE OVERTREDING VAN DE VEILIGHEIDSNORMEN.

In dit gedeelte van de HANDLEIDING VOOR GEBRUIK EN ONDERHOUD worden gevaarlijke procedures of situaties beschreven die materiële schade en/of persoonlijk letsel kunnen veroorzaken. Tevens wordt aangegeven wat de operator moet doen om dergelijke situaties te vermijden.

- De operator moet altijd professioneel te werk gaan, alle veiligheidsnormen in acht nemen, en erop letten dat hij de verantwoording ten aanzien van zichzelf en van alle zaken en mensen om hem heen niet onderschat.

- **Voordat met werken begonnen wordt, is het absoluut noodzakelijk dat de operator volledig en duidelijk opgeleid is voor het gebruik van de machine bij zowel gewone werksituaties als onder noodomstandigheden. Hij moet de gehele inhoud van deze handleiding gelezen, begrepen en onthouden hebben. De operator moet er zeker van zijn dat de veiligheidsvoorzieningen in perfecte staat verkeren en moet de benodigde controles op de machine uitvoeren. Bovendien moet hij vertrouwd zijn met de staat van het terrein waa-**

rop hij de machine moet manoeuvreren en stabiliseren.

- Gedurende de werkzaamheden is de aanwezigheid van een gespecialiseerde werknemer noodzakelijk, die het gebruik van de machine en de inhoud van de HANDLEIDING VOOR GEBRUIK EN ONDERHOUD kent en die in geval van nood kan ingrijpen.
- Het is absoluut verboden enige veranderingen aan de machine aan te brengen zonder daartoe vooraf geschreven toestemming van HINOWA SPA te hebben verkregen, aangezien dit het goed functioneren en de veiligheid zou kunnen aantasten. HINOWA SPA wijst iedere verantwoording voor letsel of schade af die veroorzaakt wordt door een dergelijk gedrag.

Kleding en beschermingsmiddelen

Vermijd het dragen van wijde kleding, ringen, horloges en andere zaken, die in de bewegende delen verstrikt kunnen raken.

Wanneer de machine gebruikt wordt, of wanneer onderhoud uitgevoerd wordt, dient men altijd een hard hoofddekseel te dragen, evenals een veiligheidsbril en –schoeisel, handschoenen en gehoorbescherming, nadat eerst de intacte staat hiervan vastgesteld is. Bovendien moet ieder ander PBM gebruikt worden dat als noodzakelijk geacht wordt door degene die voor de veiligheid verantwoordelijk is, aan de hand van de door hem uitgevoerde risicoanalyse.

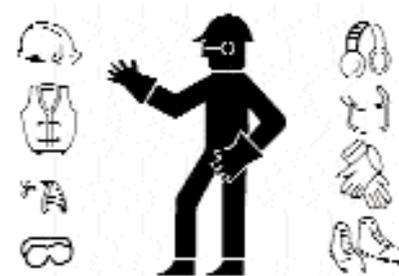

BELANGRIJK

DRAAG DE GEHOMOLOGEEERDE EN GECERTIFICEERDE VEILIGHEIDSGORDELS. VOORDAT OP HOOGTE GEWERKT GAAT WORDEN, MOET GECONTROLEERD WORDEN OF DE VEILIGHEIDSGORDELS CORRECT OMGEDAAN ZIJN EN AAN DE DAARVOOR BESTEMDE ANKERPUNTEN VAN DE HOOGWERKERBAK GEKOPPELD ZIJN.

HET GEBRUIK VAN DE VEILIGHEIDSGORDELS IS VERPLICHT OP GROND VAN DE PLAATSELIJKE NORMEN VAN IEDER AFZONDERLIJK LAND. IN DE LANDEN WAAR DE WET GEEN VERPLICHT GEBRUIK VAN DERGELIJKE SYSTEMEN VOORSCHRIJFT, DIENT DE WERKGEVER EN/OF DE GEBRUIKER HIEROVER EEN KEUZE TE MAKEN.

Veiligheidskleppen en veiligheidscomponenten van de elektrische installatie

Het is streng verboden om de veiligheids- en controlekleppen van de hydraulische hoofdininstallatie en de instelling van de elektrische installatie te wijzigen en/of onklaar te maken. De firma HINOWA SpA stelt zich niet aansprakelijk voor persoonlijk letsel of materiële schade, of beschadiging van de machine, indien de standaardijkingen van ongeacht welke hydraulische en elektrische/elektronische component onklaar gemaakt worden.

Brandpreventie

Hou de ruimte rondom de motor schoon en verwijder stukjes hout, papier en ander brandbaar materiaal. Neem gelekte brandstof zorgvuldig weg aangezien dit eventueel brand kan veroorzaken.

Brandstof is uiterst ontvlambaar en ontploft snel in bepaalde



situaties. Tank altijd brandstof in een goed geventileerde ruimte, terwijl de motor uitstaat. Rook nooit of veroorzaak nooit vonken in de zone waar getankt wordt of waar brandstof opgeslagen wordt.

Controleer na het tanken of de dop goed en veilig afgesloten is. Let erop de uitlaatpijp niet aan te raken omdat deze heet is tijdens de werking van de machine en onmiddellijk nadat de motor uitgeschakeld is.

Voorkomen van schade die veroorzaakt wordt door het wassen van de machine

Richt bij het wassen van de machine geen hogedrukstraal op de elektrische componenten. Gebruik geen chemische reinigingsmiddelen of benzine omdat deze ernstige schade aan de plastic componenten en de lak kunnen berokkenen.



VERGEET NOOIT OM DE AFSTANDBEDIENING WEG TE NEMEN EN OM DE AANSLUITPUNTEN VAN DE AFSTANDBEDIENING EN DE UITRUSTINGEN OP DE MACHINE CORRECT TE SLUITEN, VOORDAT MET HET WASSEN BEGONNEN WORDT.

Voorkomen van schade die veroorzaakt wordt door de werkende machine

Wanneer de machine gestabiliseerd is en met werken begonnen wordt, moet vermeden worden de actieradius van de machine te betreden.

Manoeuvreer de bedieningsorganen systematisch, langzaam en regelmatig en verricht geen bruske omkering van de bewegingen.

Tijdens de werkzaamheden buiten de hoogwerkerbak moet **ALTIJD** een **MINIMUMAFSTAND VAN MINISTENS 1 METER** van de machine in acht genomen worden.

2.3 VEILIGHEIDSWAARSCHUWINGEN

2.3.1 ALGEMEEN

Om ongevallen te voorkomen dient men, alvorens het werk te beginnen en ongeacht welke vorm van onderhoud uit te voeren, alle voorzorgsmaatregelen en waarschuwingen die in deze handleiding staan, te lezen, te begrijpen en in acht te nemen. De gebruiker/operator van de machine moet iedere verantwoording afwijzen totdat hij de handleiding gelezen heeft en totdat hij onder leiding van een ervaren en gekwalificeerde operator volledig geleerd heeft hoe de machine bestuurd moet worden.

Lees met aandacht alle veiligheidsberichten die in deze handleiding staan en de veiligheidstekens die op de machine aangebracht zijn.

Handhaaf de goede staat van de veiligheidstekens en vervang ze indien ze beschadigd zijn.

Controleer of de eventueel nieuwe componenten van de machine de juiste veiligheidstekens dragen.



2.3.2 GELUID EN TRILLINGEN

De HINOWA hoogwerkers met thermische motor zijn getest volgens de parameters van de Europese norm 2000/14 EG, in het kader waarvan een gegarandeerd niveau van het geluidsvermogen vermeld wordt op de EG-Verklaring van Overeenstemming van de machine.

Gedurende de gebruiksfasen van de machine voor werken op hoogte wordt deze waarde nog lager omdat de hoogwerkerbak zich verder van de belangrijkste geluidsbron bevindt.

De waarden van de trillingen, die zowel door de bedieningsorganen als rechtstreeks door de bodem van de hoogwerkerbak aan de operator overgedragen worden, blijken lager te zijn dan de toegestane maximumwaarden.

ZELFRIJDENDE HOOGWERKER GOLDLIFT1470 IIIS

HINOWA

2.3.3 PICTOGRAMMEN OP DE MACHINE

Hieronder zijn de tabellen weergegeven met de posities van de verschillende pictogrammen die aanwezig zijn op de machine.

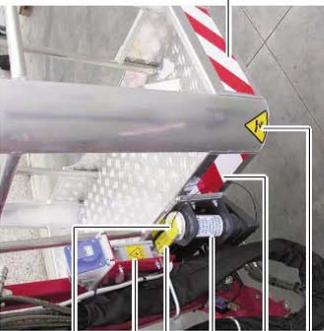
 <p>36 57</p>	 <p>33 15 3 28 46 29 59 1 29 26 51 37 37 19 50 15 3 28 17 12 35 4 21 1 12 17</p>	 <p>40 40 53 32 22</p>	 <p>34 57 18 49 27 54</p>		 <p>14 47 30 48 41 16 24</p>	<table border="1"> <tr> <td colspan="2" style="text-align: center;">cod. 16942300</td> </tr> <tr> <td style="text-align: center;">Tav.01</td> <td style="text-align: center;">Ed.12-2010</td> </tr> <tr> <td>KIT ADESIVI - GL 14.70 METAL E IIIS</td> <td>AUFKLEBERSATZ - GL 14.70 METAL E IIIS</td> </tr> <tr> <td>SET OF DECALS - GL 14.70 METAL E IIIS</td> <td>KIT ADHESIVOS - GL 14.70 METAL E IIIS</td> </tr> <tr> <td>KIT COLLANTS - GL 14.70 METAL E IIIS</td> <td>ADHESIEKIT - GL 14.70 METAL E IIIS</td> </tr> </table>	cod. 16942300		Tav.01	Ed.12-2010	KIT ADESIVI - GL 14.70 METAL E IIIS	AUFKLEBERSATZ - GL 14.70 METAL E IIIS	SET OF DECALS - GL 14.70 METAL E IIIS	KIT ADHESIVOS - GL 14.70 METAL E IIIS	KIT COLLANTS - GL 14.70 METAL E IIIS	ADHESIEKIT - GL 14.70 METAL E IIIS
cod. 16942300																
Tav.01	Ed.12-2010															
KIT ADESIVI - GL 14.70 METAL E IIIS	AUFKLEBERSATZ - GL 14.70 METAL E IIIS															
SET OF DECALS - GL 14.70 METAL E IIIS	KIT ADHESIVOS - GL 14.70 METAL E IIIS															
KIT COLLANTS - GL 14.70 METAL E IIIS	ADHESIEKIT - GL 14.70 METAL E IIIS															



ZELFRIJDENDE HOOGWERKER GOLDLIFT1470 IIIS

HINOWA

Positie	Pictogramcode	Beschrijving	Aantal
01	07022800	STICKER LOGO GOLDLIFT 14.70IIIS L=800X80	04
02	06924300	STICKER HELM - VEILIGHEIDSTUIG - VERBODEN SERIE METAL-IIIS L=170X250 MM	01
03	1603940004	STICKER DRUK VOETJES daN 1330 L=45X48 GEEL	04
04	1603940005	STICKER GL1470 TOTALE DRUK AAN DE GROND daN 1670 L= 100X69	02
05	1608700001	STICKER DRAAGVERMOGEN HOOGWERKERBAK 2 PERSONEN - 7 TALEN L= 145X155	01
06	06555300	STICKER GEBRUIK HOOGWERKER ITALIAANSE TAAL LL 23.12 L=128X230	01
11	06039500	STICKER MET WITTE EN RODE STREPEN L= 395 X 190	01
12	06039600	STICKER MET WITTE EN RODE STREPEN L= 700 X 50	08
13	06039700	STICKER MET WITTE EN RODE STREPEN L= 700 X 80	01
14	06086700	STICKER MET WITTE EN RODE STREPEN L= 430 X 100	02
15	06039900	STICKER MET WITTE EN RODE STREPEN L= 420 X 80	04
16	06040000	STICKER MET WITTE EN RODE STREPEN L= 190 X 100	02
17	06040100	STICKER MET WITTE EN RODE STREPEN L= 240 X 50	08
18	06040200	STICKER HANDPOMP L= 86X34	01
19	06040300	GELE STICKER GEVAAR VEILIGHEIDSAFSTAND BEWAREN L=100 X 200	02
20	06040400	STICKER HANDSCHOENEN SCHOENEN KAPPEN GEBRUIKEN L=83X160	01
21	06040500	STICKER RICHT. VERPLAATSING GELE PIJL ZWARTE ONDERGROND L=61 X 160	02
22	06227200	STICKER "OLIEPEIL CONTROLEREN" 7 TALEN GEEL L= 82X108	01
23	06227100	STICKER "ACCUONDERBREKER" 7 TALEN GELE ONDERGROND L= 90X100	01
24	06040800	STICKER GEVAAR VOOR VALLENDE LADINGEN - DRIEHOEKIG L=90x80 GEEL	04
25	06040900	STICKER HANDLEIDING LEZEN L=125 X 65 GEEL	02
26	06041000	STICKER BEVESTIGING VERANKERING ROND O 80 KLEUR BLAUW	02
27	06226900	STICKER "HYDRAULISCHE OLIE" 7 TALEN WITTE ONDERGROND L=60X60	01
28	06041200	STICKER VOETBEKNELLING DRIEHOEKIG L=53X46 GEEL	04
29	06041300	STICKER LET OP GEVAAR SNIJVERWONDINGEN L=45 X 40 GEEL	04
30	06561200	STICKER GEVAAR 230 VOLT GEEL L=47 X 47	04
31	06041500	STICKER NIET HANDMATIG VERSNELLEN L=56 X 46 WIT	01
31	06043900	STICKER BRANDSTOF DIESEL WITTE ONDERGROND O 50 mm	01
32	06041600	STICKER BENZINE BRANDSTOF KLEUR GROEN L=60 X 80	01
33	06041800	STICKER LAWAAI 97 Db L=90 X 100	01
34	06041900	STICKER OMSCHAKELAAR OLIE GROND / LUCHT L=100 X 40	01
35	06042000	STICKER BEDIENINGSORGAAN VANAF DE GROND OPTILLEN.ROTATIE L=146x40	01
36	06042100	STICKER BEDIENINGSORGANEN OP HOOGWERKERBAK L=245 X 43	01
37	06917700	STICKER HINOWA METAL L= 357x93 MM	04
38	06227000	STICKER "VEILIGHEIDSRIEMEN BEVESTIGEN" 7 TALEN L= 100X100	02
39	VRIJ		
40	06044000	STICKER BEVESTIGING HEFSYSTEEM WITTE ONDERGROND KLEUR BLAUW Ø40	04
41	06226800	STICKER " GEPATENTEERD" 7 TALEN WITTE ONDERGROND L=70X90	02
42	06086600	STICKER GEVAAR VEILIGHEIDSAFSTAND BEWAREN GEEL L=65X125	02
43	06056300	STICKER GEVAAR BRANDWONDEN L=60X51 DRIEHOEKIG GELE ONJ- DERGROND	01

ZELFRIJDENDE HOOGWERKER GOLDLIFT1470 IIIS**HINOWA**

Positie	Pictogramcode	Beschrijving	Aantal
44	06136900	STICKER SMEERPUNTEN O 55 TEKST ZWART - WITTE ONDERGROND	01
46	06258400	STICKER " NA GEBRUIK HERSTELLEN" GEEL ITALIAANS L=95x7	02
47	06448200	STICKER "ALLEEN IN VOORZIENE GEVALLEN ONTGRENDELEN" L=50X50 ITALIAANS	02
48	06448100	STICKER "BLOKKEERDOPPEN GELEIDER HERSTELLEN" ITALIAANS L=90X45	02
49	06665700	STICKER POSITIE BEDIENINGSORGANEN NOODDALING L=100X90	02
50	06396200	STICKER "GEEN KOORDEN BEVESTIGEN OP DE SPANDRADEN" 7 TALEN L=35X145	02
51	06311200	STICKER VERBODEN TE HEFFEN VANAF DIT PUNT Ø 40	02
52	06164600	STICKER LUCHTFILTER O50 WITTE ONDERGROND	01
53	06232100	STICKER "LET OP BENZINE BRANDBAAR" 7 TALEN L=90X171	01
54	06165000	STICKER HYDRAULISCH OLIEPEIL O50 WITTE ONDERGROND	01
55	1603940025	STICKER INSTRUCTIES NOODDALING GL14.70 ITALIAANS GEEL L=290x175	01
56	1603940013	STICKER MET GELE EN ZWARTE STREPEN L=78X200	01
57	06068700	STICKER EMERGENCY STOP Ø 65 OPENING O 22 GEEL	02
59	06704400	STICKER AFSTELLING GLIJBLOKKEN UITSCHUIFGEDEELTE L=120X60 BIANCO	02
60	06506700	STICKER "VERBODEN TE WASSEN MET WATER" EXTERN Ø 60 MM	01

ZELFRIJDENDE HOOGWERKER GOLDLIFT1470 IIIS

HINOWA

 <p>60</p>		 <p>1 solo visualizzato</p> <p>8</p> <p>60</p>	 <p>10</p> <p>45</p> <p>60</p>	 <p>58</p> <p>7</p> <p>25</p>	 <p>9</p> <p>25</p>	 <p>61</p> <p>60</p>	 <p>10</p> <p>45</p> <p>60</p>	<p>cod. 16087200</p> <p>Tav.01 Ed.12-2010</p>	<p>AUFKLEBERSATZ - GL 14.70IIIS KIT ADHESIVOS - GL 14.70IIIS ADHESIEKIT - GL 14.70IIIS</p>	
---	---	--	--	---	--	--	--	---	--	---

ZELFRIJDENDE HOOGWERKER GOLDLIFT1470 IIIS

HINOWA

Positie	Pictogramcode	Beschrijving	Aantal
07	06922700	STICKER PIJL UITLIJNING L=50x15	02
08	06920000	STICKER LOGO IIIS L=200x200 mm	02
09	06917600	STICKER HINOWA METAL L= 200x52 MM METALLIC EFFECT UPDATE 02-11-2010	01
10	1646410012	STICKER KNOPPEN VERDELER WAGEN 4 ELEMENTEN L=190X55mm	01
25	06040900	STICKER HANDLEIDING LEZEN L=125 X 65 GEEL	02
45	1646410013	STICKER KNOPPEN VERDELER WAGEN 3 ELEMENTEN L=144 X55 mm	01
58	06207700	STICKER ACCU POSITIEVE POOL NEGATIEVE POOL WIT Ø 50	01
60	06506700	STICKER "VERBODEN TE WASSEN MET WATER" EXTERN Ø 60 MM	04
61	1608710015	STICKER AFSTANDSBEDIENING AANWEZIG GL 17.80XL L=60X40	01



VERVANG DE STICKERS EN DE PLAATJES ZODRA DE STAAT ERVAN VERSLECHTERT.



DE VERONACHTZAMING VAN ONGEACHT WELK VOORSCHRIFT DOOR DE VERSLECHTERING, HET VERLIES OF HET NIET RAADPLEGEN VAN EEN VEILIGHEIDSTICKER KAN DE OORZAAK VAN ERNSTIGE ONGEVALLLEN VORMEN.

3 VEILIGHEIDSVOORZIENINGE

De hierna vermelde informatie betreft de veiligheidsvoorzieningen. Deze informatie wordt de gebruiker ter beschikking gesteld teneinde het gedrag van de machine en de mogelijke werksequenties te begrijpen. Bovendien zal het zo mogelijk zijn om met meer zekerheid eventuele defecten op te sporen zodat men de assistentiedienst meer gedetailleerde aanwijzingen kan verstrekken voor snellere en minder dure ingrepen.



De machine is uitgerust met veiligheidsvoorzieningen die gericht zijn om gevaarlijke situaties voor de operator te voorkomen. Het is belangrijk dat de operator, voordat hij ongeacht welke werkzaamheden begint, de perfecte werking van deze voorzieningen controleert.



Indien een veiligheidsvoorziening niet werkt, of dit nu door een defect veroorzaakt wordt of doordat de voorziening onklaar gemaakt is, kan de machine ernstige schade berokkend worden en wordt het leven van de operator dientengevolge in gevaar gebracht. HINOWA S.p.A. heeft de machine en de veiligheidsvoorzieningen ontworpen met het doel haar klanten het maximum te garanderen. Toch moeten de veiligheidsvoorzieningen regelmatig gecontroleerd worden volgens de aanwijzingen die in de handleiding staan en mogen zij nooit onklaar gemaakt worden.

De servicefunctie op de afstandsbedieningen kan tot hulp zijn bij de controle van de veiligheidsvoorzieningen van het elektrische type.



Grijp niet op eigen initiatief in op de veiligheidsvoorzieningen. De fabrikant zal, indien een dergelijke voorziening onklaar gemaakt is, alle verantwoordelijkheid afwijzen inzake eventuele ongevallen die aan dergelijke ingrepen toe te schrijven zijn.



Het is absoluut verboden het lood of de ijking van de maximumdrukkleppen en de instellingen van de elektrische componenten onklaar te maken. De fabrikant zal, indien een dergelijke voorziening onklaar gemaakt is, alle verantwoordelijkheid afwijzen inzake eventuele ongevallen die aan dergelijke ingrepen toe te schrijven zijn.



HINOWA S.p.A stelt zich niet aansprakelijk voor eventuele schade die door de machine berokkend wordt aan voorwerpen en/of mensen, wegens de veronachtzaming van bovenstaande voorschriften.

3.3 BLOKKEERKLEPPEN VAN DE CILINDERS

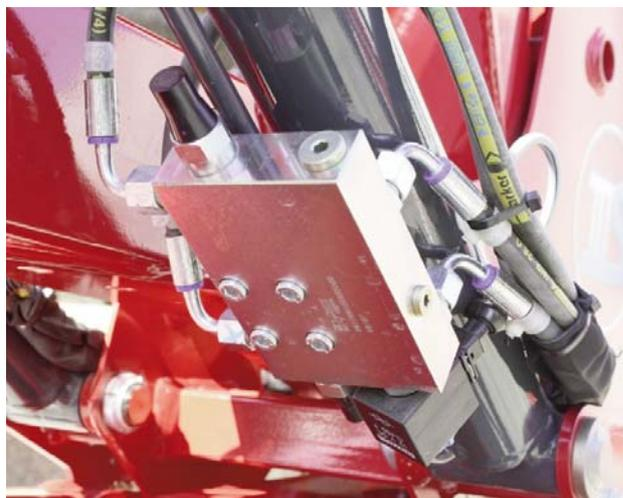
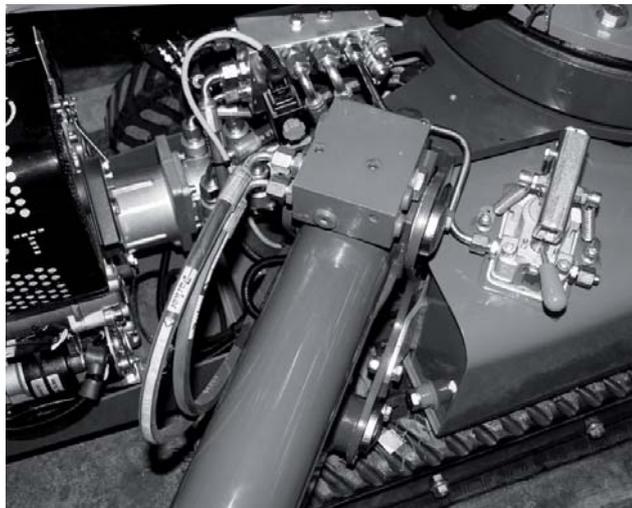

De cilinders van de stabilisatiepoten zijn met een dubbele blokkeerklep uitgerust die bij defecten van de installatie, of bij kapotte leidingen, de cilinder blokkeren zodat gevaarlijke situaties van instabiliteit van de hoogwerker worden vermeden.

Alle cilinders die het hefgedeelte van de structuur van de hoogwerker bewegen, zijn met een blokkeerklep uitgerust die bij defecten van de installatie, of kapotte leidingen, de cilinder blokkeert, zodat vermeden wordt dat de hoogwerkerbak door de zwaartekracht neerstort.

Deze kleppen worden tijdens het testen van de hoogwerker geïkt door gekwalificeerd personeel van HINOWA SpA en mogen om geen enkele reden onklaar gemaakt worden.

3.4 FOTOCELLEN VOOR UITLIJNING TUSSEN HEFGEDEELTE VAN DE STRUCTUUR EN BASIS VAN DE MACHINE



De hoogwerker is uitgerust met twee reflecterende veiligheidsfotocellen die controleren of het hefgedeelte van de structuur van de machine volledig omlaag staat en uitgelijnd is met de basis en of het uitschuifgedeelte volledig ingetrokken is.

Wanneer niet aan een van deze voorwaarden voldaan wordt, wordt een signaal uitgezonden dat de beweging van de stabilisatiepoten uitschakelt.

3.5 MICROSCHAKELAARS POSITIE STABILISATIEPOTEN

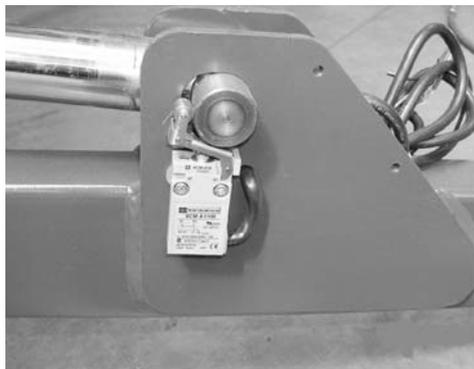

Het contact van de stabilisatiepoten met de grond wordt door 4 microschemelaars gedetecteerd, die zich in de nabijheid van de bevestigingspen van de steel van de stabilisatiecilinder bevinden.

De microschemelaars die op de stabilisatiepoot bevestigd zijn, moeten losgelaten zijn wanneer de stabilisatiepoot op de grond rust.

Controleer dagelijks de correcte werking van de microschemelaars.

3.6 MICROSCHAKELAAR POSITIE JIB

De positie van de jib wordt gedetecteerd door een microschemelaar die op de jib-arm zelf bevestigd is en die in een sleuf in de jib-overbrenging werkt.

Wanneer de jib-arm gesloten is, moet de microschemelaar losgelaten zijn.



Controleer dagelijks de staat en de correcte werking van de JIB MICRO.

3.7 LAADSENSOR HOOGWERKERBAK

De laadsensor op de hoogwerkerbak bestaat uit een bak-support met twee assen die een uitsluitend verticale beweging van de bak toelaten. De ondersteuning van de hoogwerkerbak wordt door de laadcel zelf verstrekt. Binnen in de laadsensor, die zich aan de onderkant van de bak bevindt, zijn twee lengtemeters geplaatst die het gewicht binnenin de bak in een elektrisch signaal omvormen.

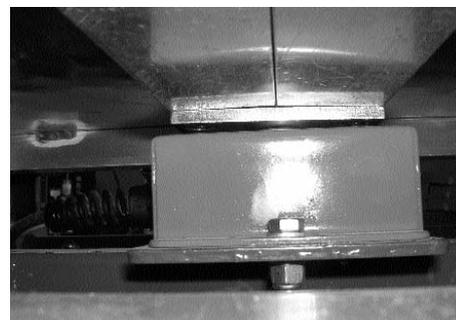

Dit elektrische signaal wordt vervolgens naar de elektrische kaart gezonden die het verwerkt en eventuele gevarensituaties opzoekt.

De maximumlading is afhankelijk van de werkwijze: werkt men met geopende jib, dan

bedraagt de maximumlading 120 kg. Wanneer met gesloten jib gewerkt wordt, is de toegestane maximumlading 200 kg. Het display van de afstandsbediening toont altijd de aanduiding van de maximumlading op grond van de werkwijze.

Wanneer het maximaal toegestane laadgewicht bereikt wordt, verschijnt een icoon op het display van de afstandsbediening, klinkt een geluidssignaal en wordt iedere beweging van de hoogwerker belemmerd. Om de werking van de hoogwerker te hervatten, dient men overtollig gewicht weg te nemen om onder de toelaatbare maximumlading te komen (zie de paragraaf over de weergave op het display).

**LET OP**

HINOWA S.p.A raadt aan altijd de grootst mogelijke aandacht te besteden aan de staat van bewaring van alle veiligheidscomponenten en met name van het systeem waaruit de laadcel in de hoogwerkerbak bestaat. Controleer altijd de correcte werking ervan wanneer met de bak tegen objecten gestoten wordt of wanneer werken verricht moeten worden die dit systeem kunnen beschadigen (bv. snoeien, lakken, enz.).

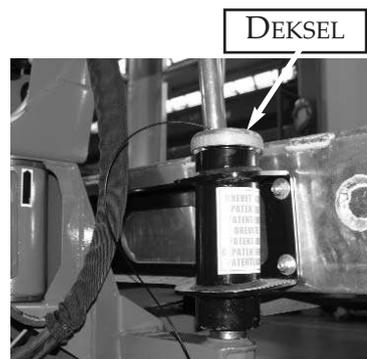
**GEVAAR**

Voordat u de bak laat stijgen, moet altijd gecontroleerd worden of de twee sluitdeksels van de verticale pennen VOLLEDIG op hun plaats vastgeschroefd zijn.

3.8 BESCHERMINGEN VAN DE BEDIENINGSORGANEN

De radiobesturing wordt met een beschermende structuur tegen per ongeluk omlaag vallende voorwerpen beschermd alsmede tegen onvrijwillige activering ervan door de operator.

Controleer altijd de intacte staat van deze bescherming alvorens de machine te gebruiken.

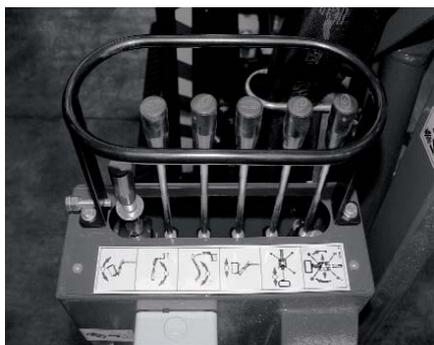

Alle bedieningshendels van alle verdelers worden door speciale, gelaste beschermingsstructuren en door carters van plaatstaal tegen per ongeluk omlaag vallende voorwerpen beschermd, alsmede tegen onvrijwillige activering ervan door de operator.

3.9 WATERPAS MET LUCHTBEL

De waterpas met luchtbel bevindt zich op de kolom in een positie die goed zichtbaar is vanuit de bak en vanaf de grond. De waterpas met luchtbel moet gebruikt worden om tijdens de fase van nivellering van de hoogwerker te kijken of de toelaatbare maximumlimiet van de inclinatie, van 1°, in acht genomen wordt. Opdat dit gebeurt, mag de luchtbel de groene zone nooit verlaten.



Een tweede elektronische waterpas, die in de controlekaart zit, controleert of daadwerkelijk aan deze voorwaarde wordt voldaan en controleert de voeding van de bedieningsorganen die op het hefgedeelte betrekking hebben.

Controleer altijd de correcte nivellering van de machine na iedere automatische nivellering.



Een approximatieve nivellering buiten de door de fabrikant ingestelde limieten is zeer gevaarlijk en kan gemakkelijk de stabiliteit van de hoogwerker compromitteren en een bron van ook dodelijk risico voor de operator vormen en voor anderen, die in de nabijheid van en op de machine werken.



Grijp nooit in op de afstellingen van deze waterpas voor de nivellering. Dit systeem is door HINOWA geijkt tijdens het testen voorafgaand aan de verkoop. Op de waterpas voor de nivellering kunnen alleen door HINOWA geautoriseerde technici ingrijpen, die in het bezit van de juiste instrumenten zijn.

3.10 SCHROEVEN EN BORGMOEREN VAN DE PENNEN

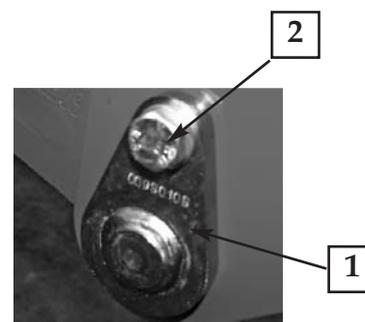
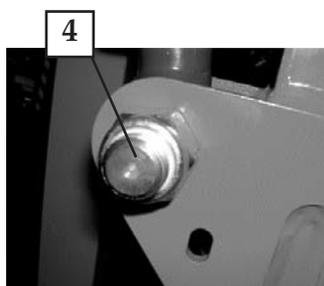
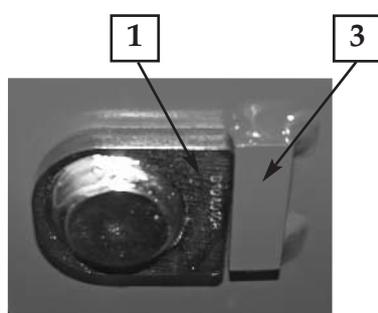

Alle pennen die voor de GOLDLIFT hoogwerker gebruikt worden, zijn tegen slijtage behandeld en uitgerust met gelaste flenzen (1) om te voorkomen dat ze binnenin hun zitting draaien. Op enkele pennen worden schroeven voor de blokkering van de rotatie (2) gebruikt, terwijl andere pennen over een inpassysteem in de structuur van de machine beschikken (3).

De pennen die zich in moeilijkere gebruiksposities bevinden, hebben schroefdraad met zelfremmende moeren (4), of schroefdraad met zelfremmende ringen, die verzakkingen van de structuur voorkomen. Verricht strikt de controles van het correcte aanhaalmoment van alle blokkeervoorzieningen van de pennen en doe dit aan de hand van de tijdintervallen die door de fabrikant van de machine verstrekt zijn.



Schroef de blokkeringen van de pennen niet los en controleer regelmatig het correcte aanhaalmoment. Het ook gedeeltelijk naar buitenkomen van de pen uit diens zitting kan onverhoedse en ongecontroleerde bewegingen veroorzaken alsmede het verlies van stabiliteit van de machine en/of het vallen van de hoogwerkerbak.

3.11 ELEKTRONISCHE KAART VOOR CONTROLE VEILIGHEID

De GOLDLIFT hoogwerker is uitgerust met een elektronische controlekaart (zie foto) die de voeding van de proportionele ON-OFF spoelen inschakelt, na de veiligheidsvoorwaarden gecontroleerd te hebben via de op de machine geplaatste sensoren.

De controlerende werking van de elektronische kaart kan gebypassed worden met een keuzeschakelaar met sleutel met terugkeerveer: "sleutel voor by-passen beveiligingen".

De elektronische kaart registreert alle bypassacties van de beveiligingen die door de operator uitgevoerd worden en catalogiseert deze op grond van de datum, het tijdstip en de duur gedurende welke de operator de "sleutel voor het bypassen van de beveiligingen" in positie gehouden heeft.

De kaart is bovendien uitgerust met een gebeurtenissenregister dat alle op de machine uitgevoerde handelingen gedurende een variabele tijd bewaart.



4 INSTRUMENTEN EN BEDIENINGSORGANEN

Hieronder volgt de aanduiding van de functies van alle bedieningsorganen en aanwijzers die op de hoogwerker aanwezig zijn. Iedere voorziening heeft een sticker met een korte beschrijving van de functie, die in de onmiddellijke nabijheid aangebracht is. Het gaat vaak om symbolen die gebruikt worden ter bevordering van een snel en veilig gebruik. Alvorens de hoogwerker te gebruiken, dient men de hierna vermelde beschrijvingen te lezen voor een dieper begrip van de functies van iedere voorziening en om eventueel de suggesties van de fabrikant te vernemen.

Alvorens de hoogwerker te gebruiken, moet de operator de instructies in deze handleiding gelezen en perfect begrepen hebben.

4.1 RADIOBESTURING

De radiobesturing bevat het merendeel van de bedieningsorganen van de machine voor de gewone werking van het wagengedeelte.

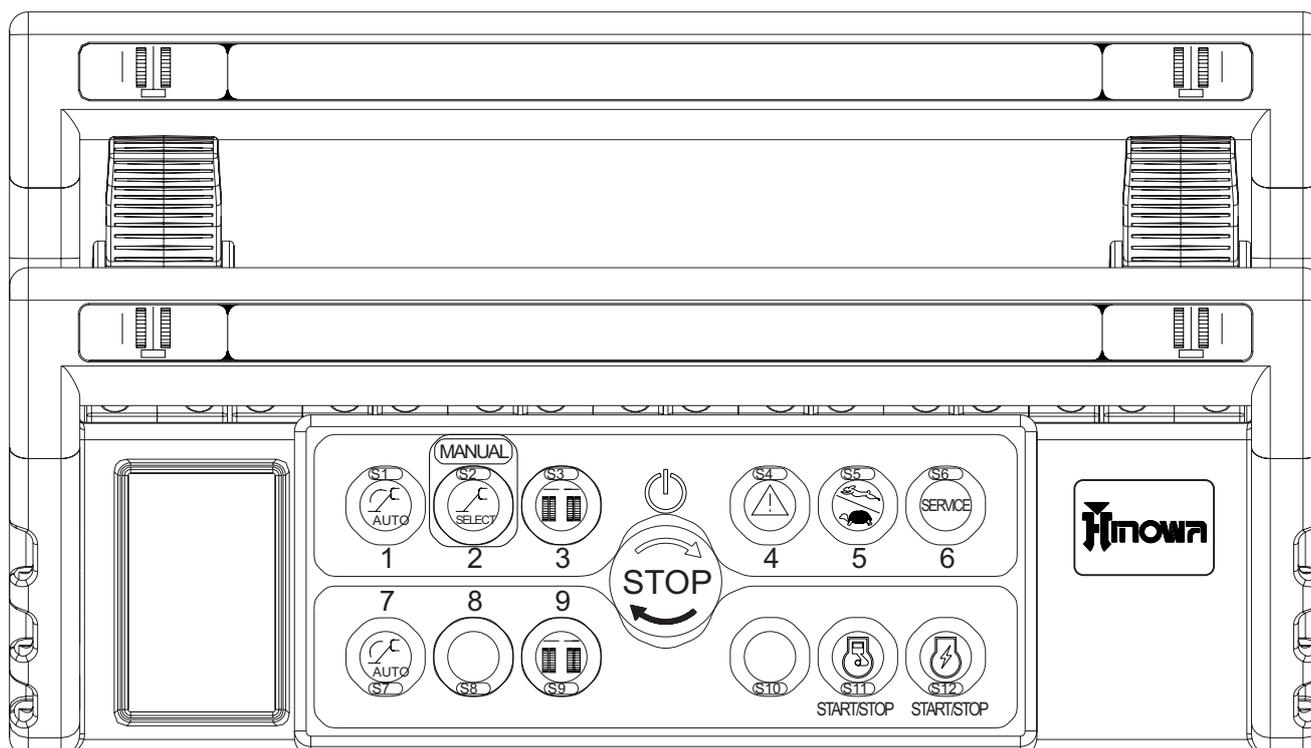

De radiobesturing bestaat uit knoppen, joysticks en een display voor de weergave. De radiobesturing wisselt continu gegevens uit met de hoofdkaart van de machine, die de op het display weer te geven informatie verzendt.

4.1.1 Display voor de weergave

Het display wordt gebruikt voor de weergave van de status van de machine en van de werkinformatie die nodig of nuttig is voor de operator, voor het gebruik.

Op het moment van inschakeling van de machine en van de radiobesturing, stuurt de hoofdcontrolekaart van de machine de radiobesturing de informatie die op het display weergegeven moet worden.

Deze handeling kan een variabele duur hebben. Doorgaans volstaan enkele seconden maar het kan gebeuren dat het display het volgende beeldscherm toont:

Het display toont de status van de verzending van de informatie via een toenemend nummer linksonder.

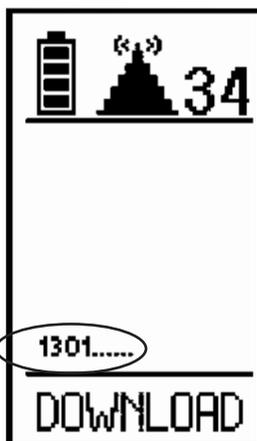

In dit geval zal het circa 20 minuten duren voordat alle informatie van de hoofdkaart naar de afstandsbediening gezonden is. Tijdens deze tijd is de machine op geen enkele wijze werkzaam.

Schakel de machine niet uit en grijp op geen enkele wijze op de machine in tijdens deze fase.

4.1.1.1 Hoofdbeeldscherm van het display

De inschakeling en de uitschakeling van de radiobesturing vindt plaats met de rode knop midden op de radiobesturing (zie foto).



Om de functies van de radiobesturing te activeren, moet de inschakelknop op de voorziening worden losgelaten. Op dit punt zal de radiobesturing ingeschakeld worden en via het display zijn status weergegeven: laadniveau, zoeken signaal, nummer van gebruikt radioka-

naal, niet actieve radiolijn met de ontvanger op de machine (zie foto). Als de elektronische kaart van de machine ingeschakeld is en de radiobesturing bevindt zich op niet al te grote afstand van de machine, dan zal de radiobesturing met de ontvanger gesynchroniseerd worden en na circa 10 seconden gereed zijn voor het gebruik waarna het display het hoofdbeeldscherm zal weergeven.

Als de elektronische kaart van de machine niet ingeschakeld is, of als de radiobesturing zich te ver van de machine bevindt, dan zal de radiobesturing de synchronisatie niet voltooien en zal het display de zoekstatus van het signaal blijven weergeven.

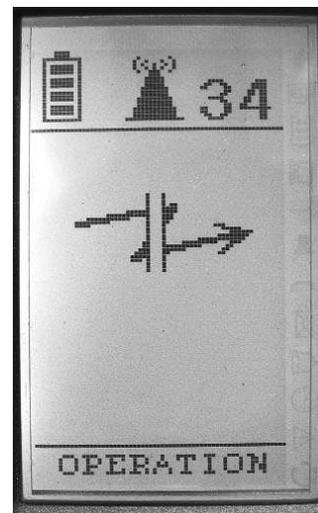

Om te controleren of de elektronische kaart ingeschakeld is, moet gecontroleerd worden of de leds van de ontvanger ingeschakeld zijn.



Wanneer zowel machine als radiobesturing ingeschakeld zijn, zal het hoofdbeeldscherm verschijnen dat een algemeen overzicht van de machinestatus verstrekt. Door de eenvoud en de duidelijkheid van het overzicht ontstaat een schema waarin het scherm 8 posities van weergave van de iconen toont.

Voorbeeld van hoofdbeeldscherm:

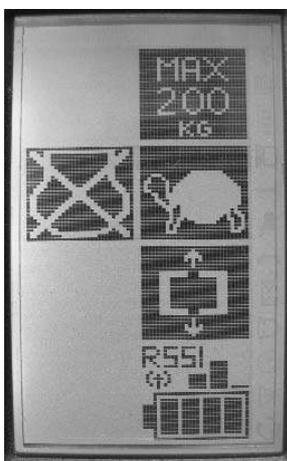

Schema positie iconen:

1	2
3	4
5	6
7	8

POSITIE 2:

positie 2 toont het maximumgewicht op grond van de werkwijze: 120 kg / 200 kg

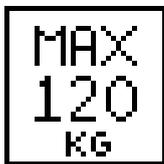

POSITIE 3:

positie 3 toont de geselecteerde motor en de status van de motor.



Benzine-/dieselmotor



Elektrische motor

Een X op de icoon betekent dat de motor uitgeschakeld is, terwijl het ontbreken van de X op de ingeschakelde motor duidt.

POSITIE 4:

positie 4 duidt op de geselecteerde snelheid:



LANGZAAM



NORMAAL



SNEL

POSITIE 5:

in positie 5 wordt de icoon voor de vrijgave van het gebruik van de bewegingen op hoogte getoond.



De aanwezigheid van de icoon betekent dat alle voorwaarden bestaan voor het gebruik van de bewegingen op hoogte en dat het mogelijk is te stijgen. De afwezigheid van de icoon

duidt op de onmogelijkheid om te stijgen.

Als alternatief van deze icoon kan de icoon voor overbelasting van de hoogwerkerbak verschijnen.



Wanneer de laadsensor een lading voelt die hoger is dan de toegestane werklading van 120 kg/200 kg, verdwijnt het hoofdbeeldscherm gedurende drie seconden en wordt vervangen door de foutweergave van de overbelasting. Het geluidssignaal klinkt en de icoon van overbelasting verschijnt in positie 5, de plaats van de icoon voor vrijgave van het gebruik van de bewegingen op hoogte.

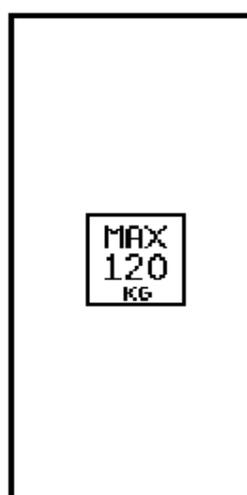

FOUTWEERGAVE OVERBELASTING

POSITIE 6:

in positie 6 wordt de icoon voor de vrijgave van het gebruik van de wagenbewegingen getoond (stabilisatiepoten, aandrijvingen, verbreding wagen).

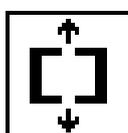

De aanwezigheid van de icoon betekent dat alle voorwaarden bestaan voor het gebruik van de wagenbewegingen. De afwezigheid van de icoon duidt op de onmogelijkheid de stabilisatiepoten te bewegen en de verbreding uit te voeren. De verplaatsing van de aandrijvingen kan ook plaatsvinden zonder dat de icoon getoond wordt, op voorwaarde dat alle 4 de stabilisatiepoten opgetild zijn van de grond.

POSITIE 7:

positie 7 wordt gebruikt voor functionele signaleringen:

NOODSTOPKNOP ingedrukt

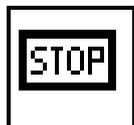

Het herinnert de operator eraan dat een van de noodstopknoppen van de machine niet in de losgelaten stand staat.

ACCUSPANNING LAGER DAN MINIMUMLIMIET.

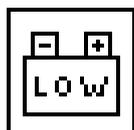

Duidt op een laadniveau van de accu dat lager is dan het minimum. In geval van weergave wordt aangeraden de accu te laden of de diesel- of benzinemotor in werking te houden, of verbinding te maken met het net.

In deze positie kunnen andere functionele signaleringen weergegeven worden, die nuttig zijn voor een diagnose over de machine.

	De machine heeft een probleem met aansluiting op de CANBUS-lijn.
	Er is een defecte of verkeerde elektronische kaart geïnstalleerd of er is een verkeerde softwareversie geladen.

POSITIE 8:

in deze positie wordt informatie over de laadstatus van de batterij van de radiobesturing en over het signaalniveau van het radioveld weergegeven.

Positie 8 wordt bovendien gebruikt om de selectie van de nooddaling vanuit de hoogwerkerbak, met elektrokleppen op de cilinders, te signaleren.



Naast het hoofdscherm dat hiervoor beschreven is, bestaan andere functionele beeldschermen die hierna beschreven worden.

4.2.1 Joysticks

Met de twee joysticks wordt gekozen welke van de 2 aandrijvingen men wenst te bewegen, in welke richting en bij welke snelheid. De richting van activering van de joystick bepaalt de richting van de beweging. De verplaatsing van de joystick bepaalt de snelheid. Hoe verder de joystick van de middelste neutrale zone verwijderd wordt, hoe meer de bewegingsnelheid toeneemt.

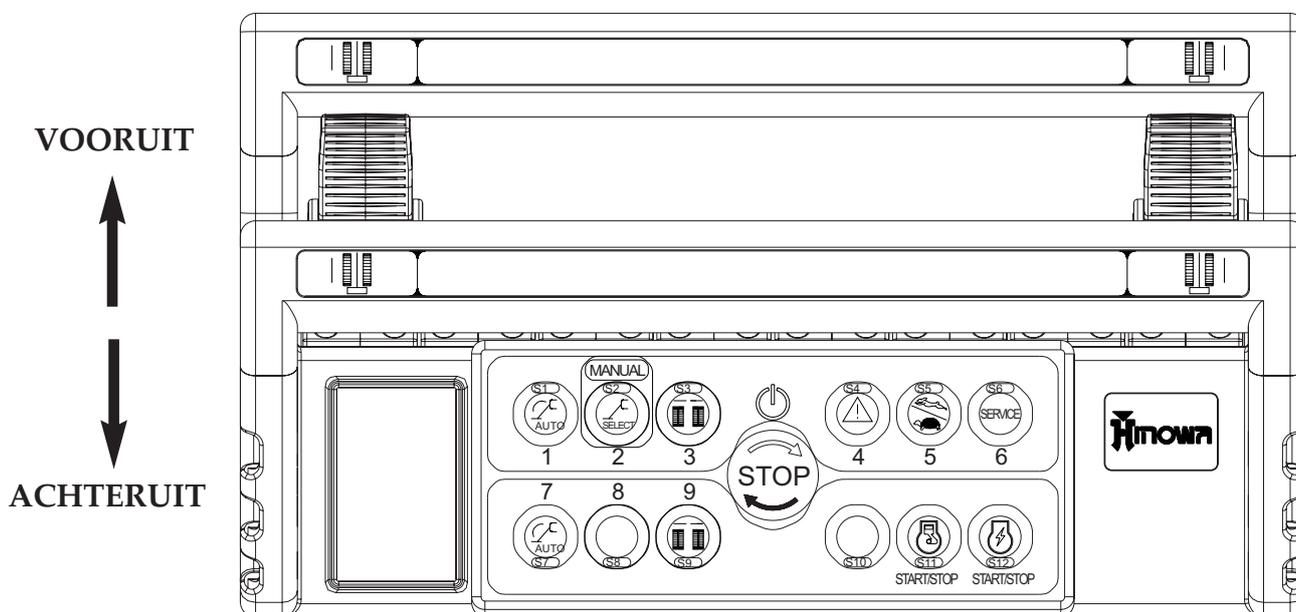

JOYSTICK	BEWEGINGSRI- CHTING JOYSTICK	BEVOLEN BEWEGING
1	VOORUIT	AANDRIJVING LINKS VOORUIT
	ACHTERUIT	AANDRIJVING LINKS ACHTERUIT
8	VOORUIT	AANDRIJVING RECHTS VOORUIT
	ACHTERUIT	AANDRIJVING RECHTS ACHTERUIT

4.3.1 KNOPPEN

De knoppen hebben een dubbele functie: ze kunnen gebruikt worden voor de selectie van de machinefuncties of als numerieke toetsen in de service sub-menu's.

Ze worden inderdaad gekenmerkt door een icoon die de betekenis ervan voorstelt en door een nummer voor het gebruik als numeriek toetsenbord.

Er is bovendien een NOODSTOPKNOP aanwezig die, indien ingedrukt, de motor tot stilstand brengt, de machine stopt en de radiobesturing uitschakelt.

Om de werking van de machine te hervatten en de radiobesturing opnieuw in te schakelen, dient men aan de knop te draaien.

Raadpleeg voor het gebruik van de afzonderlijke functies de paragraaf *Gebruik van de machine*.

KNOP 1:

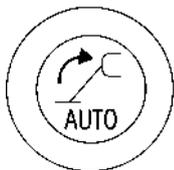

Maakt het mogelijk de automatische destabilisatie van de machine uit te voeren.

KNOP 2:

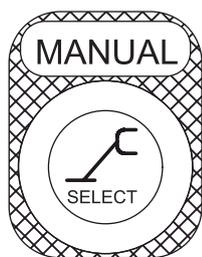

maakt het mogelijk om het menu voor de handmatige bewegingen van de afzonderlijke stabilisatiepoten binnen te gaan.

KNOPPEN 3-9:

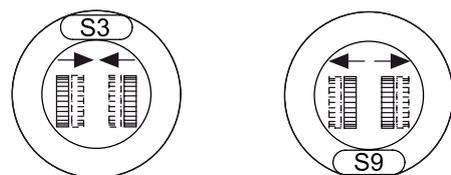

maken het mogelijk de wagen met rupsbanden te verbreden en weer te sluiten.

KNOP 4



maakt het mogelijk de nooddaling vanuit de hoogwerkerbak vrij te geven. De bevestiging van de vrijgave wordt op het beeldscherm in positie 8 weergegeven.

KNOP 5:

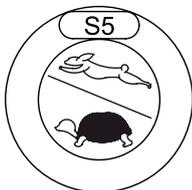

maakt het mogelijk de rijsnelheid en de motortoeren te selecteren.

Er zijn drie snelheden mogelijk:

- LANGZAAM: motor op 1500 rpm voor de werking van het hefgedeelte, op 2200 rpm voor de werking van het wagengedeelte. Minimumsnelheid mogelijk voor de aandrijvingen.
- NORMAAL: variabel motortoerental, al naargelang de geselecteerde beweging. Motoren voor rijden met altijd maximum cilinderinhoud, dus gemiddelde rijsnelheid.
- SNEL: variabel motortoerental, al naargelang de geselecteerde beweging. Motoren voor rijden in de modaliteit automatische wijziging cilinderinhoud, dus maximum rijsnelheid.

De selectie van de drie snelheden vindt plaats door, volgens een cyclische routine, in sequentie op knop 5 te drukken. De geselecteerde snelheid wordt op het beeldscherm in positie 4 weergegeven.

KNOP 6:

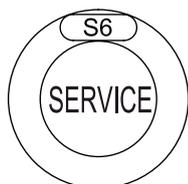

maakt het mogelijk om het autoservicemenu binnen te gaan (zie paragraaf 9 *Servicemenu op afstandsbediening*).

KNOP 7:

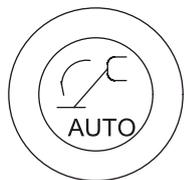

Maakt het mogelijk de automatische stabilisatie van de machine uit te voeren.

KNOP 11:



maakt het mogelijk de thermische motor te starten/stoppen. Als de knop bij ingeschakelde motor ingedrukt wordt, wordt de motor uitgeschakeld.

KNOP 12:



maakt het mogelijk de elektrische motor te starten/stoppen. Als de knop bij ingeschakelde motor ingedrukt wordt, wordt de motor uitgeschakeld.

Als de startknoppen ingedrukt worden terwijl een NOODSTOP-knop ingedrukt is, vindt het starten niet plaats.

Deze situatie wordt aangeduid door de STOP-icoon in positie 7.

Als geprobeerd wordt een van de twee motoren te starten terwijl de andere al in beweging is, vindt de inschakeling niet plaats en verschijnt de icoon, die op de reeds actieve motor duidt, midden op het scherm.

4.2 BEDIENINGSPLAATSEN

Raadpleeg paragraaf 2.1.1 *Bedieningsplaats*.

5 NOODVOORZIENINGEN

De hierna vermelde informatie betreft de noodvoorzieningen. Deze informatie wordt de gebruiker ter beschikking gesteld teneinde het gedrag van de machine en de mogelijke werksequenties te begrijpen. Bovendien zal het zo mogelijk zijn om de noodvoorzieningen met meer zekerheid op te sporen zodat men in geval van nood sneller kan handelen.



Het is belangrijk dat de operator, voordat hij ongeacht welke werkzaamheden begint, de perfecte werking van de noodvoorzieningen controleert.

5.1 NOODSTOPKNOP



OP DE WAGEN



OP DE RADIOBESTURING



OP DE BAK

Deze knop maakt het mogelijk om in geval van nood iedere functie van de machine onmiddellijk te stoppen.

Er zijn drie noodstopvoorzieningen op de machine aanwezig. De eerste bevindt zich op de wagen van de hoogwerker, onmiddellijk boven het draaistel, de tweede bevindt zich op de radiobesturing en de derde, bedrade voorziening bevindt zich op de hoogwerkerbak. Om de machine, nadat de voorziening geactiveerd is, weer in werking te stellen, moet de knop gedraaid worden.

De selectie van de noodstop wordt op het display van de afstandsbediening weergegeven.



BELANGRIJK

Het wordt ten zeerste aanbevolen de regel in acht te nemen volgens welke het verboden is met de hoogwerker te werken zonder dat personeel op de grond aanwezig is. De toevallige activering (bv. door het vallen van een tak), of de vrijwillige activering door onbevoegden, van de noodstopknop op de grond, op de draaibare kolom, kan namelijk degenen die in de bak werken in de ongemakkelijke situatie brengen dat geen enkele beweging meer uitgevoerd kan worden, met uitzondering van daling met de bedieningsorganen voor de nooddaling.

5.2 HANDPOMP

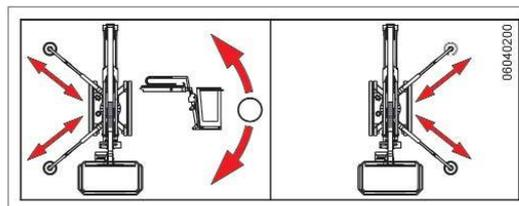
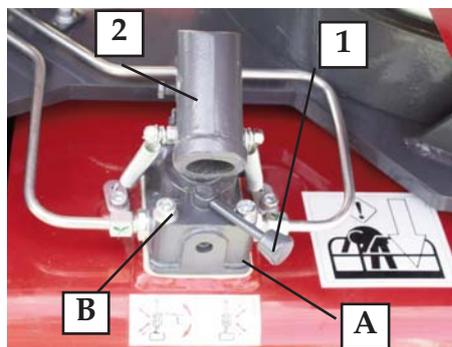

De handpomp (2) dient om de olie voor noodhandelingen onder druk te zetten wanneer het hydraulische hoofdsysteem defect is.

De handpomp is uitgerust met een handmatige omschakelaar (1) waarmee het mogelijk is te kiezen of men de twee rechter stabilisatiepoten (positie A) wil bedienen of de twee linker stabilisatiepoten en het hefgedeelte van de structuur (positie B).

Zie de paragraaf "Noodmanoeuvres".

5.3 ELEKTROKLEPPEN VOOR DE NOODDALING

De cilinders van de eerste-tweede arm, van de derde arm en van de jib, zijn uitgerust met een elektroklep voor de nooddaling (1). Met de knop voor de nooddaling op de afstandsbediening worden de elektrokleppen geprikkeld, die door de zwaartekracht de daling van het hefgedeelte van de structuur mogelijk maken. Het gebruik van deze noodvoorziening vereist de aanwezigheid van spanning in de elektrische installatie van de hoogwerker.

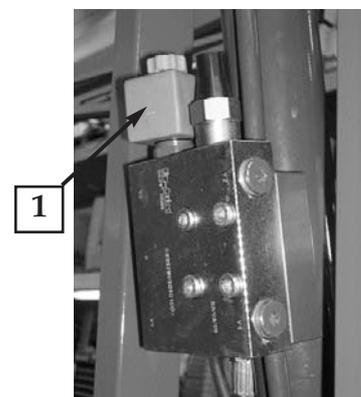

5.4 SLEUTEL VOOR BYPASS BEVEILIGINGEN

De machine is uitgerust met een sleutelvoorziening die ingrijpt op het elektrische circuit en de veiligheidssystemen van de hoogwerker bypassst. De voorziening bevindt zich op het deksel van het kastje met elektrische componenten, in de ruimte van de elektrische componenten.

Het gebruik van deze keuzeschakelaar wordt in de volgende paragrafen over het gebruik van de machine uiteengezet.



GEVAAR

Gezien de gevaarlijkheid van het gebruik van de hoogwerker tijdens het bypassen van de veiligheidsvoorzieningen, wordt vereist dat de paragrafen over het gebruik van de keuze-

schakelaar met sleutel ter deblokkering van de beveiligingen, met aandacht gelezen wordt.

De sleutel die dient om het bypassen van de beveiligingen te activeren, bevindt zich met een loodverzegeling naast het kastje met elektrische componenten, vlakbij de accu. Forceer de loodverzegeling om de sleutel te kunnen wegnemen. Nadat de beveiligingen gebypassed zijn, is men verplicht zich tot een assistentiecentrum van Hinowa te wenden om de oorzaken te controleren die het noodzakelijk gemaakt hebben de beveiligingen te bypassen en om de loodverzegeling van de sleutel te herstellen.

De elektronische kaart ter controle van de beveiligingen registreert iedere activering van de sleutel voor het bypassen van de beveiligingen, en de bewegingen die tijdens deze handelingen uitgevoerd worden.

Het systeem voor het bypassen van de beveiligingen maakt het mogelijk de machine te bewegen met een lading, binnenin de hoogwerkerbak, die hoger is dan de maximumwaarde. Het alarm voor de extra lading wordt hoe dan ook weergegeven en de bestuurder waarschuwt de operator voor de gevaarlijke situatie. Deze voorziening mag uitsluitend gebruikt worden door ervaren personeel dat opgeleid is voor het gebruik van de machine. De eindgebruiker die de werking van de machine niet exact kent, mag niet in staat zijn deze voorziening te gebruiken.

5.5 BEDIENINGSORGANEN VAN DE NOODBEDIENINGSPLAATS

- PANEEL VOOR SELECTIE, NOODSTOP, STARTEN EN OMSCHAKELAAR VOOR VRIJGAVE NOODBEDIENINGSORGANEN

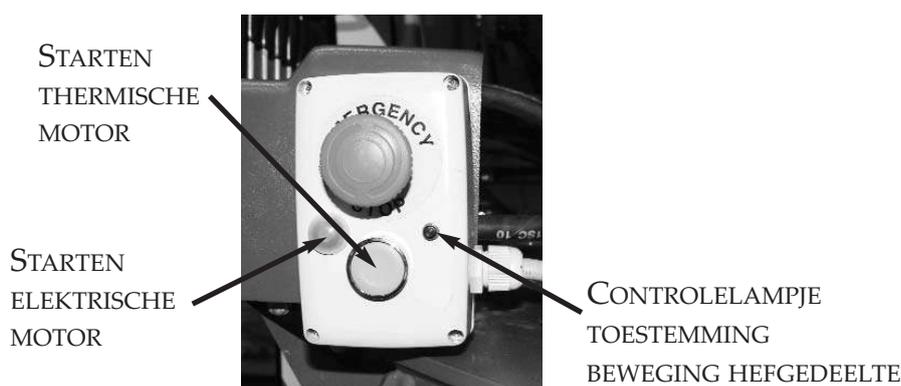

Op het paneel zijn aanwezig:

- NOODSTOPKNOP. Indien ingedrukt, komt de motor tot stilstand en stopt de machine. Om de werking van de machine te hervatten, dient men aan de knop te draaien.
- STARTKNOPPEN: om de geselecteerde motor te starten, op voorwaarde dat alle noodstopknoppen uitgetrokken zijn en aan alle voorwaarden voor het starten van de motor voldaan is. Drukt u op de knop terwijl de motor ingeschakeld is, dan wordt deze uitgeschakeld.

5.6 OMSCHAKELAAR VOOR DE INWERKINGSTELLING VAN DE NOODBEDIENINGSORGANEN

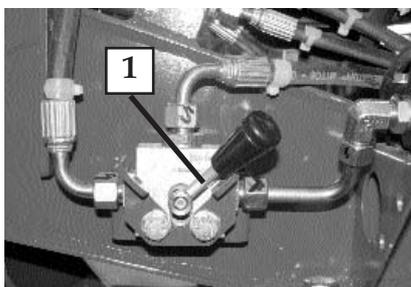

Deze voorziening (1) bestaat uit een kraan die de operator op de grond in staat stelt de bedieningsorganen vanaf de bedieningsplaats op de bak om te schakelen naar de noodbedieningsplaats op de draaibare kolom (2).



BELANGRIJK

Het wordt ten zeerste aanbevolen de regel in acht te nemen volgens welke het verboden is met de hoogwerker te werken zonder dat personeel op de grond aanwezig is. Het in werking stellen van de omschakelaar door onbevoegden kan het personeel in de hoogwerkerbak in de positie brengen dat zij geen enkele handeling kunnen uitvoeren en dat zij bovendien overgeleverd zijn aan de bewegingen die vanaf de grond geactiveerd worden. Mocht dit toch gebeuren, druk dan op de noodstopknop en vraag om hulp, of maak gebruik van de voorzieningen voor de nooddaling.

- HYDRAULISCHE VERDELER HEFGEDEELTE

De hydraulische verdeler is uitgerust met hendels voor de selectie van de uit te voeren beweging, de richting en de snelheid daarvan. Door de hendels te activeren, nadat op de omschakelaar ingegrepen is, komt de structuur in beweging.

Zie voor de betekenis van de hendels op de verdeler, de paragraaf "Bedieningsplaats".

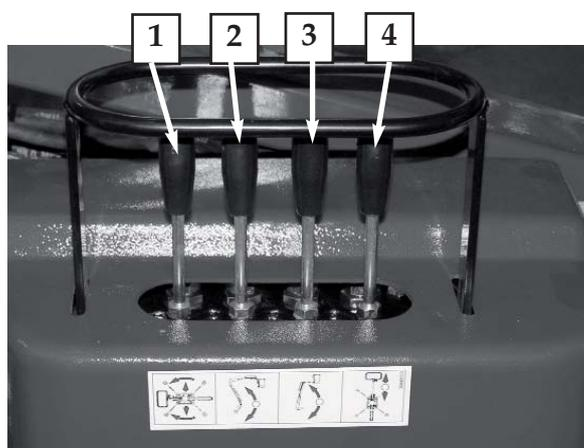

HYDRAULISCHE VERDELER WAGENGEDEELTE

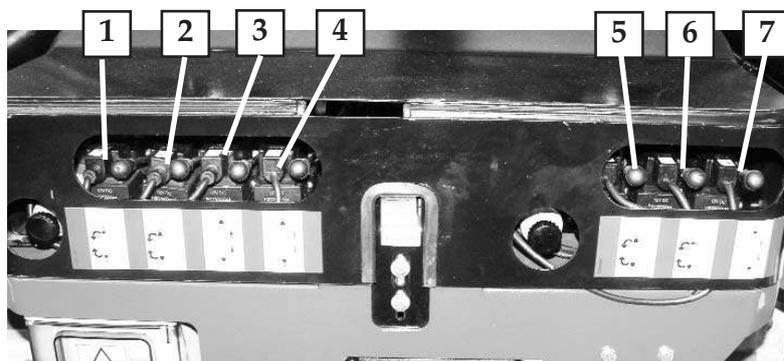

Ref.	Beschrijvingen	Activering/ beweging	Pictogram vlakbij het bedieningsorgaan
1	Bediening stabilisatiepoot linksachter	<u>Activering van hendel 11B:</u> stabilisatiepoot L achter daalt <u>Activering van hendel 11A:</u> stabilisatiepoot L achter stijgt	
2	Bediening stabilisatiepoot linksvoor	<u>Activering van hendel 10B:</u> stabilisatiepoot L voor daalt <u>Activering van hendel 10A:</u> stabilisatiepoot L voor stijgt	
3	Bediening linkeraandrijving	<u>Activering van hendel 9A:</u> linkeraandrijving vooruit <u>Activering van hendel 9B:</u> linkeraandrijving achteruit	
4	Bediening verbreding wagen	<u>Activering van hendel 14B:</u> de wagen wordt verbreed <u>Activering van hendel 14A:</u> de wagen sluit	
5	Bediening rechteraandrijving	<u>Activering van hendel 8A:</u> rechteraandrijving vooruit <u>Activering van hendel 8B:</u> rechteraandrijving achteruit	

ZELFRIJDENDE HOOGWERKER GOLDLIFT1470 IIIS

HINOWA

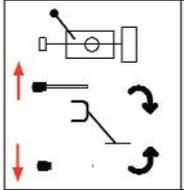
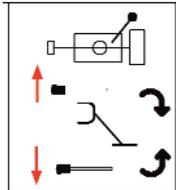
Ref.	Beschrijvingen	Activering/ beweging	Pictogram vlakbij het bedieningsorgaan
6	Bediening stabilisatie- poot rechtsvoor	<u>Activering van hendel 13B:</u> stabilisatiepoot R voor daalt <u>Activering van hendel 13A:</u> stabilisatiepoot R voor stijgt	
7	Bediening stabilisatie- poot rechtsachter	<u>Activering van hendel 12B:</u> stabilisatiepoot R achter daalt <u>Activering van hendel 12A:</u> stabilisatiepoot R achter stijgt	

6. GEBRUIK VAN DE MACHINE

6.1 IN ACHT TE NEMEN VEILIGHEIDSNORMEN VOORDAT DE HOOGWERKER GEBRUIKT WORDT

6.1.1 GEVAAR VOOR ELEKTROCUTIE

Als de machine in de nabijheid van elektrische leidingen gebruikt wordt, is de gebruiker verplicht een adequate afstand in acht te nemen. Onderstaande tabel toont de waarden van de minimumafstand die men in acht dient te nemen t.o.v elektrische leidingen, al naargelang het type voltage daarvan.

VEILIGHEIDSAFSTAND IN NABIJHEID ELEKTRISCHE LEIDINGEN

NOMINALE SPANNING VAN DE LIJN		VEILIGHEIDSAFSTAND
VAN	TOT	(METERS)
0 V	300 V	5
300 V	50 kV	5
50 kV	200 kV	5
200 kV	350 kV	6,1
350 kV	500 kV	7,6
500 kV	750 kV	10,7
750 kV	1000 kV	13,7



Handhaaf een veiligheidsafstand t.o.v distributieleidingen en elektrische installaties en houd rekening met de mogelijke bewegingsboog van uw hoogwerker en met de schommelingen daarvan. Houdt ook rekening met de schommelingen van de elektrische leidingen zelf.



Alvorens met de werkzaamheden te beginnen, dient men de werkzone te observeren en nota te nemen van elektrische leidingen in de lucht en van bewegende machines, zoals bijvoorbeeld brugkranen en uitrustingen voor autowegen, spoorwegen of de bouw.

6.1.2 GEVAAR WEGENS WEERSOMSTANDIGHEDEN

WERK NIET IN ONGUNSTIGE WEERSOMSTANDIGHEDEN

Men moet de machine nooit gebruiken tijdens storm, sneeuw, mist of een windsnelheid van meer dan 12 m/s.

De machine dient nooit gestart te worden wanneer de temperatuur lager is dan -10°C of hoger dan +40°C.



Indien men onverwacht door regen verrast wordt, dient men er altijd aan te denken de cor-

recte stabilisatie van de hoogwerker te controleren en te kijken of het terrein nog steeds voldoende stevig is, alvorens het werk te hervatten. Controleer ook of er geen water in de elektrische contacten binnengedrongen is.

6.1.3 GEVAAR VOORTKOMEND UIT DE WERKZONE

DE MACHINE KAN UITSLUITEND OP COMPACT EN GENIVELLEERD TERREIN WERKEN.

Controleer altijd of de helling van de grond in de zone waarin de hoogwerker opgesteld wordt, niet groter is dan 10°. Controleer tijdens de fase van stabilisatie met de waterpas, in de nabijheid van de voornaamste bedieningsorganen, of de maximuminclinatie van het draaistel ten opzichte van de horizontale lijn niet groter is dan 1°.

Controleer het rijtraject op de aanwezigheid van mensen, gaten, steile afgronden, obstakels, puin en afdekkingen die gaten zouden kunnen bedekken.



BELANGRIJK

Alvorens een zone met hoog risico te betreden (raffinaderijen, elektriciteitscentrales, enz.), moet de begaanbaarheid gecontroleerd worden samen met het veiligheidspersoneel van het bedrijf in kwestie.

6.2 PROCEDURES VOOR EEN CORRECT GEBRUIK

Hieronder volgen de gebruiksprocedures voor de hoogwerker, die door HINOWA opgesteld zijn. Ieder gebruik dat van deze procedures afwijkt, is absoluut verboden tenzij van HINOWA S.p.A hiervoor schriftelijk toestemming ontvangen is.

6.2.1 OVERZICHTSTABEL VAN VEILIGHEIDSNORMEN VOOR DE OPERATOR

Hieronder volgt een overzichtstabel met de algemene veiligheidsnormen die de operator strikt in acht dient te nemen voordat hij de hoogwerker begint te gebruiken.

Wij wijzen erop dat een sticker met deze tabel aanwezig is in de nabijheid van de bedieningsorganen op de hoogwerkerbak, op een goed zichtbare plaats vanuit de bedieningsplaats.

- Het gebruik van de hoogwerker is alleen voorbehouden aan het betrokken en van tevoren getrainde personeel.
- Alle manoeuvres voor het bewegen van de verlengbare structuren moeten uitgevoerd worden vanuit de bedieningsplaats op de hoogwerkerbak. De manoeuvres voor het rijden en stabiliseren moeten uitgevoerd worden nadat van tevoren gecontroleerd is of men volledig zicht op de werkzone heeft. Indien de machine vanaf de grond bediend wordt, dient men een minimumafstand van minstens 1 meter t.o.v. de machine in acht te

nemen.

- Volg nauwkeurig de instructies voor gebruik en onderhoud op, die in de HANDLEIDING VOOR GEBRUIK EN ONDERHOUD staan die bij de machine gevoegd is.
- Overschrijd nooit het toelaatbare maximumdraagvermogen dat aangeduid wordt in de HANDLEIDING VOOR GEBRUIK EN ONDERHOUD en op de hoogwerkerbak.
- De operator is verplicht een veiligheidshelm te dragen alsmede een veiligheidstuig, dat op correcte wijze aan de verankerpunten op de hoogwerkerbak bevestigd dient te zijn. Men dient eraan te denken dat het veiligheidstuig PERIODIEK gecontroleerd en NAGEKEKEN moet worden.

Het gebruik van het veiligheidstuig is verplicht op grond van de plaatselijke normen van ieder afzonderlijk land. In de landen waar de wet geen verplicht gebruik van dergelijke systemen voorschrijft, dient de werkgever en/of de gebruiker hierover een keuze te maken.

- Alvorens met het werk te beginnen, moet de operator de perfecte werking van alle veiligheidsvoorzieningen vaststellen, alsmede de efficiëntie van de voornaamste mechanische onderdelen en het peil van de brandstof en van de hydraulische olie.
- Gebruik de machine nooit op een wegzakkende, oneven of glijdende grond of op hellingen die het maximale toegestane inclinatielimit overschrijden aangezien dit de stabiliteit van de machine niet langer garandeert.

Controleer of de stabilisatiepoten op stabiele en HORIZONTALE oppervlakken staan.

- Zet het frame van de machine perfect waterpas met inachtneming van de toelaatbare maximumlimiet voor de helling die in de HANDLEIDING VOOR GEBRUIK EN ONDERHOUD staat en op de waterpas zichtbaar is.
- Voordat ook maar enige beweging ten uitvoer gebracht wordt, moet gecontroleerd worden of op het traject van het werkterrein geen mensen of obstakels aanwezig zijn.
- Het is verboden om op minder dan 5 meter afstand van distributielijnen en elektrische apparatuur werkzaamheden uit te voeren.
- Het is verboden in ongunstige weersomstandigheden te werken.
- Het is verboden om kabels, koorden of andere elementen aan de hoogwerker vast te maken en de hoogwerker als heftoestel te gebruiken.
- Het is verboden ladders, krukken of andere zaken op de hoogwerkerbak te bevestigen met het doel de werkhogte ervan te vergroten.
- Manoeuvreeer de bedieningsorganen altijd op langzame en regelmatige wijze zonder de bewegingen bruusk om te keren.
- Vergeet niet dat het laden en lossen in en uit de hoogwerkerbak ALLEEN VANAF DE GROND mag plaatsvinden.

6.2.2 ZONES VOOR VERANKERING VAN DE OPERATOR IN DE HOOGWERKERBAK

Tijdens de verplaatsing van het hefgedeelte van de machine, staan de operators in de bak diverse steunpunten voor de handen ter beschikking, die een veilige en stabiele positie mogelijk maken.

ZELFRIJDENDE HOOGWERKER GOLDLIFT1470 IIIS

HINOWA

6.3 WERKGEBIED GOLDLIFT14.70 IIIS

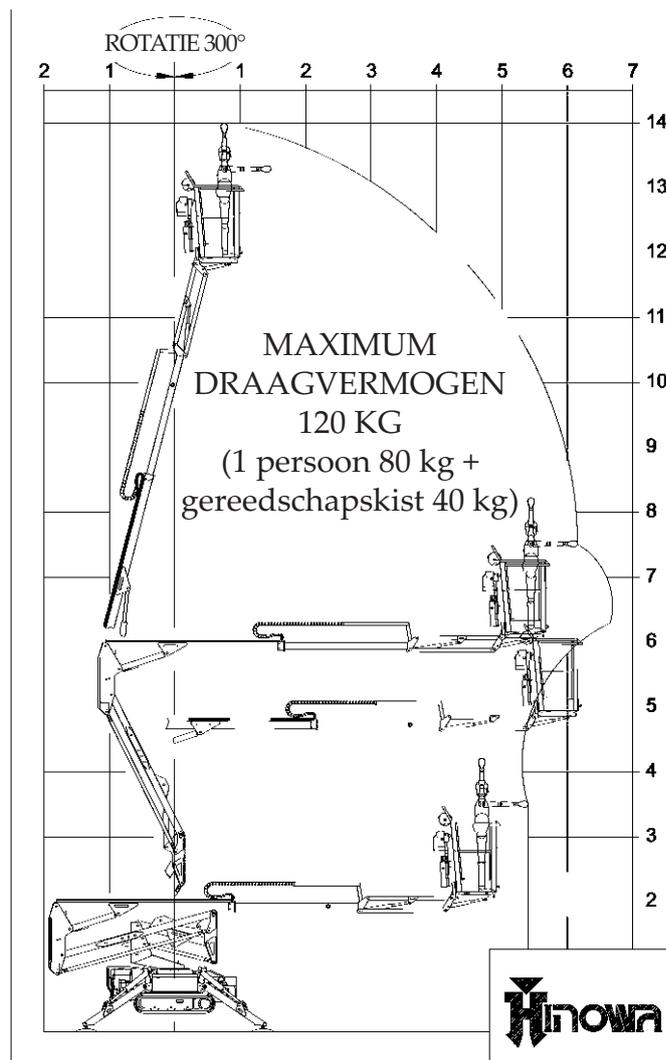
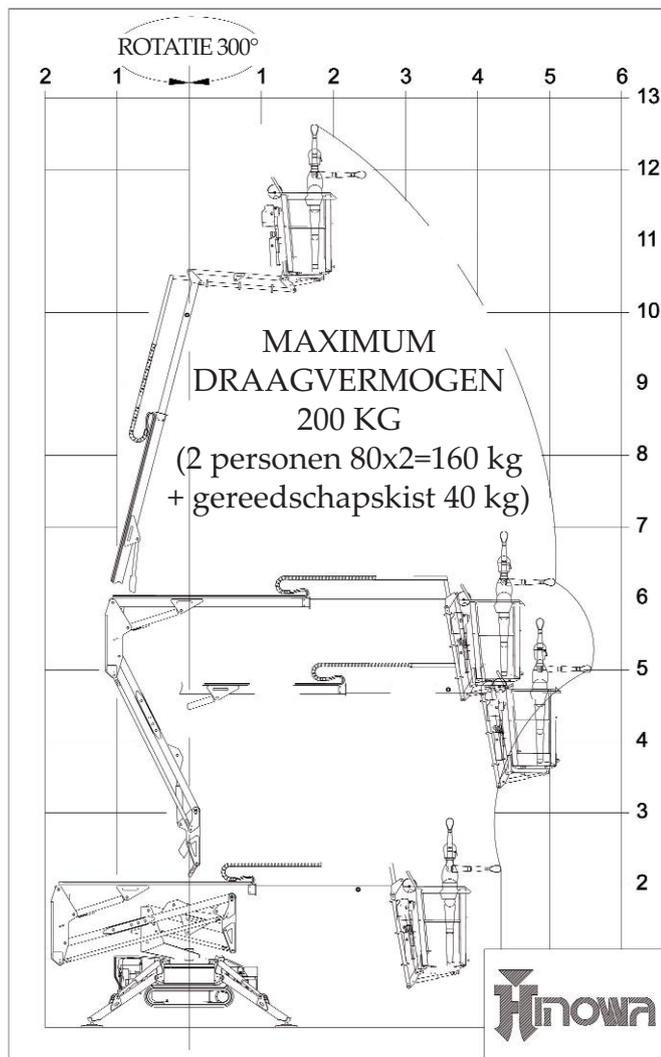

6.4 GEBRUIK VAN DE HOOGWERKER



BELANGRIJK

In de volgende paragrafen wordt er vanuit gegaan dat de operator van tevoren de vorige paragrafen van deze handleiding gelezen en begrepen heeft. De herhalingen van waarschuwingen en foto's die reeds in andere delen van dit document aanwezig zijn, zullen dus tot het minimum beperkt worden.



BELANGRIJK

De hoogwerkers van HINOWA zijn geschikt voor het uitvoeren van werken op hoogte door vanuit de hoogwerkerbak te werk te gaan. De hoogwerker dient alleen door bekwaam personeel gebruikt te worden, dat de positie van de knoppen en de functies van alle bedieningsorganen, aanwijzers en controlelampjes kent, evenals de betekenis van de stickers en alle andere aanduidingen op de machine.

De operator moet alle manoeuvreprocedures van de hoogwerker begrepen hebben, voordat hij de hoogwerker in dienst stelt.

Het correcte gebruik van de hoogwerker vraagt niet alleen om de aanwezigheid van een (of meer) operators in de bak, maar ook van een ervaren operator op de grond, die toezicht op de machine houdt en klaar staat om in te grijpen in gevarensituaties en voor het uitvoeren van eventuele noodmanoeuvres. Dit betekent dat ook het grondpersoneel op passende wijze getraind is omtrent de functies van de bedieningsorganen en de gebruiksprocedures en dat het de handleiding gelezen heeft.



- De veronachtzaming van ook een enkele veiligheidsbepaling zou de operators letsel kunnen berokkenen en/of de machine kunnen beschadigen.
- Plaats een EHBO-kist en een brandblusser in de nabijheid van de werkzone. Het gebruik daarvan moet plaatsvinden volgens de heersende normen.
- Het is verboden stil te staan in de actieradius van de hoogwerker. De zone onder het bewegingsveld moet afgebakend worden en het is hoe dan ook verboden om objecten uit of naar de hoogwerkerbak te gooien.
- Het is verplicht om nauwsluitende kleding te dragen en van een veiligheidsuitrusting gebruik te maken die met alle PBM's uitgerust is, op grond van de risicoanalyse van iedere afzonderlijke bouwplaats (schoeisel, helm, veiligheidshandschoenen en gordels).
- Wanneer het werk door twee of meer personen uitgevoerd moet worden, dient men altijd de te volgen, correcte procedure in overleg vast te stellen, alvorens het werk te beginnen. Breng collega's altijd op de hoogte voordat de procedure van start gaat.
- **Bij lage temperaturen moet de motor verschillende minuten ingeschakeld worden om**

de hydraulische olie te laten circuleren, zodat een temperatuur van minstens 20° bereikt wordt, alvorens de hoogwerker te activeren.

- Wanneer men in de hoogwerkerbak klimt, moet het veiligheidstuig onmiddellijk aan de betreffende verankerpunten bevestigd worden, voordat ongeacht welke manoeuvre uitgevoerd wordt. Men dient eraan te denken dat het veiligheidstuig PERIODIEK gecontroleerd en NAGEKEKEN moet worden.
- Indien de druk van de stabilisatiepoten op de grond de toelaatbare druk op de grond overschrijdt, dient men het draagoppervlak te vergroten door speciale platen of een onderlaag van stabiel materiaal (hout bijvoorbeeld) tussen het terrein en de stempel van de stabilisatiepoot aan te brengen.
Deze tussenplaten moeten een goede wrijving/hechting met de grond eronder en met de stempel van de stabilisatiepoot garanderen. Ieder risico van glijden van de machine over het terrein/grond moet weggenomen worden.

6.4.1 CONTROLES VÓÓR HET BEGIN VAN DE WERKZAAMHEDEN

Handel iedere dag als volgt, alvorens de machine te gebruiken:

- Controleer of de hydraulische installatie van de machine niet lekt. Bij lekken dient men de benodigde reparaties uit te voeren en het hydraulische oliepeil te herstellen (Zie de paragraaf over de onderhoudswerkzaamheden). Reinig de zone met een oplosmiddel of een reinigingsmiddel en water onder druk en vermijd contact met de elektrische delen.
- Controleer of er geen beginselen van corrosie zijn en of zich in de nabijheid van de lasnaden geen barsten bevinden.
- Controleer de intacte staat en de correcte spanning van de rubber rupsbanden (zie de paragraaf over de onderhoudswerkzaamheden).
- Controleer of er geen kapotte, beschadigde of ontbrekende componenten zijn. Controleer of de stopschroeven van de pennen en de veiligheidsmoeren of -ringmoeren correct aangespannen zijn. Vervang, span en regel deze componenten volgens de instructies van de fabrikant van de hoogwerker, alvorens de machine in gebruik te nemen.
- Neem puin weg dat brand of schade kan veroorzaken en let bijzonder goed op de bedieningszone van de machine en op de zone rondom de diesel-/benzinemotor.
- Verwijder olieresten of puin van alle handvaten, treeplanken en bedieningshendels, die de volledige veiligheid van de uit te voeren manoeuvres kunnen compromitteren en ook de persoonlijke veiligheid van de operator zelf in gevaar kunnen brengen. Controleer de intacte staat van de controlelampjes en van de elektrische bedieningsorganen van het elektrische bedieningspaneel op de hoogwerkerbak.
- Controleer de staat van de stickers op de machine, die goed leesbaar moeten zijn.
- Controleer of er een voldoende hoeveelheid brandstof in de brandstoftank zit om onnodige stilstanden en nooddalingen te vermijden.
- Controleer de correcte werking van alle veiligheidsvoorzieningen.

6.4.2 STARTEN VAN DE BENZINE- EN DIESELMOTOR

Handel als volgt alvorens de motor te starten:

- Ken en leer alle procedures die in de HANDLEIDING VOOR GEBRUIK EN ONDERHOUD van de machine en van de bij de machine geleverde motor beschreven worden en ken de betekenis van de veiligheidsstickers.
- Lees de overzichtstabel van de veiligheidsnormen voor de operator in de handleiding en zorg ervoor dat alle voorschriften toegepast worden.
- Controleer of de dop van de tank goed vast zit.
- Controleer of er geen residu van benzine of ontvlambaar materiaal aanwezig is in de nabijheid van de uitlaatpijp, of van andere zones die oververhit kunnen raken.
- Controleer of niemand in de nabijheid van de machine stilstaat.
- Controleer of alle noodstopknoppen inactief zijn. Deze situatie is zichtbaar op het display van de afstandsbediening. Kijk of de icoon in positie 7 afwezig is.
Indien een startpoging met een ingedrukte noodstopknop ondernomen wordt, zal het display een foutbericht tonen wanneer op de startknop wordt gedrukt.

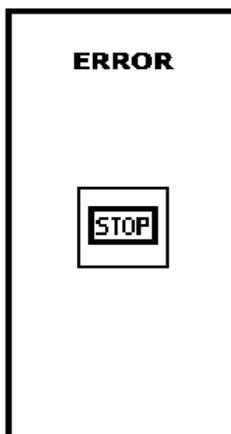

- Het starten van de motor kan vanaf de grond plaatsvinden, met de start sleutel van de motor, of rechtstreeks vanaf de afstandsbediening. In dit geval dient de sleutel voor inschakeling van de motor op ON gezet worden, voordat men in de hoogwerkerbak klimt, waarbij de daarvoor bestemde handvaten gebruikt dienen te worden. Druk vervolgens op de knop van de afstandsbediening om de motor te starten.
- De starter voor de benzinemotor is automatisch.
- Als geprobeerd wordt een van de twee motoren te starten terwijl de andere al in beweging is, vindt de inschakeling niet plaats en verschijnt de icoon, die op de reeds actieve motor duidt, midden op het scherm.



HET STARTEN VAN DE MOTOR MOET ALTIJD PLAATSVINDEN TERWIJL ALLE KNOPPEN EN JOYSTICKS VOOR DE BEDIENING IN DE NEUTRALE STAND STAAN.

Controleer altijd of er geen ongewenste voorwerpen zijn (bijv. takken), die per ongeluk een bedieningsorgaan in werking kunnen stellen. Dit kan tot gevolg hebben dat de hoogwerker onafhankelijk van de wil van de operator in beweging gebracht wordt en persoonlijk, zelfs ernstig, letsel en/of materiële schade veroorzaakt.

Controleer of alle handmatige bedieningsorganen van de proportionele spoelen in de ruststand staan.

6.4.3 STARTEN VAN DE ELEKTRISCHE MOTOR

- Alvorens de motor te starten, is het noodzakelijk alle procedures die in de HANDLEIDING VOOR GEBRUIK EN ONDERHOUD van de machine staan, te kennen en te begrijpen en om de betekenis van de veiligheidsstickers te kennen.
 - Het is noodzakelijk om de overzichtstabel van de veiligheidsnormen voor de operator in de handleiding te lezen en ervoor te zorgen dat alle voorschriften toegepast worden.
 - Voed de machine met een elektrische kabel via de aansluiting die zich in een lage positie bevindt, in de nabijheid van de elektrische motor.
- Schakel de schakelaar op het elektrische paneel, in de nabijheid van de motor in (zie foto).



Alvorens de machine op het elektriciteitsnet aan te sluiten, moet gecontroleerd worden of de sleutel op de thermische motor op OFF staat.

Voordat dit gedaan wordt:

- a) Controleer of de kenmerken van de elektrische lijn overeenstemmen met het voltage en met de frequentie die op het plaatje van de elektrische motor staan.
- b) Controleer de staat van de elektrische voedingsdraad en diens doorsnede, die geschikt moet zijn voor het vermogen van 2.2kW. Gebruik voor de aansluiting een driepolige kabel "3x2.5mm²" met een aardaansluiting type F47, dubbele isolatie met stekker van 16A. De maximumlengte van de kabel moet 10 m zijn.
- c) Steek een aardelektrode in de grond en bevestig deze aan de klem van de aardplaat van de machine, of controleer de efficiëntie van het stroomnetwerk als de bodem deze handeling niet toelaat (bijv. binnenin gebouwen).

- Controleer of alle noodstopknoppen inactief zijn. Deze situatie is zichtbaar op de afstandsbediening van de radiobesturing, namelijk door de afwezigheid van de betreffende icoon in positie 7. Indien een startpoging met een ingedrukte noodstopknop ondernomen wordt, zal het display een foutbericht tonen wanneer op de startknop wordt gedrukt.

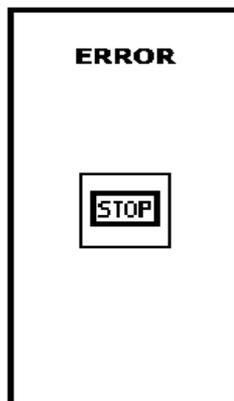

- Als geprobeerd wordt een van de twee motoren te starten terwijl de andere al in beweging is, vindt de inschakeling niet plaats en verschijnt de icoon, die op de reeds actieve motor duidt, midden op het scherm.
- Druk vervolgens op de knop van de radiobesturing om de motor te starten.



HET STARTEN VAN DE MOTOR MOET ALTIJD PLAATSVINDEN TERWIJL ALLE KNOPPEN EN JOYSTICKS VOOR DE BEDIENING IN DE NEUTRALE STAND STAAN.

Controleer altijd of er geen ongewenste voorwerpen zijn (bijv. takken), die per ongeluk een bedieningsorgaan in werking kunnen stellen. Dit kan tot gevolg hebben dat de hoogwerker onafhankelijk van de wil van de operator in beweging gebracht wordt en persoonlijk, zelfs ernstig, letsel en/of materiële schade veroorzaakt.

Controleer of alle handmatige bedieningsorganen van de proportionele spoelen in de ruststand staan.

6.4.4 UITSCHAKELING VAN DE MOTOR

Om de thermische motor uit te schakelen, drukt u op de radiobesturing op knop nr. 11, die het uitschakelen of het starten van de thermische motor mogelijk maakt, al naargelang deze al ingeschakeld is of in de ruststand staat.

Om de elektrische motor uit te schakelen, drukt u op de radiobesturing op knop nr. 12, die het uitschakelen of starten van de elektrische motor mogelijk maakt, al naargelang deze al ingeschakeld is of in de ruststand staat.

6.4.5 AUTOMATISCHE SELECTIE VAN DE WERKLADING

De hoogwerker GL1470 IIS biedt de mogelijkheid om met twee verschillende werkladingen te werken: 200kg of 120kg. Al naargelang de werklading wordt een van de twee werkzones die op de machine beschikbaar zijn, ingeschakeld.

De werklading is afhankelijk van de positie van de jib-arm. Als deze volledig gesloten is, is de toegestane werklading 200Kg, hetgeen aangeduid wordt door een icoon in positie 2 op de afstandsbediening. Is de jib niet volledig gesloten dan is de toegestane werklading 120Kg, hetgeen ook in positie 2 op de afstandsbediening aangeduid wordt. Als men probeert de jib te openen met meer dan 120Kg in de bak, verschijnt het bericht midden op het scherm.

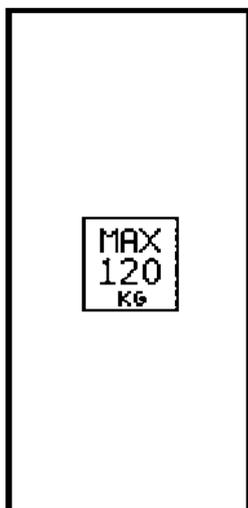

Als de toegestane laadlimieten overschreden worden, worden alle bewegingen op hoogte belemmerd, verschijnt een alarmbericht op de afstandsbediening en treedt het geluidssignaal in werking. Om de werking te hervatten, moet de overtollige lading weggenomen worden.

6.4.6 RIJDEN

De GOLDLIFT machine is een zelfrijdende machine die in staat is zich soepel over ongeacht welk soort terrein te verplaatsen, grote hellingen te nemen (tot 10°) en, dankzij de gereduceerde afmetingen, in nauwe openingen te rijden. De benodigde voorwaarde voor het rijden is dat de vier stabilisatiepoten van de grond opgetild zijn en dat de machine in de transportpositie staat of in een positie van waaruit het mogelijk is de stabilisatie uit te voeren.

Voor het rijden dient men uitsluitend gebruik te maken van de bedieningsplaats op de grond en moet **ALTIJD** tijdens **ALLE** controlewerkzaamheden een minimumafstand van 1 meter van de machine aangehouden worden.



LET OP

Wanneer de machine bediend wordt, dient men, alvorens te gaan rijden, zich er eerst van te verzekeren of de bedieningsplaats een optimaal zicht op de gehele machine biedt en op **IEDER** obstakel dat zich op het traject kan bevinden.

Indien het nodig is een zeer precieze controle van de verplaatsende bewegingen te moeten uitvoeren, is het mogelijk het toerental van de motor te verlagen met de keuzeknop van de snelheid op de afstandsbediening.

Let op het volledige ruimtebeslag van de machine, met name indien de stabilisatiepoten niet in de transportpositie gedraaid zijn.



Het is absoluut verboden op de hoogwerkerbak te klimmen, of deze te verlaten, als de bak niet volledig gedaald is.



De machines van de serie GOLDLIFT zijn niet gehomologeerd om over de openbare grond te rijden. De autonome werk- en verplaatsingszones moeten op passende wijze afgebakend zijn en gesignaleerd worden in overeenstemming met de heersende wetten op dat gebied. Voor de ook zeer korte verplaatsingen over de openbare weg moet de machine op gehomologeerde voertuigen geladen worden.



LET OP

- Tijdens de bedieningshandelingen dient men **altijd een minimumafstand van minstens 1 meter** t.o.v. de machine in acht te nemen.
- Er wordt geadviseerd over een vlakke grond te rijden, met volledig opgetilde stabilisatiepoten die in de transportpositie staan, om het ruimtebeslag van de machine te verkleinen. Het is verplicht om de rijbewegingen uit te voeren door de wagen op de maximale breedte te zetten, telkens wanneer de plaats waar men rijdt dat toestaat. Dit zal het sturen vergemakkelijken en de stabiliteit van de machine vergroten.
- **De 2e rijnsnelheid mag alleen gebruikt worden tijdens rechtlijnig rijden over vlak en stevig terrein.**

WERKFASEN VOOR HET RIJDEN

Controleer, voordat gereden wordt, eerst:

- Of alle, eerder in dit hoofdstuk beschreven voorschriften in acht genomen zijn.
- Of de grond waarover gereden gaat worden compact is en een dergelijk draagvermogen heeft dat het gewicht van de machine verdragen kan.
- Of het gebied waardoor gereden wordt geen obstakels heeft met het oog op het totale ruimtebeslag van de machine.
- Of de machine geheel gesloten en uitgelijnd is en in de transportpositie staat of in een positie van waaruit het mogelijk is de stabilisatie uit te voeren.
- Selecteer de rij snelheid op grond van de noodzaak en van bovenstaande voorschriften, door de betreffende knop te gebruiken en de selectie op het display te controleren.
- Gebruik joysticks 1 en 8 om de aandrijvingen te bewegen.
- Als geprobeerd wordt de aandrijvingen te activeren terwijl één of meer stabilisatiepoten op de grond staan, zal een foutbericht op het display verschijnen dat waarschuwt dat de stabilisatiepoten opgetild moeten worden om te kunnen rijden.

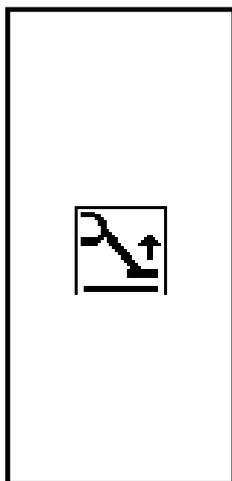

RIJDEN OVER HELLEND TERREIN

De maximumhelling waarover gereden mag worden, staat vermeld bij de technische gegevens van de machine, op de eerste pagina's van deze handleiding.

Tijdens het rijden over hellend terrein, moeten de laagste stabilisatiepoten, als extra veiligheid, verlaagd worden tot vlakbij de grond, in geval de hellinggraad onverhoeds mocht veranderen.

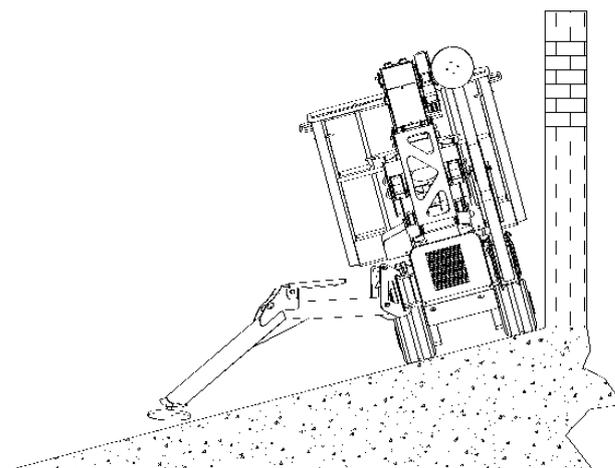

LET OP

Het is absoluut niet toegestaan om in de 2e snelheid te rijden op niet vlak of onregelmatig terrein of over een niet rechtlijnig traject.

6.4.7 PARKEREN VAN DE MACHINE OP EEN HELLING OF OP ONEFFEN TERREIN

Wanneer de machine met gesloten stabilisatiepoten op een helling of op oneffen terrein geparkeerd wordt, dient men zich ervan te verzekeren dat de wagen in de geopende positie staat en dient men de rupsbanden met wiggen te blokkeren om bewegingen van de machine te voorkomen.

- **Het is absoluut niet toegestaan om in de 2e snelheid te rijden over niet vlak of onregelmatig terrein of over een niet rechtlijnig traject.**

6.4.8 STABILISATIE EN NIVELLERING VAN DE MACHINE

Heeft men eenmaal besloten waar de machine neergezet moet worden dan kan men overgaan tot stabilisatie en nivellering van de machine. Men dient allereerst te controleren of het oppervlak waarop men zich bevindt in staat is de druk op de grond te verdragen die door de machine uitgeoefend wordt (zie de paragraaf met de technische kenmerken) en of de grond het totale ruimtebeslag van de machine met omlaag geplaatste stabilisatiepoten kan verdragen.



GEVAAR

Het stabiliseren van de machine met een inclinatie die groter is dan de toegestane inclinatie, kan de machine onstabiel maken en schade veroorzaken, of zelfs de dood van de operators of van de mensen die zich in de nabijheid van de werkzone bevinden. Het is absoluut verplicht om met een gestabiliseerde machine te werken, waarvan de inclinatie lager is dan de door de fabrikant toegestane limiet.

- Denk er altijd aan om een afstand van afgronden of greppels aan te houden, die gelijk is aan de diepte daarvan, en om de voorgeschreven afstanden t.o.v. elektriciteitsleidingen in acht te nemen.
- Let op om niet tegen voorwerpen of mensen te stoten wanneer de stabilisatiepoten omlaag komen.

WERKFASEN VOOR DE STABILISATIE

Controleer voordat de stabilisatiepoten in beweging gezet worden eerst:

- Of alle in dit hoofdstuk beschreven voorschriften in acht genomen zijn.
- Of de grond waarop de stabilisatie plaatsvindt compact is en een dergelijk draagvermogen heeft dat het gewicht van de machine en de maximaal mogelijke reactie op een stabilisatiepoot verdragen wordt.

N.B.: in de werkfase kan de belasting van een enkele stabilisatiepoot aanzienlijk toenemen door de verplaatsing van de gewichten, met name indien delen uitgeschoven en/of gedraaid worden. HOUD BIJ DE ANALYSE VAN HET TERREIN HIER OOK REKENING MEE.

- Of de stabilisatiezone en het volledige traject van iedere afzonderlijke stabilisatiepoot obstakelvrij is.
- Of de machine geheel gesloten en uitgelijnd is en in de transportpositie staat of in een positie van waaruit het mogelijk is de stabilisatie uit te voeren.

De volledige sluiting en uitlijning van de machine wordt weergegeven door de referentiepijlen op de machine zelf (ZIE FOTO), en door de weergave van de icoon in positie 6 op de afstandsbediening.

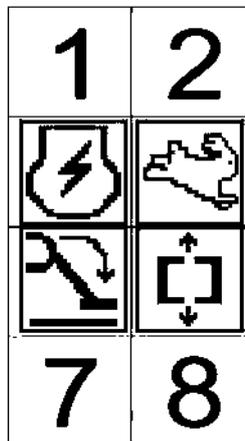

- De stabilisatie moet uitgevoerd worden vanuit de bedieningsplaats in de hoogwerkerbak. Controleer of u volledig zicht op de bewegingsbaan van iedere stabilisatiepoot heeft, alvorens deze te bewegen.
- Selecteer de motortoeren al naargelang de noodzaak en controleer de selectie op het display. Er wordt aangeraden de stabilisatie altijd in de langzame werkwijze uit te voeren.
- Druk op knop 7 van de automatische stabilisatie en houd de knop ingedrukt (zie de betreffende paragraaf). Indien de selectie van de bewegingen plaatsvindt met een niet volledig gesloten en uitgelijnde machine, zal een foutbericht op het display verschijnen.

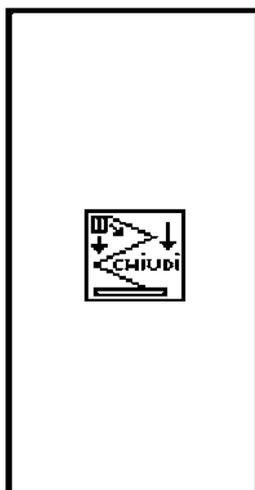

- De stabilisatie zal klaar zijn wanneer de machine in de horizontale positie gezet is met een marge van 1° en minstens 5 cm van de grond opgetild is. De correcte stabilisatie wordt aangeduid door het verschijnen van de icoon in positie 5 op het display.

Controleer altijd de zichtbare luchtbel en controleer of de helling inderdaad lager is dan 1°.

HANDMATIGE BEDIENING VAN DE STABILISATIEPOTEN

De handmatige bedieningsfunctie van de afzonderlijke stabilisatiepoten mag niet gebruikt worden voor de stabilisatie van de machine, maar alleen voor de eventuele correctie van de inclinatie, wanneer de stabilisatie onder moeilijke omstandigheden uitgevoerd moet worden. Of om de afzonderlijke stabilisatiepoten te kunnen laten zakken of op te tillen, als men in een zone vol obstakels rijdt, of met een steile helling, om de stabiliteit van de machine te vergroten.

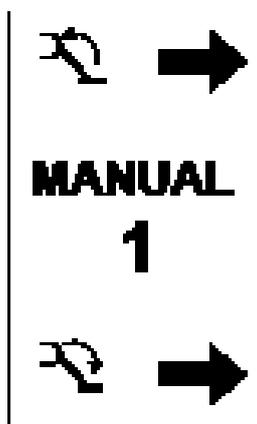

Door een keer op de knop te drukken, verschijnt het beeldscherm m.b.t. de handmatige beweging van stabilisatiepoot nummer 1, door een tweede keer te drukken gaat men over naar nummer 2, enzovoort, tot nummer 4. Door dan nog een keer te drukken, keert men terug naar het beginbeeldscherm.

Door binnenin het handmatige menu op de knoppen 1 en 7 te drukken, gaat de geselecteerde stabilisatiepoot omhoog of omlaag.

Om de inclinatie van het frame te controleren, is de waterpas voor de correcte nivellering op de machine aanwezig. Wanneer de luchtbel er binnenin zich geheel in de groene zone bevindt (zie de foto verderop), dan bevindt de machine zich in de situatie waarin gebruik toegestaan is. Er wordt op gewezen dat de maximale helling waarop de machine genivelleerd kan worden binnen de marge van 1 graad, die op de waterpas aangeduid wordt, 10 graden bedraagt. Terreinen met een hogere hellinggraad staan geen correcte stabilisatie toe en vormen een ernstig gevaar voor de gebruikers.

Op iedere stabilisatiepoot (zie de foto verderop) bevindt zich in de nabijheid van de aansluiting van de cilinder op de stabilisatiepoot zelf, een oranje lamp. Deze lamp knippert om aan te geven dat de stabilisatiepoot op het terrein rust.



N.b.: HET IS BELANGRIJK DAT, WANNEER DE MACHINE GESTABILISEERD IS, DE WAGEN ALTIJD VAN DE GROND OPGETILD IS.



BELANGRIJK

Na de handmatige bediening van de stabilisatiepoten gebruikt te hebben, is het belangrijk dat de bodems van de cilinders van de stabilisatiepoten onder druk komen te staan. Om dit te doen, verricht u een cyclus van automatische stabilisatie of geeft u iedere afzonderlijke stabilisatiepoot opdracht 1 seconde omlaag te gaan.



Een elektronische waterpas binnenin de elektronische controlekaart controleert of de machine daadwerkelijk vlak staat met de toelaatbare marge en geeft de bewegingen van het hefgedeelte vrij.



Een niet correcte stabilisatie van de machine heeft als gevolg dat een geschikte stabiliteit bij het uitvoeren van de werken niet mogelijk gemaakt wordt. HINOWA verbiedt het absoluut de machine te gebruiken indien deze niet gestabiliseerd is volgens de in deze handleiding voorgeschreven wijze. Het kantelen van de machine kan diens gebruikers en het personeel op de grond ernstig letsel toebrengen of de dood als gevolg hebben.

Indien een van de oranje lampen op ieder van de stabilisatiepoten gaat knipperen, ook wanneer de stabilisatiepoot van de grond opgetild is, moet de machine onmiddellijk gestopt worden en dient de assistentiedienst gebeld te worden. Dit betekent namelijk dat de microscharnelaar van de betreffende stabilisatiepoot kapot is.



Indien men met de gestabiliseerde machine op een glibberig oppervlak werkt (marmer, porfier, gepolijst cement, gladde, vochtige oppervlakken, enz.) dient men te controleren of de bewegingen van de bak geen verplaatsing van de wagen tot gevolg hebben. In dat geval is het nodig de werkzaamheden te onderbreken en de veiligheidsvoorwaarden voor het werk, die door de fabrikant vastgesteld zijn, opnieuw te herstellen.



LET OP

Controleer of de stabilisatiepoten op een horizontaal terrein komen te rusten. LAAT DE STABILISATIEPOTEN NIET OP VERTICALE OF HELLENDE OPPERVLAGEN RUSTEN.

6.4.9 AUTOMATISCHE STABILISATIE EN DESTABILISATIE

De hoogwerker GL1470 IIIS is uitgerust met een innovatief systeem voor de automatische stabilisatie en destabilisatie, dat werkt met gebruik van de interne elektronische waterpas in de hoofdcontrolekaart.

Voor de procedure van automatische nivellering gelden alle tot nu toe vermelde voorzorgsmaatregelen.

Alvorens de procedure van automatische nivellering te starten, controleert u of de machine op een helling staat waarvan de hellinggraad in zijn geheel lager is dan 10° en controleert u of de bewegingsbaan van de stabilisatiepoten vrij is van obstakels en belemmeringen.



LET OP

Tijdens de procedure van automatische stabilisatie en destabilisatie verrichten de stabilisatiepoten, en dus de machine, automatische bewegingen. Controleer altijd of er geen mensen, voorwerpen of dieren in de stabilisatiezone aanwezig zijn.

- AUTOMATISCHE-STABILISATIE

Druk op knop 7 van de radiobesturing en houd de knop ingedrukt.

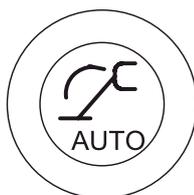

Het goede resultaat van de automatische nivellering wordt enkele seconden op een beeldscherm weergegeven.

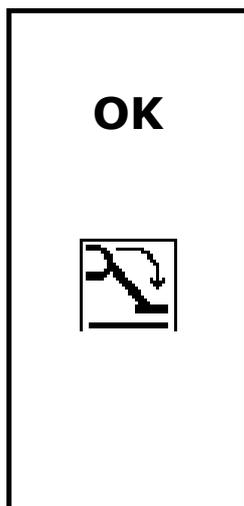

Aan het einde van de procedure dient men altijd te controleren of de zichtbare luchtbel van de waterpas zich in de groene zone bevindt. Is dat niet het geval, neem dan contact op met de assistentiedienst van Hinowa.

Indien een van de stabilisatiepoten, tijdens de fasen waarin deze op de grond komt te rusten, niet in aanraking met de grond komt, zal de machine doorgaan met werken met de cilinder op het einde van de slag, tot de motor uitgeschakeld wordt of de cyclus van automatische nivellering eindigt. Deze situatie is gewoon en duidt op het feit dat de helling waarop de machine zich bevindt de limiet overschrijdt die voor de stabilisatie toegestaan is. Indien men aan het einde van de stabilisatiefase de machine nog verder van de grond wil optillen, kan een nieuwe automatische nivelleringsfase uitgevoerd worden.

N.B.: het gebruik van de automatische nivellering compromitteert niet het handmatige gebruik van de stabilisatiepoten.

- AUTOMATISCHE DESTABILISATIE

Druk op knop 1 van de radiobesturing en houd de knop ingedrukt.

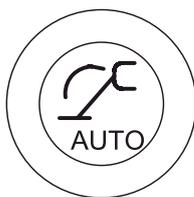

De 4 stabilisatiepoten beginnen met het laten zakken van de machine en eenmaal volledig opgetild, sluiten ze tot ze volledig opgetild zijn.

De cyclus van de automatische destabilisatie kan als afgesloten worden beschouwd wanneer alle 4 de stabilisatiepoten volledig opgetild zijn en opnieuw op de machine zijn aangesloten met de betreffende cilinders op het einde van de slag.

In beide de procedures kunt u, in geval van complicaties tijdens de manoeuvres, de geselecteerde knop onmiddellijk loslaten waarna alle bewegingen geblokkeerd zullen zijn. Het stabiliseren van de machine met een inclinatie die groter is dan de toegestane inclinatie, kan de ZELFRIJDENDE HOOGWERKER GOLDLIFT1470 IIIS HINOWA onstabiel

maken en schade veroorzaken, of zelfs de dood van de operators of van de mensen die zich in de nabijheid van de werkzone bevinden. Het is absoluut verplicht om met een gestabiliseerde machine te werken, waarvan de inclinatie lager is dan de door de fabrikant toegestane limiet.

De hoogwerker wordt als gestabiliseerd beschouwd als de inclinatie kleiner is dan 1° en de rupsbanden minstens 5 cm van de grond opgetild zijn. HET IS ABSOLUUT VERBODEN OP HOOGTE TE WERKEN ALS DE RUPSBANDEN NIET GEHEEL VAN DE GROND OPGETILD ZIJN.

6.4.10 VERBREDING VAN DE WAGEN

Om de spoorbreedte van de machine te wijzigen, dient men als volgt te handelen:

- Gebruik knoppen 3-9 om de wagen te verbreden / te sluiten.

N.B.: de verbreding van de wagen dient zo mogelijk uitgevoerd te worden wanneer de machine gestabiliseerd is en opgetild van de grond. Als dat niet mogelijk is breng de verbreding dan gelijk met de verplaatsing van de rupsbanden tot stand.

Open/sluit de wagen niet wanneer de rupsbanden stilstaan en op de grond rusten.

6.4.11 VERPLAATSING VAN DE HOOGWERKERBAK

Is de machine eenmaal correct gestabiliseerd (controleer icoon in pos. 5) dan is het mogelijk de hoogwerkerbak in beweging te zetten.



- Het is ten strengste verboden om wat voor materiaal dan ook in de hoogwerkerbak te laden als de machine nog niet gestabiliseerd en geheel gesloten is. Om de bak in- en uit te laden, moet de icoon in positie 6 op de radiobesturing weergegeven worden. Het laden van materiaal in de bak wanneer deze van de grond opgetild is (bijv. vanaf daken, balkons, enz.), veroorzaakt onvermijdelijk de kanteling van de machine en stelt degenen die zich in de bak bevinden en het personeel op de grond bloot aan mogelijk dodelijke risico's.
- Het is absoluut verboden de machine te gebruiken voor het optillen van ladingen, zowel in de bak als wanneer deze op een andere manier aan de structuur bevestigd zijn. De machine kan twee personen (van elk 80 kg) optillen plus 40 kg werktuigen of, met gebruik van de jib, één persoon (van 80 kg) en 40 kg werktuigen.
- Tijdens het omlaag komen van de machine ontstaat, bij de plaats waar de bovenste armen op de onderste komen te rusten, een mogelijk risico op snijwonden dat op correcte wijze gesignaleerd wordt met stickers. Het is hoe dan ook de taak van de gebruiker om degenen die zich te dicht bij deze zone bevinden, afstand te laten houden.



- Besteed de grootste aandacht aan obstakels die tegen diverse delen van de machine kunnen botsten tijdens de bewegingsfase. Alvorens **ONGEACHT WELKE** beweging uit te voeren, dient men te controleren of er niets is dat tegen **ONGEACHT WELK** deel van de machine kan stoten, (takken, uitstekende delen van constructies, enz.).



Het is absoluut verboden de machine te gebruiken door objecten in de bak te plaatsen die de wind een groot duwoppervlak bieden (bijvoorbeeld grote uithangborden), ook al bevindt men zich binnen de limieten van het draagvermogen van de machine.

WERKFASEN VOOR DE GEWONE BEWEGING VAN HET HEFGEDEELTE

- Controleer voordat de beweging van het hefgedeelte uitgevoerd wordt, eerst:
 - Of alle in dit hoofdstuk beschreven voorschriften in acht genomen zijn.
 - Of het gebied waarin men van plan is te werken, obstakelvrij is.
 - Of aan alle voorwaarden voldaan is die nodig zijn om op hoogte te werken:De machine is gestabiliseerd en genivelleerd: icoon 5 is zichtbaar op het display.
Het gewicht van de hoogwerkerbak is lager dan het toelaatbare maximum.
De radiobesturing is in de hoogwerkerbak geplaatst.
- De beweging van het hefgedeelte kan **ALLEEN** uitgevoerd worden vanuit de bedieningsplaats in de hoogwerkerbak.
- Selecteer de motortoeren al naargelang de noodzaak en controleer de selectie op het display.
- Gebruik de hendels van de verdeler in de hoogwerkerbak om het hefgedeelte te bewegen zoals beschreven wordt in de paragraaf met de beschrijving van de bedieningsorganen.



LET OP

Het gebruik van de jib-arm is alleen toegestaan als de werklading lager of gelijk is aan 120 kg.

- Indien de selectie van de bewegingen plaatsvindt terwijl een van de hiervoor genoemde voorwaarden ontbreekt, verschijnt een foutbericht op het display dat aangeeft welke voorwaarden OK zijn en welke ontbreken. Indien de ontbrekende voorwaarde die van de stabilisatie is, zal het bericht ook aangeven welke stabilisatiepoot niet op de grond rust.

ST1: indien OK rust stabilisatiepoot 1 op de grond

ST2: indien OK rust stabilisatiepoot 2 op de grond

ST3: indien OK rust stabilisatiepoot 3 op de grond

ST4: indien OK rust stabilisatiepoot 4 op de grond

INLC: indien OK bevindt de machine zich binnen de toelaatbare hellingslimiet

GEWICHT: indien OK is de lading lager dan de toelaatbare maximum werklading

BAK: indien OK bevindt de radiobesturing zich in de bak

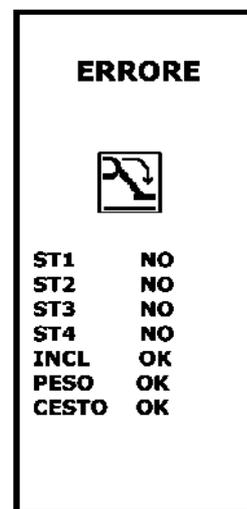

ALARM OVERBELASTING

Indien tijdens de laadfase van de hoogwerkerbak de toelaatbare maximumlading overschreden wordt t.a.v. de positie van de JIB-arm, zullen alle bewegingen van het hefgedeelte belemmerd worden en zal een foutbericht op het display verschijnen: eerst op het gehele scherm en vervolgens in positie 5.

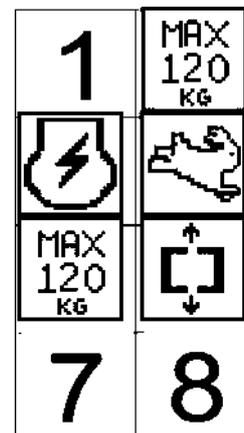
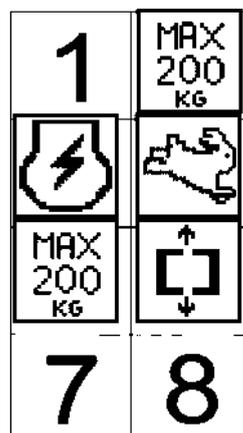
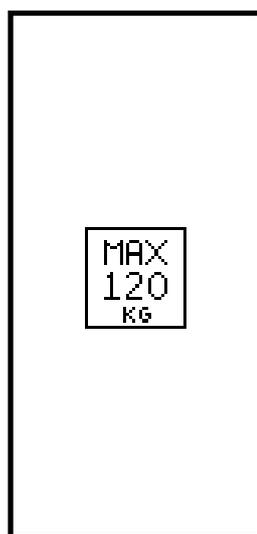
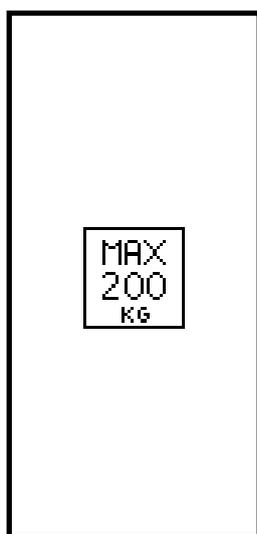

Het alarm zal pas verdwijnen wanneer de overbelasting verholpen is. Dan pas kan men het normale gebruik van de machine hervatten.

ALARM STIJGING HOOGWERKERBAK

Indien de hoogwerkerbak tijdens de gebruiksfasen op hoogte van de machine om ongeacht welke reden omhoogkomt vanuit de positie op de laadsensor, treedt een alarm in werking die alle bewegingen van de machine belemmert en zal een foutbericht op het display van de afstandsbediening verschijnen.

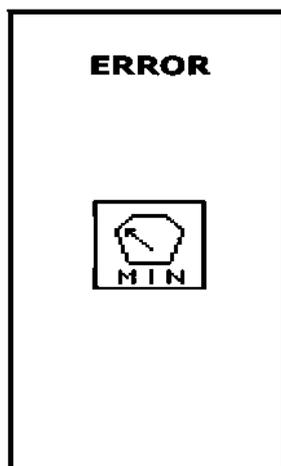

Het alarm zal pas verdwijnen wanneer de hoogwerkerbak opnieuw positie op de laadsensor ingenomen heeft.

6.4.12 HANDMATIG NIVELLEREN VAN DE HOOGWERKERBAK

De HINOWA hoogwerker is uitgerust met een automatisch nivelleersysteem van de hoogwerkerbak. Dit systeem is zo ontworpen dat de vloer van de bak altijd parallel aan het terrein blijft staan, onafhankelijk van de bewegingen van de armen van de hoogwerker.

Toch kan het nodig zijn om na storingen handmatig te werk te moeten gaan om de bak in de optimale positie te zetten. Om deze instelling uit te voeren, dient men als volgt te handelen:

- Probeer de bak in de rijpositie te zetten door de verlengbare structuur volledig te sluiten (alleen indien het probleem zich voordeed terwijl u zich al in de omhoog geplaatste bak bevond);



- Verricht deze handelingen alleen indien de uitgebleven nivellering van de bak niet groter is dan 10°. Is dat niet het geval voer de handmatige nivellering dan uit op een zo laag mogelijke hoogte, die compatibel is met de limiet van 10°. De minimumhoogte wordt bereikt door het volledig sluiten van arm 1 en 2, het uitschuifgedeelte, de jib en zo mogelijk de 3e arm.

- Draai de veiligheidsschroef los door eerst de contraborgmoer ervan los te draaien (hiervoor zijn twee vaste sleutels nr. 13 nodig), tot het bedieningsorgaan vrij komt te staan (zie foto).

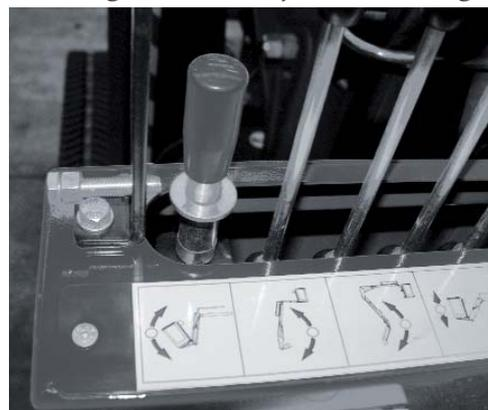

- Til de veiligheidsvoorziening tegen de onverhoedse activering van het bedieningsorgaan op en gebruik het uiterst voorzichtig tot de nivellering bereikt wordt, terwijl u ook het toerental van de motor verlaagt.
- Laat de hendel heel zachtjes los tot deze de neutrale stand bereikt en breng de veiligheidsschroef weer in positie. Draai tenslotte de contraborgmoer weer vast.

**LET OP**

De nivellering van de hoogwerkerbak is alleen mogelijk:

- als uitzonderlijke manoeuvre, in geval van een enigszins slechte werking van de automatische nivellering. Mocht een dergelijk probleem vaker voorkomen dan is het noodzakelijk om de hoogwerkerbak door een erkend servicebedrijf te laten controleren;

- de activering van het handmatige bedieningsorgaan van de nivellering is alleen toegestaan vanuit de hoogwerkerbak omdat de operator ernstig gewond zou kunnen raken omdat hij in aanraking komt met de bewegende delen van de machine;
- het is absoluut verboden de nivelleermanoeuvre voor andere doelen dan de hiervoor beschreven situaties te gebruiken (bijv. om voorwerpen op te tillen, om de werkvlucht van de hoogwerker te vergroten, enz.). Een dergelijk gebruik kan ernstige, ook dodelijke ongelukken veroorzaken.

6.5 NOODMANOEUVRES

Bij het ontwerp van de machine is ook rekening gehouden met mogelijke noodsituaties, zoals mechanische defecten, elektrische defecten, onwel worden van de operator, enz.. In al deze gevallen is het mogelijk zowel vanuit de bak als vanaf de grond op de machine in te grijpen, zodat de machine weer in de transportconfiguratie gezet kan worden, of om de aanwezige(n) in de bak hoe dan ook hulp te verlenen. Hieronder volgen de interventieprocedures.



Men wijst erop dat de aanwezigheid van personeel op de grond verplicht is tijdens de werking van de hoogwerker.



De hierna beschreven manoeuvres moeten in SEQUENTIE uitgevoerd worden, te beginnen met de eerste paragraaf, gevolgd door de daaropvolgende paragrafen, tot aan de laatste, maar alleen wanneer de noodmanoeuvre die men aan het uitvoeren is, niet werkt.

6.5.1 ACTIVERING VAN DE NOODDALING VANUIT DE HOOGWERKERBAK

De procedure voor de nooddaling van de hoogwerkerbak kan uitgevoerd worden vanuit de hoogwerkerbak zelf maar alleen indien de elektrische installatie van de machine niet gecompromitteerd is. Handel als volgt om verder te gaan:

- houd knop 4 op de radiobesturing ingedrukt (paragraaf 2.1.1 *Bedieningsplaats*);
- controleer de bediening aan de hand van icoon 8 op het display (paragraaf 4.2.1 *Hoofdweergave van het display*);
- activeer de hendel voor de arm die men wenst te sluiten, tot de gewenste hoogte wordt bereikt (paragraaf 2.1.1. *Bedieningsplaats*);
- laat knop 4 los.

Aangezien de daling door zwaartekracht plaatsvindt, is het niet mogelijk de rotatiebeweging van de hoogwerker en van de hoogwerkerbak te verkrijgen, evenmin als de intrekking of de uitschuiving van de telescooparm. De bak daalt daarom verticaal en handhaaft een afstand van het rotatiecentrum die bepaald wordt door de configuratie die de machine had op het moment waarop de noodsituatie zich voordeed.

In geval van activering van een hendel voor een beweging die geen nooddaling impliceert, zal een fouticoon op het display verschijnen:

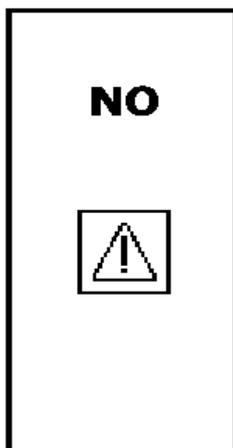

Het bericht verdwijnt wanneer de hendel wordt losgelaten.

6.5.2 MANOEUVREREN VAN DE MACHINE VANAF DE NOODBEDIENINGSPLAATS OP DE GROND, INDIEN DE OPERATOR ONWEL GEWORDEN IS

Dit type afdaling is alleen mogelijk in geval:

- de operator in de hoogwerkerbak onwel geworden is.



BELANGRIJK

Het enige doel waarvoor de vanaf de grond bediende nooddaling gebruikt mag worden, is om de operator, of de operators, in de hoogwerkerbak hulp te bieden en om de bak naar de grond te laten afdalen. Ieder ander gebruik is verboden.

Om de noodafdeling in de hierboven beschreven situatie uit te voeren, dient men als volgt te handelen:

- a) Zet de omschakelaar voor de selectie van de verdeler voor de bediening van de verdeler op de hoogwerkerbak op: verdeler op de grond.
- b) Start de motor eventueel met de betreffende knop.

- c) Beweeg het hefgedeelte van de machine met behulp van de handmatige hendels op de verdeler op de grond, volgens de aanwijzingen op de sticker die zich in de nabijheid van de hendels bevindt, en volgens de aanwijzingen die in deze handleiding staan, en breng de operator in de bak naar de grond.

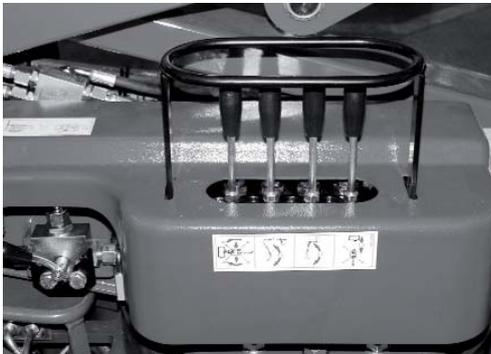

GEVAAR

Een niet bedachtzaam gebruik vanuit deze positie kan de structuur, de operators, de hoogwerkerbak en wat zich op de grond bevindt ernstig letsel berokkenen.

6.5.3 ACTIVERING VAN DE NOODDALING IN GEVAL VAN ONVERHOEDSE DESTABILISATIE VAN DE MACHINE

Vooropgesteld dat aanbevolen wordt de voorschriften van de paragraaf over de stabilisatie van de machine in acht te nemen, kan het hoe dan ook om diverse redenen gebeuren dat een van de stabilisatiepoten zijn grip op het terrein verliest en de inclinatie van de machine wijzigt, of dat de stempel het contact met het terrein verliest. Als dat gebeurt wanneer de machine op hoogte werkt, vindt een onmiddellijke blokkering van de machine plaats zonder dat iedere andere beweging mogelijk is.

Om de werking van de hoogwerker te hervatten (sluit het hefgedeelte en herstel daarna de stabilisatie), is het alleen mogelijk van de elektrische nooddaling gebruik te maken voor het uitvoeren van de terugkerende beweging van het hefgedeelte.

Als dit niet mogelijk is, door de aanwezigheid van objecten die een belemmering vormen voor de manoeuvre, kan het personeel op de grond de operator in de bak toestaan de machine te sluiten. Er bestaat de mogelijkheid om de veiligheidsvoorzieningen van de machine door het personeel op de grond te laten by-passen en de operator in de bak in staat te stellen om de machine te sluiten, of om handmatig te werk te gaan, zoals beschreven werd in de vorige paragrafen, om de operator naar de grond te brengen.



LET OP! GEVAARLIJKE OPERATIE

Lees de hierna beschreven instructies met aandacht alvorens de manoeuvre te beginnen, omdat deze potentieel gevaarlijk is voor de operator in de bak.

Handel als volgt:

- Open het vak met elektrische componenten;

- Breng de nood sleutel in positie op het kastje van de elektrische componenten door de sleutel ervan weg te nemen aan de zijde met de loodverzegeling (zie foto);



- Activeer de nood sleutel door deze tegen de wijzers van de klok in te draaien en de positie vervolgens te handhaven (zie sticker);

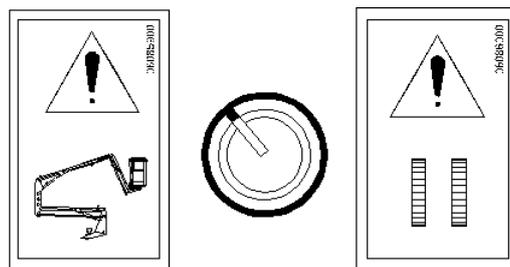

Op het display van de radiobesturing verschijnt de icoon van BYPASS veiligheidsvoorzieningen in positie 7.

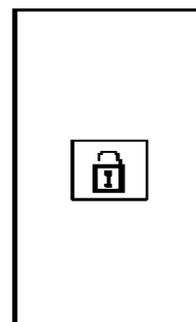
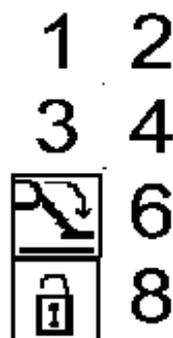

Bedien de machine door UITSLUITEND handelingen uit te voeren die de sluiting van de machine toestaan: sluiting eerste/tweede arm, sluiting uitschuifgedeelte, sluiting jib. De functies van rotatie en daling derde arm mogen alleen uitgevoerd worden als het uitschuifgedeelte volledig gesloten is.



VERRICHT GEEN ANDERE DAN DE OPGESOMDE HANDELINGEN OF HANDELINGEN DIE DE STABILITEIT VAN DE MACHINE OP DE EEN OF ANDERE WIJZE KUNNEN COMPROMITTEREN. DE BEWEGINGSSEQUENTIE VAN DE ARMEN MOET ZO ZIJN DAT IEDERE HANDELING VERMEDEN WORDT DIE DE STABILITEIT VAN DE MACHINE KAN COMPROMITTEREN.

- Is de machine eenmaal gesloten, laat de sleutel dan los, neem deze weg en plaats hem terug in de oorspronkelijke positie.
- De elektronische controlekaart bewaart iedere activering van de sleutel voor het bypassen van de beveiligingen.

6.5.4 ACTIVERING VAN DE NOODDALING VANAF DE GROND, INDIEN DE OPERATOR ONWEL GEWORDEN IS, DE MOTOR WERKT EN DE ELEKTRISCHE INSTALLATIE DEFECT IS

Deze nooddaling wordt alleen uitgevoerd indien de operator onwel geworden is, de motor werkt en de elektrische installatie defect is, of indien het niet mogelijk is een van de vorige noodmanoeuvres uit te voeren.



Het enige doel waarvoor de nooddaling vanaf de grond uitgevoerd mag worden, is om de hoogwerkerbak in de nabijheid van de grond te brengen en de operator hulp te verlenen. Ieder ander gebruik is verboden.



Tijdens deze manoeuvre is het absoluut verboden andere dan de hierboven vermelde manoeuvres uit te voeren, zoals het uitschuiven van de telescooparm, of de jib, het bewegen van de stabilisatiepoten en in het algemeen alle manoeuvres die tot het verlies van stabiliteit van de machine kunnen leiden.



Iedere beweging van de armen moet uitgevoerd worden bij een ZO LAAG MOGELIJKE SNELHEID.

- Neem het dopje van de elektroklep weg (de externe loodverzegeling wordt automatisch verbroken wanneer het dopje losgeschroefd en weggenomen wordt) en schakel de klep handmatig in door op de knop eronder te drukken en eraan te draaien. De inwendige looddraad breekt dan automatisch en de elektroklep wordt ingeschakeld.
- Schakel het hefgedeelte in door het speciale handwiel volledig vast te schroeven (zie foto). Het bevindt zich onder het beschermcarter van de verdeler van het wagen gedeelte.
- Gebruik de omschakelaar en schakel de noodverdeler vanaf de grond in.
- Gebruik de hendels van de verdeler om de gewenste beweging te activeren, door de aanwijzingen te volgen die op de sticker staan die in de nabijheid van de bedieningsorganen aangebracht is. De sequentie van de uit te voeren bewegingen is als volgt:
 - intrekking uitschuifgedeelte
 - sluiting jib
 - sluiting eerste-tweede arm
 - sluiting derde arm

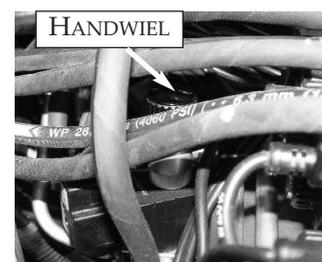

**BELANGRIJK**

- Na afloop van iedere noodoperatie moet de knop weer in de oorspronkelijke stand gezet worden, moet het beschermdopje weer gemonteerd worden en moet de dubbele loodverzegeling opnieuw tot stand gebracht worden door gekwalificeerd personeel van Hinowa.

Schroef het handwiel voor bediening van het hefgedeelte volledig los.

**GEVAAR**

INDIEN MEN DIT SYSTEEM GEBRUIKT HEEFT OM DE MACHINE TE BEWEGEN, IS MEN ABSOLUUT VERPLICHT, ALVORENS DE MACHINE OPNIEUW IN GEBRUIK TE NEMEN VOOR HET WERKEN OP HOOGTE, OM HAAR IN DE TRANSPORTCONFIGURATIE TE ZETTEN (GESLOTEN EN UITGELIJD), TE DESTABILISEREN EN OPNIEUW TE STABILISEREN.

PAS DAN KAN MEN OVERGAAN TOT HET GEBRUIK VAN DE MACHINE OP HOOGTE, VANUIT DE HOOGWERKERBAK.

6.5.5 ACTIVERING VAN DE NOODDALING VANAF DE GROND MET HANDPOMP, INDIEN ALLE STROOMVOORZIENINGSSYSTEMEN DEFECT ZIJN

Deze nooddaling wordt alleen uitgevoerd indien de elektrische installatie en de motoren van de machine defect zijn, zodat het niet mogelijk is een van de vorige noodmanoeuvres uit te voeren.



Het enige doel waarvoor de nooddaling vanaf de grond uitgevoerd mag worden, is om wegens een defect van de installaties de hoogwerkerbak in de nabijheid van de grond te brengen. Ieder ander gebruik is verboden.

De noodafdeling vanaf de grond kan plaatsvinden met gebruik van de hydraulische handpomp. Om de bak te bewegen, moet men de olie met de hand pompen, terwijl gelijktijdig de bedieningsorganen op de grond voor de beweging van de armen gebruikt moeten worden.



Tijdens deze manoeuvre is het absoluut verboden andere dan de hierboven vermelde manoeuvres uit te voeren, zoals het uitschuiven van de telescooparm, of de jib, het bewegen van de stabilisatiepoten en in het algemeen alle manoeuvres die tot het verlies van stabiliteit van de machine kunnen leiden.

Om de nooddaling onder de hiervoor vermelde voorwaarden uit te voeren, dient men als volgt te handelen:

- Neem het dopje van de elektroklep weg (de externe loodverzegeling wordt automatisch verbroken wanneer het dopje losgeschroefd en weggenomen wordt) en schakel de klep handmatig in door op de knop eronder te drukken en eraan te draaien. De inwendige looddraad breekt dan automatisch en de elektroklep wordt ingeschakeld.
- Schakel het hefgedeelte in door het speciale handwiel volledig vast te schroeven (zie foto). Het bevindt zich onder het beschermcarter van de verdeler van het wagen gedeelte.
- Zet de omschakelaar op de handpomp op de positie die betrekking heeft op de beweging van het hefgedeelte;
- Gebruik de omschakelaar en schakel de noodverdeler vanaf de grond in.
- Gebruik de hendels van de verdeler om de gewenste beweging te activeren, door de aanwijzingen te volgen die op de sticker staan die in de nabijheid van de bedieningsorganen aangebracht is en activeer op hetzelfde moment de handpomp om de beweging te voeren.

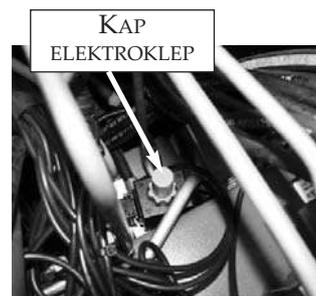

De sequentie van de uit te voeren bewegingen is als volgt:

- intrekking uitschuifgedeelte
- sluiting jib
- sluiting eerste-weede arm
- sluiting derde arm

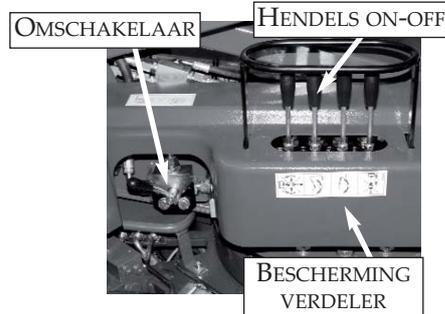

BELANGRIJK

- Na afloop van iedere noodoperatie moet de knop weer in de oorspronkelijke stand gezet worden, moet het beschermdopje weer gemonteerd worden en moet de dubbele loodverzegeling opnieuw tot stand gebracht worden door gekwalificeerd personeel van Hinowa.

Schroef het handwiel voor bediening van het hefgedeelte volledig los.



GEVAAR

INDIEN MEN DIT SYSTEEM GEBRUIKT HEEFT OM DE MACHINE TE BEWEGEN, IS MEN ABSOLUUT VERPLICHT, ALVORENS DE MACHINE OPNIEUW IN GEBRUIK TE NEMEN VOOR HET WERKEN OP HOOGTE, OM HAAR IN DE TRANSPORTCONFIGURATIE TE ZETTEN (GESLOTEN EN UITGELIJD), TE DESTABILISEREN EN OPNIEUW TE STABILISEREN.

PAS DAN KAN MEN OVERGAAN TOT HET GEBRUIK VAN DE MACHINE OP HOOGTE, VANUIT DE HOOGWERKERBAK.

6.5.6 NOODMANOEUVRES VAN HET WAGENGEDEELTE: VERPLAATSING VAN DE STABILISATIEPOTEN VAN DE HOOGWERKER MET HANDPOMP, OM HET TRANSPORT VAN DE MACHINE MOGELIJK TE MAKEN



DE HANDMATIGE HYDRAULISCHE POMP KAN GEBRUIKT WORDEN OM DE STABILISATIEPOTEN TE BEWEGEN EN DE MACHINE IN DE TRANSPORTCONFIGURATIE TE ZETTEN, MAAR PAS NADAT HET HEFGEDEELTE VAN DE HOOGWERKER VOLLEDIG GESLOTEN IS.

Om de stabilisatiepoten van het terrein op te tillen met het doel ze te sluiten en de machine te vervoeren, dient men als volgt te handelen:

- Controleer of de machine volledig gesloten en uitgelijnd is;
- Verwijder de beschermdoppen en schroef de twee proportionele kleppen die op de twee verdelers (A) gemonteerd zijn, volledig vast met behulp van de speciale voorzieningen;
- Om de linker stabilisatiepoten te bewegen, moet de omschakelaar op de hydraulische handpomp in de overeenkomstige positie worden gezet;
- Gebruik de hendels van de ON-OFF-spoelen (B) om de gewenste beweging in te schakelen en activeer op hetzelfde moment de handpomp om olie naar de beweging te sturen (foto C);
- Om de rechter stabilisatiepoten te bewegen, moet de omschakelaar op de hydraulische handpomp in de overeenkomstige positie worden gezet;
- Gebruik de hendels van de ON-OFF-spoelen (B) om de gewenste beweging in te schakelen en activeer op hetzelfde moment de handpomp om olie naar de beweging te sturen (foto C);
- **Na afloop van deze noodhandelingen moet de knop op de proportionele klep van de verdeler van de wagen, linker- en rechterzijde, geheel losgeschroefd worden en dienen de doppen opnieuw gemonteerd te worden.**

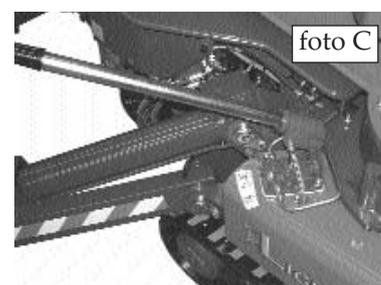
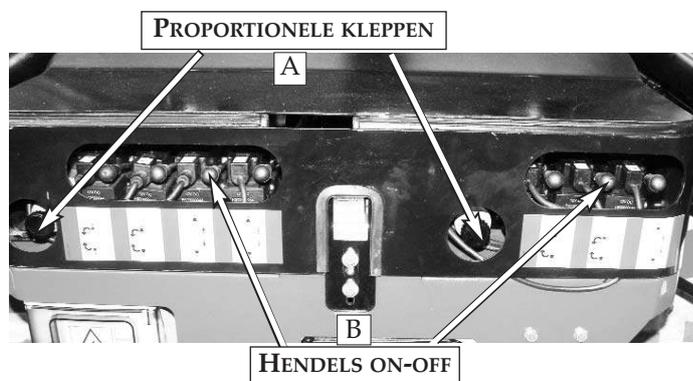

6.5.7 NOODMANOEUVRE VAN DE ONDERWAGEN IN GEVAL VAN VERPLAATSING VAN HET HEFGEDEELTE



DE HIERNA BESCHREVEN MANOEUVRE MAG ALLEEN UITGEVOERD WORDEN ALS DE MACHINE GESLOTEN IS.

Tijdens de transportfasen kan het gebeuren dat het hefgedeelte van de machine draait en de uitgelijnde positie verliest. Als dat gebeurt, kan men gebruik maken van een van onderstaande NOODPROCEDURES:



A) **Hernieuwde uitlijning van de machine:**

- Open het vak met elektrische componenten;
- Breng de nood sleutel in positie op het kastje van de elektrische componenten door hem uit de sleutelhouder van de machine te nemen waar de loodverzegeling aanwezig is (zie foto);
- Activeer de nood sleutel door deze tegen de wijzers van de klok in te draaien en in positie te houden (zie sticker);



Op het display van de radiobesturing verschijnt de icoon van BYPASS veiligheidsvoorzieningen.

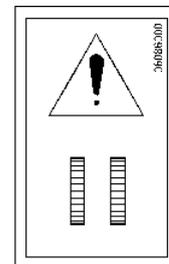
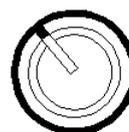
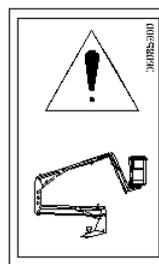
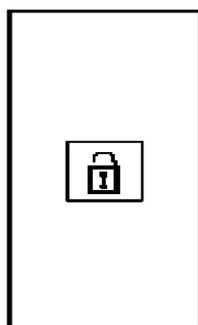
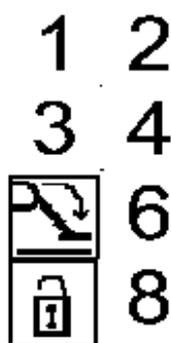

- Lijn de machine opnieuw uit vanuit de hoogwerkerbak.lla.



VERRICHT UITSLUITEND DE ROTATIEMANOEUVRE

- Is de machine eenmaal uitgelijnd, laat de sleutel dan los, neem deze weg, breng hem in de oorspronkelijke positie en sluit het vak met elektrische componenten.

B) Verplaatsing van het onderstel met niet uitgelijnde machine:

HANDELING DIE ALLEEN TOEGESTAAN IS OM DE GESCHIKTE SITUATIE TE VEROORZAKEN VOOR HET UITVOEREN VAN DE PROCEDURE VAN PUNT A. IEDER ANDER GEBRUIK IS VERBODEN.

- Open het vak met elektrische componenten;



- Breng de nood sleutel in positie op het kastje van de elektrische componenten door hem uit de sleutelhouder van de machine te nemen waar de loodverzegeling aanwezig is (zie foto);



- Activeer de nood sleutel door deze met de wijzers van de klok mee te draaien en in positie te houden (zie sticker);

Op het display verschijnt de icoon van BYPASS veiligheidsvoorzieningen.

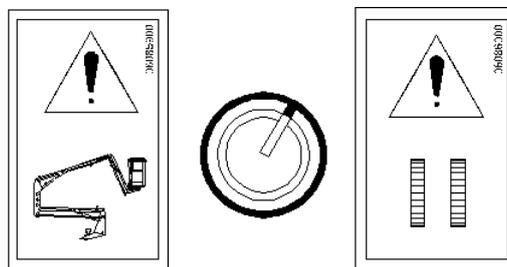
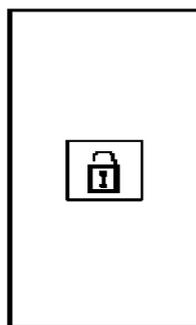
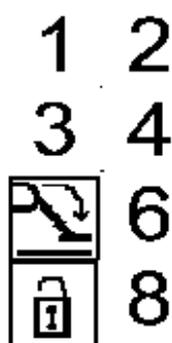

- Gebruik het bedieningsorgaan voor het rijden bijzonder voorzichtig om de machine of mensen geen schade te berokkenen. Neem de positie in die geschikt is voor het uitvoeren van procedure A, waarmee de hernieuwde uitlijning van de machine verkregen wordt.
- Laat na afloop hiervan de sleutel los, neem deze weg, breng hem in de oorspronkelijke positie en sluit het vak met elektrische componenten.
- De elektronische controlekaart bewaart iedere activering van de sleutel voor het bypassen van de beveiligingen.

6.6 LADEN VAN DE RADIOBESTURING EN ELEKTRISCHE NOODAANSLUITING

De radiobesturing wordt gevoed door een batterij die een autonomie van meer dan 60 uur op stand-by garandeert. De laadstatus van de batterij wordt altijd op het display weergegeven wanneer dit ingeschakeld is (zie foto). Als de batterij geheel leeg is, zal natuurlijk de radiobesturing uitgeschakeld worden en zal geen enkele machinefunctie werkzaam zijn. In dat geval is het mogelijk om de tweede reservebatterij te gebruiken die bij de machine geleverd is, of, als deze ook geheel leeg is, om de radiobesturing met de speciale kabel op de ontvanger van de machine aan te sluiten (zie foto).

De vervanging van de batterij of de aansluiting van de radiobesturing op de ontvanger, met de kabel, moet uitgevoerd worden terwijl de machine uitgeschakeld is en de elektronische kaart niet gevoed wordt (motorsleutel op OFF).

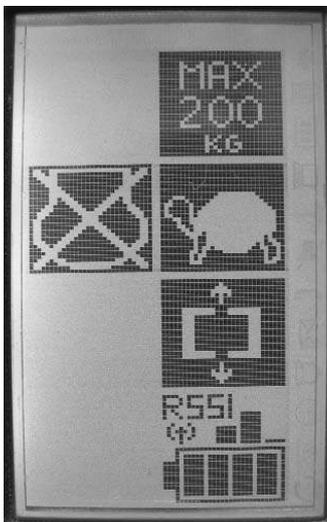

De batterij van de radiobesturing kan geladen worden met de betreffende batterijlader die op de machine aanwezig is, onder het beschermcarter van de elektrische componenten (zie foto). De batterijlader werkt alleen als de elektronische kaart ingeschakeld is en treedt in werking wanneer de thermische motor van de machine ingeschakeld is, of wanneer de machine op het elektriciteitsnet aangesloten is en de algemene differentieelschakelaar ingeschakeld is (zie foto).



Als de machine langer dan 2 dagen niet gebruikt wordt, moet de elektrische voeding altijd afgesloten worden. Schakel bovendien de algemene differentieelschakelaar uit en neem de batterij uit de radiobesturing.



BELANGRIJK

De batterijlader is in werking als de led op de voorzijde ervan brandt.

Groene led = batterijlader ingeschakeld en batterij niet aangesloten.

Gele led = batterij aangesloten en bezig met opladen.

De volledige lading van de batterij wordt aangeduid door het knipperen van de gele led op de batterijlader.

Als de batterij geheel geladen is, neem hem dan uit de batterijlader (het volstaat hem enigszins uit de zitting te nemen, zodat de contacten op de batterij niet meer samenvallen met die op de batterijlader), om de batterij geen schade vanwege een overmatige lading te berokkenen.

De verbindingskabel voor de aansluiting van de radiobesturing op de ontvanger kan ook gebruikt worden wanneer het radiosignaal in de werkzone gestoord of te zwak is. Dit is alleen toegestaan voor noodmanoeuvres op de machine en niet voor het normale gebruik van de hoogwerker.

6.7 VOORNAAMSTE BEOOGDE GEBRUIKSVORMEN VOOR DE HOOGWERKER

Hierna volgen specifieke waarschuwingen met betrekking tot de gebruiksvormen van de machine die het meest voorkomen. Deze moeten als aanvullend beschouwd worden en niet als vervanging van hetgeen in de handleiding voor Gebruik en Onderhoud beschreven wordt.

6.7.1 INSTALLATIES

Controleer of de delen waarop ingegrepen wordt niet onder spanning staan. Vraag in geval van twijfel om een controle door het personeel dat op de grond assistentie verleent.

Geen elektrische leidingen naderen.

Handhaaf een afstand die geschikt is voor de spanning van deze leidingen (zie de paragraaf "*Gevaar voor elektrocutering*").

6.7.2 GESLOTEN RUIMTES

Voor het uitvoeren van de werkzaamheden in gesloten ruimtes raadt HINOWA aan om waar mogelijk de voorkeur te geven aan het gebruik van de machine met elektrische motor; Indien dat niet mogelijk is, dient men voor een voldoende luchtverversing te zorgen en te voorkomen dat een gasconcentratie ontstaat die schadelijk is voor de gezondheid van personen.

Indien de verlichting van de werkplek onvoldoende blijkt te zijn, is het verplicht voor extra verlichtingssystemen te zorgen.

6.7.3 GEBRUIK VOOR SNOEIWERKZAAMHEDEN

Deze werkzaamheden vereisen enkele bijzondere handelingen die werkelijk belangrijk zijn om te voorkomen dat de stabiliteit van de machine verloren gaat! Vergeet niet dat:

- Indien takken of stronken op de veiligheidsvoorzieningen van de machine vallen deze voorzieningen kunnen stukgaan;
- Vallende delen van planten de machine kunnen beschadigen;
- Vallende delen van planten de noodstopknop op de grond kunnen indrukken. In dit geval kan de machine niet meer bediend worden en dient men om assistentie van het personeel op de grond te vragen;
- De snoeigereedschappen oefenen, net als motorzagen, een buitenwaartse druk uit ten opzichte van de rand van de hoogwerkerbak;
- Het is verplicht van tevoren te controleren of de af te zagen struik op geen enkel deel van de hoogwerker of de hoogwerkerbak kan vallen.

6.7.4 GEBRUIK VOOR REPARATIES EN ONDERHOUD VAN DAKEN EN GOTEN

Men wordt eraan herinnerd dat het verboden is de hoogwerker te gebruiken voor het transport van materiaal op hoogte, ook als dit binnen de door de fabrikant aangegeven laadlimieten valt. De hoogwerker is geen heftoestel.

Het is bovendien zeer belangrijk eraan te denken dat het absoluut verboden is om voorwerpen in de bak te laden als deze eenmaal van het frame omhoog gekomen is. Men wordt er bovendien op gewezen dat geen enkele veiligheidsvoorziening te hulp kan schieten indien men zich op hoogte bevindt met een overbelaste hoogwerkerbak. Ook de nooddaling zelf vormt geen garantie tegen kantelen. De enige manier om zich veilig te stellen is door zo snel mogelijk terug te keren binnen de toelaatbare laadlimieten van de hoogwerkerbak op grond van de werkconfiguratie, door lading uit de bak te lossen.

6.7.5 GEBRUIK VOOR LAKKEN, ZANDSTRALEN EN PLEISTEREN

Dit type gebruik vereist een nauwkeurige bescherming van de kwetsbare delen van de machine, zoals hydraulische cilinderstelen, de pakkingen daarvan, de veiligheidsvoorzieningen, hydraulische telescopische uitschuifelementen en opschriften op de machine (bv. plaatje fabrikant, waarschuwingsstickers, tabel met draagvermogen, enz.). Indien het zand gemengd wordt met het vet dat ter bescherming van de uitschuifelementen dient, wordt dit een uiterst schurend mengsel dat de kwaliteit van de bewegingen van de machine en de levensduur ervan compromitteert.

6.7.6 GEBRUIK IN EEN KUSTGEBIED

Als de machine gebruikt wordt in een omgeving met een bijzonder corrosief klimaat, moeten de controles van de roestvorming en de staat van smering van de bewegende delen vaker plaatsvinden dan de fabrikant voor normale omstandigheden aangegeven heeft.

Bovendien is het een goede gewoonte de machine steeds af te dekken als deze niet gebruikt wordt, ook voor korte periodes, om haar te beschermen tegen zout en zand die door de wind meegevoerd worden.

7. ONDERHOUD

7.1 VEILIGHEIDSREGELS VOOR HET UITVOEREN VAN DE SMERING



- Het is uiterst gevaarlijk fouten te maken. Alvorens de smering of reparaties uit te voeren, dient men de handleiding voor gebruik en onderhoud met aandacht te lezen.
- Manoeuvreeer ieder onderdeel zo voorzichtig mogelijk. Houd handen en vingers ver van tussenruimtes, draaimechanismen en gelijkaardige elementen. Gebruik altijd goedgekeurde beschermingsmiddelen, zoals een veiligheidsbril, handschoenen en veiligheidsschoeisel.
- Loos de smeermiddelen niet in het milieu maar verzamel en verwerk deze middelen volgens de voorschriften die in ieder land van kracht zijn.
- Het is verboden ongeacht welke onderhoudswerkzaamheden uit te voeren wanneer de werkarm niet volledig omlaag staat en/of met gestabiliseerde machine.
- Indien men ingrepen op de machine uitvoert, dient men een goed zichtbaar bord met de tekst "GEVAAR de machine niet bewegen, controles in uitvoering" in de bedieningsplaats aan te brengen.

7.2 TABEL MET AANBEVOLEN SMEERMIDDELEN

MERK	OLIE THERMISCHE MOTOR	TRANSMISSIEOLIE	VET VOOR DRAAI-STEL EN RUPSBAND-SPANNER
PAKELO	SAE 10W30 API CH	EP 150	
AGIP		BLASIA 150	MUEP 1
ESSO		SPARTAN EP 150	BEACON 2

Gebruik voor het bijvullen of verversen van de hydraulische olie ALLEEN HINOWA HYDRAULIC EP EXTRA.

7.3 SMEERPUNTEN

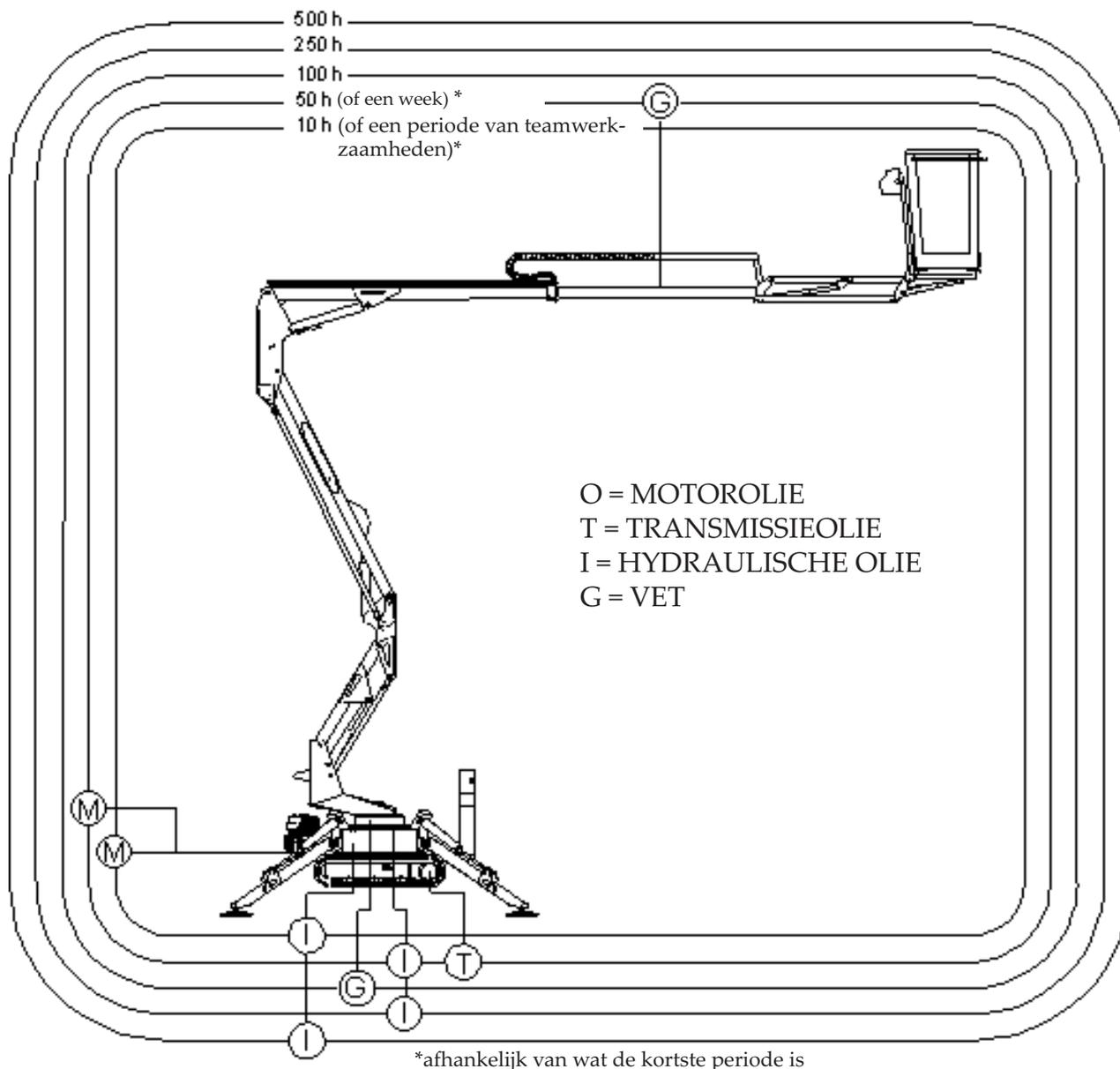

BELANGRIJK

NEEM DE SMEERINTERVALLEN IN ACHT EN GEBRUIK ALLEEN DE AANBEVOLEN SMEERMIDDELEN TENEINDE PENNEN EN SPILLEN DIE TER VERBINDING DIENEN TEGEN SLIJTAGE TE BEHOEDEN.

7.4 SMERING VAN DE UITSCHUIFBARE TELESKOOPARM

Verspreid het vet met behulp van een kwast over de uitschuifbare telescooparmen.

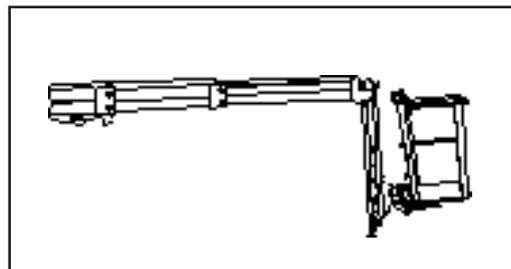

7.5 VEILIGHEIDSREGELS VOOR DE ONDERHOUDSWERKZAAMHEDEN



- De reserveonderdelen moeten overeenstemmen met de technische voorschriften die door HINOWA bepaald zijn. Dit wordt gegarandeerd door originele reserveonderdelen te gebruiken.
- Het is uiterst gevaarlijk fouten te maken. Alvorens de smering of reparaties uit te voeren, dient men de handleiding voor gebruik en onderhoud met aandacht te lezen.
- Manoeuvreeer ieder onderdeel zo voorzichtig mogelijk. Houd handen en vingers ver van tussenruimtes, draaimechanismen en gelijkaardige elementen. Gebruik altijd goedgekeurde beschermingsmiddelen, zoals een veiligheidsbril, handschoenen en veiligheidsschoeisel.
- Wanneer op de elektrische installatie gewerkt wordt, dient men altijd een veiligheidsbril te dragen en moeten ringen, polshorloges en alle anderen metalen sieraden afgedaan worden. Als algemene regel dient men voor de reiniging van onderdelen geen benzine te gebruiken.
- De ingrepen op de elektrische hulpinstallatie mogen uitsluitend uitgevoerd worden door onze Assistentiedienst teneinde de overeenstemming met de voorschriften van de heersende normen te garanderen (EN 60204 en nationale normen).
- Sluit altijd de accu af alvorens ongeacht welke ingreep op de elektrische installatie uit te voeren.
- De hydraulische leidingen moeten volgens de regels van het vak gelegd en gemonteerd zijn.
- Het onklaar maken van het hydraulische circuit kan een ernstig gevaar vormen bij het gebruik van de hoogwerker.
- Loos de smeermiddelen niet in het milieu maar verzamel en verwerk deze middelen volgens de voorschriften die in ieder land van kracht zijn.

- Controleer de machine minstens een keer per dag of een keer per werkdienst op eventueel extern zichtbare schade (corrosie, intacte staat structurele delen, lasnaden). De eventueel opgetreden wijzigingen (met inbegrip van het functionele gedrag) moeten onmiddellijk aan het verantwoordelijke hoofd gesignaleerd worden. Stop en blokkeer het voertuig onmiddellijk en onderwerp het aan nauwkeuriger onderzoek.
- Naar buiten sijpelende, onder druk staande vloeistof kan de huid binnendringen. Ontlaad altijd de druk alvorens de hydraulische leidingen los te maken en span de verbindingselementen op correcte wijze alvorens de druk opnieuw op te voeren. Houd handen en lichaam ver van de gaatjes en de mondstukken waaruit vloeistof onder hoge druk naar buiten kan spuiten. Gebruik een kartonnetje of een stukje papier om lekken op te sporen.



BELANGRIJK

De zware delen moeten opgetild worden met het gebruik van een hijswerktuig met geschikt draagvermogen.

- Het is verboden ongeacht welke onderhoudswerkzaamheden uit te voeren wanneer de werkarm niet volledig omlaag staat en/of met gestabiliseerde machine.
- Wanneer ingrepen op de machine uitgevoerd worden, moet een duidelijk leesbaar bord met de tekst "**GEVAAR de machine niet bewegen, controles in uitvoering**" op het schakelpaneel aangebracht worden.

ZELFRIJDENDE HOOGWERKER GOLDLIFT1470 IIIS

HINOWA

7.6 FREQUENTIE VAN HET PERIODIEKE ONDERHOUD

HONDA BENZINEMOTOR

ONDERDEEL	INGREEP	ALVORENS TE STARTEN	NAAR NOOD- ZAAK	INTERVAL (UREN)						
				10	50	100	250	500	1000	2000
LUCHTFILTER	CONTROLE, REINIGING	•								
	VERVANGING							•		
MOTOROLIE	CONTROLE PEIL	•		•						
	VERVANGING				•*		•			
CARTER MOTOROLIE	REINIGING					•				
BRANDSTOFTANK EN -ZEEFJE	REINIGING							•		
HYDRAULISCHE OLIE	CONTROLE PEIL	•								
	VERVANGING								•	
FILTER HYDRAULI- SCHE OLIE	VERVANGING PATROON				•*		•			
BUIGPUNTEN GELEDINGEN	VETSMERING				•*	•				
ACCU	CONTROLE PEIL ELEK- TROLYT		•							
OLIE OVERBRENGINGEN	CONTROLE PEIL					•				
	VERVANGING				•*				•	
MACHINE	ALGEMENE PERIO- DIEKE CONTROLE								•	•*
INTERNE SCHUI- FRING UITSCHUIFG- DEELTE	CONTROLE SLIJTAGE					•				
	VERVANGING								•	
AANHAALMOMEN- TEN SCHROEVEN DRAAISTEL	CONTROLE					•*	•			

* Eerste ingreep.

** Hoe dan ook om de 3 maanden.

*** Hoe dan ook om de 5 jaar.

ZELFRIJDENDE HOOGWERKER GOLDLIFT1470 IIIS

HINOWA

HATZ DIESEL MOTOR

ONDERDEEL	INGREEP	ALVORENS TE STARTEN	NAAR NOOD- ZAAK	INTERVAL (UREN)						
				10	50	100	250	500	1000	2000
DROOG LUCHTFILTER	CONTROLE, REINIGING	•								
	VERVANGING							•		
MOTOROLIE	CONTROLE PEIL	•		•						
	VERVANGING				•*		•			
FILTER MOTOROLIE	REINIGING					•				
	VERVANGING							•		
BRANDSTOFFILTER	REINIGING	•								
	VERVANGING							•		
WATERSEPARATOR	REINIGING EN WATE- RAFVOER	•			•*		•			
KOELSYSTEEM	CONTROLE VLOEI- STOFPEIL	•								
	TOEVOEGING/VERVER- SING VLOEISTOF							•		
HYDRAULISCHE OLIE	CONTROLE PEIL			•						
	VERVANGING								•	
FILTER HYDRAULI- SCHE OLIE	VERVANGING PATROON				•*		•			
BUIGPUNTEN GELEDINGEN	VETSMERING				•*	•				
ACCU	CONTROLE PEIL ELEKTROLYT		•				•			
OLIE OVERBRENGINGEN	CONTROLE PEIL					•				
	VERVANGING				•*				•	
MACHINE	ALGEMENE PERIO- DIEKE CONTROLE								•	•*
INTERNE SCHUI- FRING UITSCHUIF- GEDEELTE	CONTROLE SLIJTAGE						•			
	VERVANGING								•	
AANHAALMOMEN- TEN SCHROEVEN DRAAISTEL	CONTROLE						•*	•		

* Eerste ingreep.

** Hoe dan ook om de 3 maanden.

*** Hoe dan ook om de 5 jaar.

-Zie voor diepgaander onderhoud van de thermische motor de bijgeleverde onderhoudsaanwijzingen van de fabrikant.

7.7 TIJDINTERVALLEN VOOR INSPECTIE EN ONDERHOUD

Alle hoogwerkers van Hinowa moeten volgens onderstaande voorschriften geïnspecteerd, getest en aan onderhoud onderworpen worden. Zie de handleiding voor gebruik en onderhoud voor de volledige lijst, de aanbevolen tijdintervallen en de correcte procedures voor het uitvoeren van de controles en de inspecties.

A- DAGELIJKSE VOORSCHRIFTEN VOORAFGAAND AAN START

Alle componenten die rechtstreeks met de veiligheidshandelingen van de hoogwerker verband houden, en waarvan de staat door het gebruik van dag tot dag kan veranderen, moeten dagelijks door de operator worden geïnspecteerd.

De volgende zaken moeten regelmatig geïnspecteerd worden en moeten ook tijdens het gebruik en in de periodes tussen de regelmatige inspecties gecontroleerd worden:

1. Controle van het juiste peil van alle vloeistoffen, zoals brandstof, motorolie, koelvloeistof en accuvloeistof.
2. Controle van de hydraulische leidingen op lekken of losgeraakte verbindingen.
3. Controle van de juiste verbindingen van alle leidingen die een snelle ontkoppeling bezitten.
4. Controle van de structurele componenten op eventuele beschadigingen, kapotte delen en barsten in de lasnaden.
5. Controle van de trapjes die niet beschadigd mogen zijn en stevig op de hoogwerker vastgezet moeten zijn.
6. Controle van de correcte werking van de bedieningsorganen voor de gewone werking of voor noodgevallen.
7. Controle van de reine staat van aanduidingen en alarmsignalen, de leesbaarheid van bedieningstekens, de nominale capaciteit en de handmatige werkcapaciteit.
8. Controle van de hoogwerker op ontbrekende of losse onderdelen, ontbrekende bouten en blokkeerpennen.
9. Controle van de basis van de hoogwerker op structurele schade, gaten, barsten in de lasnaden, vuil, vet of olie die een gevaar kunnen veroorzaken.
10. Controle van de toegangswegen om de verplaatsing te vergemakkelijken.
11. Controle van de werking van het veiligheidssysteem.
12. Controle van de werking van de veiligheidsvoorzieningen
13. Controle van de juiste werking van de functies van heffing, rotatie en tractie.
14. Controle van de stopfuncties van de remmen.
15. Controle van de stabilisatiepoten.

B – PERIODIEKE INSPECTIES

Deze inspectie moet om de 200 gebruiksuren en hoe dan ook maandelijks uitgevoerd worden. Het tijdinterval tussen de inspecties kan wisselen, al naargelang het gebruik van de hoogwerker, de gebruiksmoeilijkheden en de werkomstandigheden. De periodieke inspecties moeten door een gekwalificeerd vakman uitgevoerd worden.

Deze inspectie moet ook de eisen van punt A bevatten, naast de volgende:

1. Controle van bouten, moeren en pennen.
2. Controle van de hydraulische olielinters op barsten en lekken, metalen delen op het filter die op een slechte werking van de pompen, de motoren of de cilinders kunnen duiden: rubber deeltjes op het filterelement die op een verslechtering van leidingen, o-ringen of andere rubber componenten zouden kunnen duiden.
3. Controle van de brandstoffilters.
4. Controle van de instelling en de overmatige slijtage van de riem van de ventilator (alleen diesel).
5. Controle van de hydraulische leidingen op barsten, lekken, zwellingen en duidelijke tekenen van overmatige wrijving op alle buigzame en onbuigzame leidingen.
6. Controle van de hydraulische pompen en motoren op barsten, lekken, lekken uit de buigpunten, lekken uit de pakkingen, verlies van de werksnelheid, overmatige verwarming van de vloeistof en drukverlies.
7. Controle van de hydraulische cilinders op verbreding wegens vloeistofverlies uit de afdichtende klep of de zuiger, verlies uit de pakking van de krukas, gekraste of beschadigde krukassen van de cilinder, ongebruikelijke geluiden of trillingen.
8. Controle van alle veiligheidsmechanismen op slijtage en reactietijden.
9. Controle van de blokkeervoorzieningen, de alarmsystemen voor helling en eindschakelaars.
10. Controle van alle ketting- en kabelmechanismen op kalibrering en verbrande of beschadigde delen.

C – JAARLIJKSE INSPECTIES

Deze inspectie moet jaarlijks uitgevoerd worden.

Een volledige inspectie van de hoogwerker moet door een gekwalificeerd vakman uitgevoerd worden. De inspectie moet in overeenstemming zijn met de eisen van de punten A en B en bevat ook, maar wordt niet beperkt tot, alle kritieke en verdachte zones en alle toegankelijke structurele elementen en lasnaden, zoals de volgende:

1. Stabilisatiepoten en zitting van de stabilisatiepoten (kasten) met inbegrip van de onderkant van de zitting.
2. Mechanismen voor rotatie, heffing en stijging van de hoogwerker.
3. Mechanisme van rotatie van de hoofdkolom.
4. Remmen.
5. Alle verbonden punten.
6. Armsecties, pennen, krukstangen cilinders en nivelleervoorzieningen.
7. Schakelaars voor bekabeling en alle elektrische aansluitingen.
8. Veiligheidszegels van Hinowa die bij de Handleiding gevoegd zijn.

D – STRUCTURELE INSPECTIE

Een structurele inspectie is nodig ter controle van de structureel intacte staat van de kritieke componenten van de hoogwerker en moet uitgevoerd worden:

1. 10 jaar na de datum van constructie en vervolgens om de 5 jaar.

2. Na iedere daadwerkelijke, vermoedelijke of mogelijke schade die ondergaan is tijdens een ongeluk en die misschien op de intacte staat of de stabiliteit van de hoogwerker betrekking kan hebben. Dergelijke ongevallen kunnen elektrische kortsluitingen, stoten, vallen, botsingen of overbelasting en verlies van stabiliteit zijn.
3. Na een eigendomsoverdracht, tenzij een volledige historie van coupons, met inbegrip van de onderhouds- en inspectierapporten verstrekt wordt.

De structurele inspectie moet uitgevoerd worden onder leiding van een professioneel ingenieur.

Deze inspectie dient:

1. Rekening te houden met de onderhoudshistorie van de hoogwerker in termen van diensturen, nauwgezetheid, aantal en verscheidenheid aan gebruikers.
2. De inspectie- en onderhoudsrapporten van de hoogwerker te bestuderen.
3. Het rendement van alle bedieningsorganen te controleren.
4. Een visuele inspectie van de hoogwerker uit te voeren.
5. Rekening te houden met alle signaleringen van de fabrikant die op de hoogwerker betrekking hebben, met inbegrip van de veiligheidszegels van de fabrikant.

E – ONDERHOUD

Alvorens met de fijnafstelling en de reparatie van de hoogwerker aan te vangen, moeten de volgende voorzorgsmaatregelen getroffen worden:

1. Het generatoraggregaat moet gestopt worden en de startmiddelen moeten inactief gemaakt worden;
2. alle bedieningsorganen moeten op OFF gezet worden en alle werksystemen moeten tegen onvrijwillige bewegingen vastgezet worden met remmen, blokkeringen of andere middelen.
3. de componenten voor het heffen en draaien van de hoogwerker moeten zo mogelijk volledig omlaag gezet worden, of anders geblokkeerd of gestut worden, om vallen te voorkomen;
4. de druk van de hydraulische olie moet uit alle hydraulische circuits weggenomen zijn voordat de hydraulische componenten losgedraaid of verwijderd worden;
5. waar van toepassing moeten ondersteuning en veiligheidsvergrendelingen geïnstalleerd worden;
6. overige voorzorgsmaatregelen moeten getroffen worden zoals gespecificeerd wordt in de handleiding voor gebruik en onderhoud.

7.8 ALGEMENE PERIODIEKE CONTROLE

Na de eerste 2000 werkuren moet de machine een algemene controle ondergaan bij een gecertificeerd Hinowa centrum, dat de staat van de machine nakijkt en het formulier invult in Appendix 1 van deze handleiding.

De controles die na de eerste controle verricht worden, dienen om de 1000 uren plaats te vinden.

Neem contact op met uw verkoper om het Hinowa gecertificeerde assistentiecentrum op te zoeken.

7.9 ONDERHOUD VAN DE RUBBER RUPS BANDEN

7.9.1 CONTROLE VAN DE SPANNING VAN DE RUPS BANDEN

Stop de machine op stevig en vlak terrein. Til de machine onder veilige omstandigheden op en plaats stevige blokken onder het frame van de onderwagen om het geheel te ondersteunen. Meet ter hoogte van de centrale rol van de onderwagen afstand A van de bodem van de rol in de harde binnenkant van de rubber band. De spanning van de rupsband is normaal wanneer maat A tussen de 10 en 15 mm ligt.

Indien de spanning van de rupsband niet binnen de aangegeven maten staat, en dus te strak of te los is, dienen de procedures gevolgd te worden die in de volgende paragraaf staan.

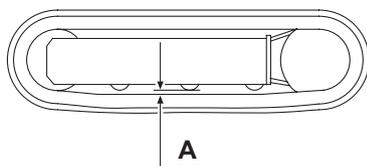

7.9.2 RUPS BAND LOSSE/STRAKKER SPANNEN

Het vet in de hydraulische rupsband staat onder druk. Draai smeerklep 1 daarom niet meer dan een slag los. Wordt de klep te los gedraaid, dan ontstaat het risico dat het door de druk van het vet naar buiten gestoten wordt waardoor de veiligheid van de operator ernstig in gevaar gebracht wordt.

Let er vooral op smeernippel 2 nooit los te draaien.

Wanneer modder of kiezel tussen het tandwiel en de schalmen van de rupsband komen, moet dit materiaal eerst verwijderd worden, alvorens de spanning te verminderen.

1. Neem de schroeven weg en verwijder deksel 3 die toegang tot de instelling verleent.
2. Om de rupsband losser te zetten, dient men klep 1 langzaam en niet meer dan één slag tegen de wijzers van de klok in te draaien. Een slag van klep 1 is voldoende om de rupsband losser te spannen.
3. Indien het vet niet begint te druipen, dient men de rupsband langzaam te draaien.
4. Wanneer de juiste spanning van de rupsband bereikt wordt, draai klep 1 dan met de wijzers van de klok mee en span de klep. Neem alle sporen van naar buiten gelopen vet weg.

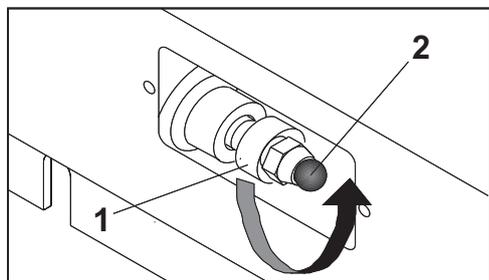

GEVAAR

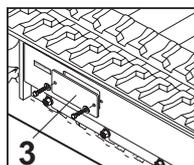

5. Om de rupsband te spannen, moet een vetpistool in smeernippel 2 gestoken worden en moet vet worden toegevoegd, tot de spanning van de rupsband binnen de gespecificeerde waarden komt.



GEVAAR

Het is niet normaal wanneer de rupsband gespannen blijft nadat klep 1 tegen de wijzers van de klok in gedraaid is, of wanneer de rupsband nog te los is nadat vet in smeernippel 2 gespoten is. Probeer de rupsband echter nooit te verwijderen, of de spancilinder uit elkaar te halen, omdat de druk van het vet binnenin de rupsband erg gevaarlijk is.

7.9.3 CONTROLE VAN DE RUBBER RUPSBANDEN

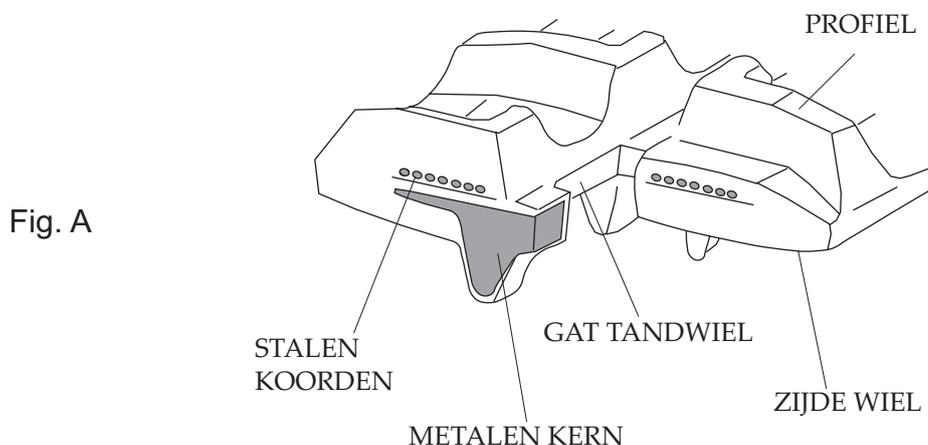

De structuur van de rubber rupsband wordt getoond in Afb. A. De stalen koorden en de metalen kern zijn in het rubber verzonken. De profielen verstrekken stabiliteit wanneer over zacht terrein gereden wordt. Het profiel bevindt zich in het onderste deel dat op de grond rust terwijl de wielgeleiders, die zich aan de binnenkant van de rupsband bevinden, belemmeren dat de rupsband de geleiderrollen verlaat.

Oorzaken van schade

A) Breken van de stalen koorden

Een te grote spanning veroorzaakt het breken van de stalen koorden onder de volgende omstandigheden:

- wanneer stenen of ander materiaal zich opeenhopen tussen de rupsband en het frame van de onderwagen;
- wanneer de rupsband uit zijn geleider loskomt;
- bij sterke wrijving als gevolg van een snelle verandering van richting.

B) Slijtage en breken van de metalen kernen

Net als in het geval van de vooraf beschreven breuk van de staaldraden, kan een te grote spanning het buigen of stukgaan van de metalen kern veroorzaken. Dit kan ook om de volgende redenen gebeuren:

- onjuist contact tussen het tandwiel en de rupsband;
- intern stukgaan van de rollen;
- werking op zanderig terrein.

C) *Scheiding van de metalen kernen*



De metalen kern werkt als een hechtmiddel van het rubber, met name tussen de kern zelf en de stalen koorden. Het scheiden van de metalen kernen kan veroorzaakt worden door een overmatige spanning, net als bij het breken van de koorden, om de volgende redenen:

- de metalen kernen zijn door het gesleten tandwiel opgerold, zoals de afbeelding toont. Wanneer men deze slijtage en schuurplekken waarneemt, moet het tandwiel onmiddellijk vervangen worden.

In geval van een defect zoals in A-B-C beschreven is, is het noodzakelijk de rupsband te vervangen

aangezien dit type van slijtage tot een algemeen functioneel verlies leidt.

D) *Schuurplekken en barsten door moeheid*

1. De barsten aan de basis van de profielen worden veroorzaakt door moeheid wegens het buigen van het rubber, veroorzaakt door het standwiel en door het spanwiel van de rupsband.

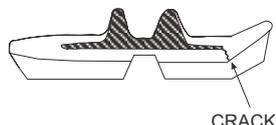

2. De barsten en buigingen op de rand van het rubber worden veroorzaakt wanneer de manoeuvre met de rupsband plaatsvindt op betonnen randen en hoeken.

3. De barsten en schuurplekken op het rubber van de geleiderrollen worden veroorzaakt door moeheid wegens het samenpersen van het rubber onder het gewicht van het wiel, in combinatie met werking op zanderig terrein, of door herhaaldelijke en bruske veranderingen van richting.

4. De schuurplekken op het profiel kunnen met name ontstaan door het draaien op een betonnen ondergrond, gravel of harde oppervlakken.

De schade die beschreven wordt in paragraaf D, punt 1.2.3 dient niet als fataal voor de rupsband te worden beschouwd. Ofschoon het hier een langzame maar geleidelijke slijtage betreft, kan de rupsband blijven werken.

Wanneer de schade die bij punt 3 genoemd wordt, erger wordt, komen de metalen kernen bloot te liggen. Als meer dan de helft van de omtrek van de rupsband bloot komt te liggen, is het tijd de rupsband te vervangen. Deze kan echter nog steeds gebruikt worden.

E) *Barsten ten gevolge van externe factoren*

De barsten op de buitenkant van de rupsband (die in contact komt met de grond) worden vaak veroorzaakt door contact met gravel, scherpe stenen, scherp materiaal zoals metalen platen, spijkers, glas, die sneden veroorzaken. Door de eigenschappen van het rubber is dit onvermijdelijk hoewel dit ook afhankelijk is van de werkomstandigheden.

De barsten aan de binnenkant van de omtrek en op de rand van het rubber worden veroorzaakt door het contact tussen de rupsband en het frame van de onderwagen of door contact met scherpe, betonnen randen. De toename van de barsten is relatief klein. Ook al ziet de rupsband er slecht uit, dan kan hij toch nog onder zware omstandigheden gebruikt worden.

7.9.4 VERVANGING VAN DE RUBBER RUPS BANDEN



GEVAAR

Het vet in de hydraulische rupsband staat onder druk. Draai smeerklep 1 daarom niet meer dan een slag los. Wordt de klep te los gedraaid, dan ontstaat het risico dat het door de druk van het vet naar buiten gestoten wordt waardoor de veiligheid van de operator ernstig in gevaar gebracht wordt. Let er vooral op smeernippel 2 nooit los te draaien.

Wanneer modder of kiezel tussen het tandwiel en de schalmen van de rupsband komen, moet dit materiaal eerst verwijderd worden, alvorens de spanning te verminderen.

Verwijdering van de rubber rupsband

1. Stop de machine op stevig en vlak terrein, til de machine op en ondersteun haar onder veilige omstandigheden met behulp van de stabilisatiepoten.

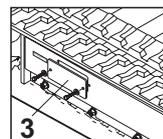
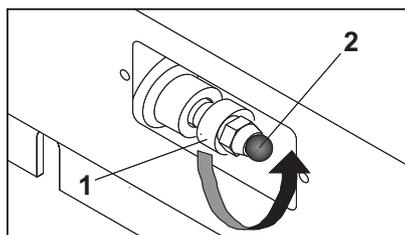

2. Neem de schroeven weg en verwijder deksel 3 die toegang tot de instelling verleent.
3. Om de rupsband lossener te zetten, dient men klep 1 langzaam en niet meer dan één slag tegen de wijzers van de klok in te draaien. Een slag van klep 1 is voldoende om de rupsband lossener te spannen.
4. Indien het vet niet begint te druipen, dient men de rupsband langzaam te draaien.
5. Steek 3 stalen buizen (4) in de rupsband, in de ruimte tussen de rollen. Laat het aandrijfwiel achteruit draaien (5), zodat de stalen buizen met de rupsband mee draaien en vast komen te zitten in het spanwiel.

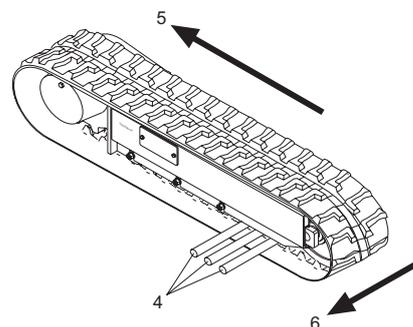

Oefen druk uit (6) op de zijkant, om de rupsband te laten draaien en van het spanwiel omhoog te laten komen.

Installatie van de rubber rupsband



GEVAAR

1. Zorg ervoor dat aan alle veiligheidsvoorschriften voldaan is wanneer de machine opgetild is voor het monteren van de rupsband.
2. Controleer of het vet in de hydraulische cilinder weggenomen is.
3. Laat de schalmen van de rupsband ingrijpen op het tandwiel en plaats het andere uiteinde van de rupsband op het spanwiel.
4. Laat het drijf wiel achteruit draaien (7) en duw de zolen van de rupsband binnenin het frame (8).
5. Breng de rupsband in positie met een stalen buis en draai opnieuw aan het drijf wiel.
6. Zorg ervoor dat de schalmen van de rupsband correct ingrijpen op het tandwiel en het spanwiel.
7. Regel de spanning van de rupsband.
8. Zet de onderwagen met rupsbanden op de grond.

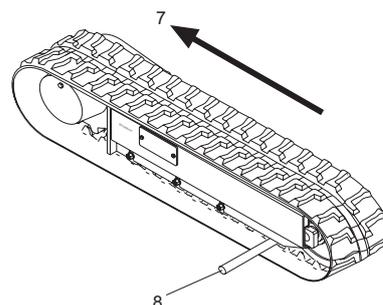

7.10 CONTROLE AANHAALMOMENTEN BOUTENWERK

Om het platform te gebruiken, is het noodzakelijk de schroeven en bouten en onderdelen die los kunnen raken, na te kijken.

Let vooral op de onderdelen van het frame, zoals de spanwielen, de overbrengingen voor het rijden, de aandrijfwielen en de geleiderrollen. Controleer of deze goed vastgedraaid zijn volgens onderstaande tabel.

Diameter schroefdraad mm	Spoed mm	kgm
6	1	1,3 ± 0,15
8	1,25	3,2 ± 0,3
10	1,5	6,5 ± 0,6
12	1,75	11 ± 1
14	2	17,5 ± 2
16	2	27 ± 3
18	2,5	37 ± 4
20	2,5	53 ± 6
22	2,5	73 ± 8
24	3	92 ± 10
27	3	135 ± 15
30	3,5	184 ± 20

De getoonde waarden moeten toegepast worden indien geen andere aanwijzingen in deze handleiding verstrekt worden.

7.11 CONTROLE VAN HET HYDRAULISCHE OLIEPEIL

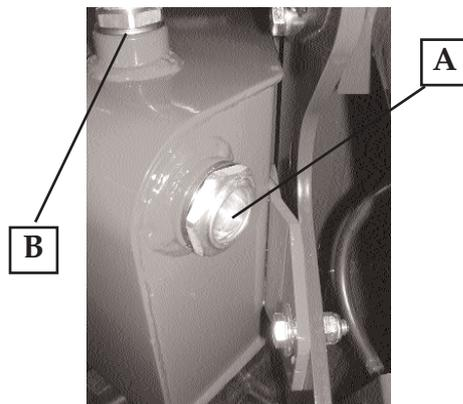

Deze controle wordt uitgevoerd door de hoogwerker en de stabilisatiepoten in rustpositie op een vlak terrein te zetten.

Controleer het oliepeil aan de hand van aanwijzer A; de olie moet halverwege de peilaanwijzer staan.

Is dat niet het geval, voeg dan olie toe door dop B.

7.11.1 HYDRAULISCHE OLIE

Gebruik voor het bijvullen of verversen van de hydraulische olie ALLEEN HINOWA HYDRAULIC EP EXTRA.

7.12 CONTROLE VAN LEKKAGES UIT DE HYDRAULISCHE INSTALLATIE

Controleer alle zichtbare buigzame leidingen, de aansluitingen en alle andere onderdelen van het hydraulische systeem op eventuele lekken.

Meestal kan men lekkages van de slangen verhelpen door de aansluitingen correct aan te spannen.

Lekkages in zones met pakkingen (o-ringen, afdichtingen, enz.) kunnen niet verholpen worden door deze eenvoudig aan te spannen omdat de pakking lekt als deze beschadigd of uitgedroogd is.

De afdichting kan alleen hersteld worden door de pakking te vervangen.

7.13 CONTROLE VAN DE STAAT VAN HET FILTERPATROON

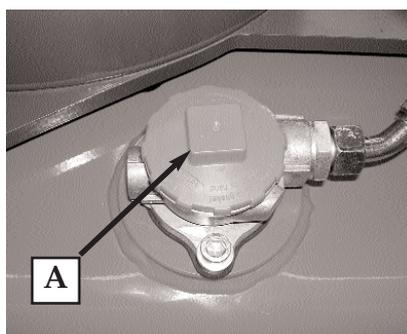

Het filterpatroon moet bij iedere olieverversing vervangen worden en volgens de intervallen die in de onderhoudstabel staan.

N.B.: het is zeer belangrijk het filterpatroon voor het eerst na 50 werkuren te vervangen om de bewerkingsresten van de leidingen en de hydraulische componenten uit de hydraulische installatie te verwijderen.

1. Schroef dop A los en trek het filterpatroon naar buiten.
2. Indien dit zeer vuil is moet het vervangen worden door een nieuw filterpatroon met dezelfde kenmerken.
3. Schroef dop A vast.

7.14 CONTROLE VAN DE AANWEZIGHEID EN DE INTACTE STAAT VAN DE PLAATJES OP DE MACHINE

- Controleer of alle plaatjes op de machine die op een verbod, een waarschuwing of een gevaar duiden, en de bedieningsplaatjes, aanwezig en leesbaar zijn.
- Raadpleeg de paragraaf over de pictogrammen met het doel eventueel afwezige of beschadigde plaatjes op te sporen.

7.15 CONTROLE VAN DE BEDRIJFSDRUKKEN VAN DE HYDRAULISCHE INSTALLATIE

Om deze controle uit te voeren, dient men over een manometer met een minimumschaalboodem van 250 bar te beschikken.



- Controleer of de machine gesloten is en in de ruststand staat.
- Controleer of niemand in de actieradius van de machine aanwezig is.
- Alle controles moeten uitgevoerd worden vanuit de bedieningsplaats in de hoogwerkerbak, zoals deze handleiding voorschrijft.

- a) Sluit de manometer aan op de drukaansluiting op het aluminium blokje van het spuitstuk van de afgiftezijde, in de ruimte met proportionele kleppen (zie foto). Sluit allereerst mondstuk MA aan (ref. hydraulische installatie).



- b) Ga naar de bedieningsplaats en schakel de machine in.

- c) Sluit een van de twee rechterstabilisatiepoten volledig en houd de beweging geactiveerd. Lees de drukwaarde af. Deze waarde betreft de verdeler van de rechteraandrijving. Schakel de machine uit.
- d) Sluit de manometer aan op mondstuk ME (ref. hydraulisch systeem).
- e) Ga naar de bedieningsplaats en schakel de machine in.
- f) Sluit volledig een van de twee linkerstabilisatiepoten en houd de beweging geactiveerd. Lees de drukwaarde af. Deze waarde betreft de verdeler van de linkeraandrijving.
- g) Stabiliseer de machine.
- h) Activeer de cilinder van de tweede arm om deze TE SLUITEN. Houd de joystick in positie. Lees de drukwaarde af. Deze waarde betreft de verdeler van het hefgedeelte.

7.16 CONTROLE VAN DE AANHAALMOMENTEN VAN DE BEVESTIGINGSSCHROEVEN VAN DE PENBLOKKERINGEN EN DE RINGMOEREN

- Controleer of de bevestigingsschroeven van de penblokkeringen en de ringmoeren van de pennen niet losgeraakt zijn.
- Is dat wel het geval, dan moeten de schroeven of de ringmoeren aangespannen worden volgens de specificaties van de paragraaf "Schroeven en borgmoeren van de pennen".

7.17 CONTROLE SLIJTAGE BINNENRING UITSCHUIFGEDeelTE



BELANGRIJK

Terwijl de tijden in acht genomen worden die in de *Tabel voor periodiek onderhoud* staan, is het belangrijk de mate van slijtage van de interne schuifring van het uitschuifgedeelte te controleren die op het uiteinde van de uitschuifcilinder bevestigd is. Indien de slijtage meer dan 3 mm op de straal van de ring bedraagt, moet deze vervangen worden.

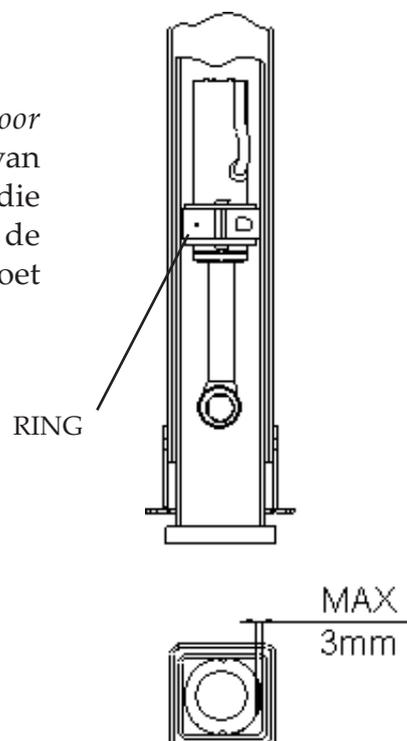

7.18 CONTROLE VAN DE SLIJTAGE VAN DE GLIJBLOKKEN VAN DE TELESKOOPARM

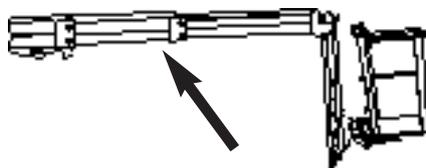

- Verricht een visuele controle van de speling van de uitschuifarmen.
- Is de speling groter dan 3 mm dan is het nodig op de plastic registers in te grijpen door deze vast te schroeven tot ze op de arm rusten, waar het de bovenste registers betreft, of door ze op circa 1 mm te brengen waar het de onderste betreft. Controleer of de registers op de arm rusten en controleer de correcte afstand door de arm volledig uit te schuiven en te sluiten.
- De eventuele vervanging van de glijblokken moet uitgevoerd worden bij een door Hinowa SPA geautoriseerde werkplaats.

7.19 CONTROLE VAN HET AANHAALMOMENT VAN DE SCHROEVEN VAN HET DRAAISTEL

Neem de tijden in acht die in de tabel voor het periodieke onderhoud staan. Het is belangrijk om de correcte aanhaalmomenten van de schroeven van het draaistel op zowel de boven- als de onderkant te controleren.

De schroeven moeten gespannen worden met een aanhaalmoment van 248 Nm.

7.20 ACCU: CONTROLES EN ONDERHOUD



- Nader de accu nooit met vlammen en veroorzaak geen vonken in de nabijheid van de accu (explosieve gassen).
- De accu bevat verdund zwavelzuur, dat zeer explosief is.
- Ga dus zo voorzichtig mogelijk te werk en bescherm de ogen en het gezicht.
- Indien het zuur per ongeluk in aanraking komt met de huid moet deze onmiddellijk met overvloedig leidingwater gespoeld worden.
- Alvorens op de accu in te grijpen dient men ALTIJD de accuonderbreker uit te schakelen.

7.20.1 CONTROLE VAN DE ELEKTROLYT

De accu hoeft niet bijgevoerd te worden.

Mocht het niveau van de elektrolyt, wanneer de machine op een vlak terrein staat, onder het minimum (MIN) komen, verwijder dan kap "A" en voeg gedistilleerd water toe zonder het niveau (MAX) te overschrijden.

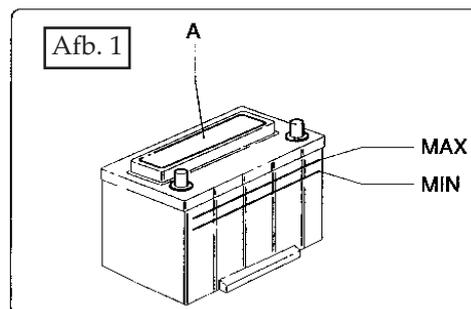



Indien de periode van inactiviteit langer duurt dan een maand wordt aangeraden de accu te isoleren:

- Verwijder de accuklemmen, altijd beginnend met de negatieve pool (-).
- Sluit de elektrische kabels opnieuw aan, altijd beginnend met de positieve pool (+).

7.20.2 LADEN VAN DE ACCU



- Het laden van de accu moet plaatsvinden in een geventileerde ruimte, ver van open vuur of bronnen die mogelijk vonken veroorzaken.
- Maak de kabels niet los wanneer de motor gestart is.
- De machine is uitgerust met een interne acculader. Om de accu te laden, moet de machine op het elektriciteitsnet aangesloten worden en dient men de betreffende schakelaar te activeren (foto).



LET OP

Alvorens de machine op het elektriciteitsnet aan te sluiten, moet gecontroleerd worden of de sleutel op de thermische motor op OFF staat.



- Controleer of de accuonderbreker niet afgesloten is.

Als alternatief is het mogelijk de accu te laden door als volgt te werk te gaan:

- 1) Maak de eindklemmen van de elektrische installatie van de machine los van de polen van de accu.
- 2) Verwijder deksel "A" (afb.1).
- 3) Verbind de kabels van de acculader met de polen van de accu en schakel de acculader in.
- 4) Als de accu geladen is, schakelt u de acculader eerst uit alvorens hem van de accu af te sluiten.
- 5) Bevestig de klemmen opnieuw aan de polen van de accu. Smeer ze met zuivere vaseline of andere vergelijkbare beschermingsmiddelen.
- 6) Sluit de accu af met deksel "A" (afb.1).



De laadspanning mag nooit hoger zijn dan 14,7 Volt en de laadintensiteit moet altijd beperkt worden tot 0,2% van de op het deksel aangeduide waarde.

7.20.3 VERVANGING VAN DE ACCU



- Maak de kabels niet los wanneer de motor gestart is.
- Zet, alvorens de kabels los te maken, de sleutel van de thermische motor op OFF.
- Verwijder de accuklemmen, altijd beginnend met de negatieve pool (-).
- Sluit de elektrische kabels opnieuw aan, altijd beginnend met de positieve pool (+).

Wanneer de accu geen elektrische energie meer laadt, moet hij vervangen worden door een accu met dezelfde kenmerken.

Zie de tabel met kenmerken die op de accu aangebracht is.

7.20.4 VUILVERWERKING VAN DE ACCU

De accu's moeten weggegooid worden met inachtneming van de specifieke wettelijke bepalingen die van kracht zijn.

7.21 ONDERHOUD VAN DE MOTOR

Hiervoor dient men de handleiding voor gebruik en onderhoud te raadplegen die bij deze handleiding gevoegd is.



LET OP

NADAT ONGEACHT WELKE ONDERHOUDSINGREEP UITGEVOERD IS, EN ALVORENS EEN OPERATOR TOE TE STAAN OM DE MACHINE TE GEBRUIKEN OM ZICH OP HOOGTE TE BEGEVEN, IS HET VERPLICHT OM VANAF DE GROND ALLE BEWEGINGEN VAN DE MACHINE UIT TE VOEREN OM DE CORRECTE WERKING VAN HET HYDRAULISCHE EN HET ELEKTRISCHE GEDEELTE TE CONTROLEREN. CONTROLEER DE WERKING VAN ALLE VEILIGHEIDSVOORZIENINGEN EN DE CORRECTE SIGNALERING ERVAN OP DE AFSTANDSBEDIENING VAN DE MACHINE. NADAT EEN REEK BEWEGINGEN UITGEVOERD IS, CONTROLEERT U BOVENDIEN OPNIEUW DE UITBALANCERING EN DE MATE VAN SPANNING VAN DE KOORDEN EN DE GECENTREERDE STAND VAN DE UITSCHUIFELEMENTEN.

DAARNA IS DE MACHINE PAS GEREED VOOR HET GEBRUIK.

8 VEILIGHEIDSNORMEN VOOR HET TRANSPORT



BELANGRIJK

Controleer of het transportmiddel waarmee u de hoogwerker wilt vervoeren het adequate draagvermogen bezit en of geen enkel deel van de hoogwerker uit het ruimtebeslag dat door de verkeerswetgeving voorgeschreven wordt, naar buiten steekt.

TIJDENS HET TRANSPORT MOET DE AFSTANDBEDIENING MET DE SPECIALE BESCHERMHOES AFGEDEKT WORDEN OF MOET ZIJ AFGESLOTEN EN OPGEBORGEN WORDEN.

8.1 VERWIJDERING VAN DE HOOGWERKERBAK

De verwijdering van de hoogwerkerbak is alleen toegestaan om de passage door tunnels tussen 1500 en 990 mm mogelijk te maken.



INDIEN DE MACHINE GEEN HOOGWERKERBAK HEEFT, MOGEN ALLEEN DE RUPSBANDEN VERPLAATST WORDEN, WAARBIJ EEN MINIMUMAFSTAND VAN MINSTENS 1 METER VAN DE MACHINE IN ACHT GENOMEN WORDT.

Handel als volgt om de hoogwerkerbak te verwijderen:

- Neem de afstandsbediening uit de houder;
- Schroef de aluminium deksels op de twee bevestigingspennen van de bak los (zie foto);

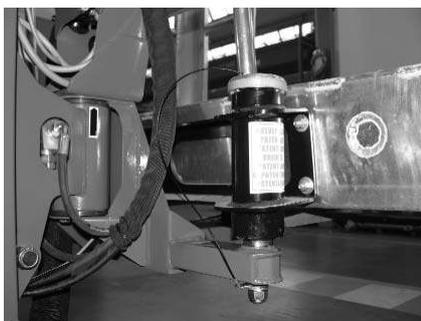

- Trek de hoogwerkerbak van bovenaf los.

Hermonteer de hoogwerkerbak als volgt:

- Plaats de bak op de bevestigingspennen op de bakhouder en laat de bak zo parallel mogelijk aan de bakhouder zakken;



- **Schroef de twee aluminium blokkeerdeksels vast.**

8.2 LADEN EN LOSSEN MET OPRITTEN

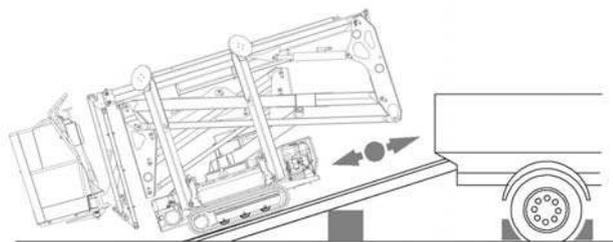
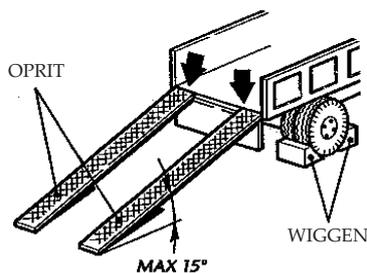

De HINOWA hoogwerker geniet van een hoge mate van manoeuvreerbaarheid en stabiliteit, ook tijdens het rijden. Toch raden wij het de gebruiker aan om met oplettendheid te handelen tijdens het uitvoeren van deze ogenschijnlijk eenvoudige handelingen.

Volg de volgende procedure om de hoogwerker op een vrachtwagen te rijden:

- parkeer de vrachtwagen of de aanhanger op een vlakke ondergrond,
- controleer of de maximumgraad van de oprit niet groter is dan 15°
- zorg ervoor dat de oprit en de oplegger sterk genoeg zijn om het gewicht van de machine te dragen en geen puin of glibberig materiaal bevatten;
- zet de geleiders van de oprit parallel ten opzichte van elkaar, op een afstand die gelijk is aan de afstand tussen de rupsbanden;
- rij de machine de oprit op met de hoogwerkerbak naar de achterkant gericht;
- controleer in de nabijheid van de laadbodem, en voordat de steilheid van de helling verandert, **ALTIJD** of de JIB-arm **VOLLEDIG GESLOTEN IS**. Rij bijzonder voorzichtig verder om sterk hobbelen te voorkomen op de overgang tussen oprit en laadbodem;
- Plaats de machine zo dat geen enkel deel ervan uit het vervoermiddel naar buiten steekt.

Voer bovenstaande aanwijzingen en voorschriften in omgekeerde volgorde uit om de vrachtwagen af te rijden.



Laad en los de machine ALTIJD met verbrede wagen.



Tijdens de rijfasen en de overgang tussen verschillende hellinggraden dient men erop te letten de veiligheidsvoorzieningen onder de bak niet te beschadigen.

Indien de verandering van helling overmatig is, dient men de inclinatie van de oprit te veranderen of, indien dit niet mogelijk is, een langere oprit te gebruiken.



Verricht de laad- en loswerkzaamheden van de machine terwijl men met de afstandsbediening naast de machine staat, op een MINIMUM-afstand van 1 meter.

8.3 OPTILLEN VAN DE MACHINE

Om de machine op te tillen, is ten eerste een hijswerktuig nodig waarvan het draagvermogen geschikt is voor de afstand en de hoogte waarop men de hoogwerker wenst op te tillen.



- Voor het optillen van de machine voor onderhoud, of voor het plaatsen op transportmiddelen, dient men alleen gebruik te maken van machines (bijv. kranen of hefbruggen, enz.) en opnamewerktuigen (bijv. kabels, kettingen, haken) met het juiste draagvermogen, die in perfecte staat verkeren. Raadpleeg, om het gewicht van de machine te controleren, de paragraaf met de technische gegevens van de hoogwerker. Onderstaande foto toont hoe en waar de hoogwerker vastgemaakt moet worden.
- Wanneer de machine opgetild wordt, moet deze in de transportconfiguratie staan (verlengbare structuur volledig gesloten en uitgelijnd, stabilisatiepoten volledig opgetild en verbrede wagen). Is dat niet het geval dan zou de machine uit evenwicht zijn en is optillen gevaarlijk.
- Til de machine nooit op terwijl de operator aan boord is.
- Tijdens het tillen dient men te controleren of niemand zich in de zone bevindt die bij de werkzaamheden betrokken is en dient men absoluut te vermijden de opgehangen machine boven mensen te laten passeren.



BELANGRIJK

Til de machine nooit op door het hijstuig anders aan te brengen dan aangeduid wordt. Als de machine bijvoorbeeld opgetild wordt door het hijstuig aan de arm te bevestigen, gebruikmakend van de verankeringen op de grond (die er bovendien niet op berekend zijn om het gewicht van de hoogwerker te dragen) of door eenvoudig een band rondom ongeacht welk element van de arm te voeren, worden het draaistel of andere elementen van de machine belast met krachten waarvoor ze niet ontworpen zijn. Er bestaat dan een grote kans om de machine structurele schade te berokkenen.

8.3.1 HOE EN WAAR WORDT DE HOOGWERKER VASTGEKOPPELD

Om de hoogwerker op te tillen moet hij aan iedere stabilisatiepoot vastgekoppeld worden, aan de speciale bevestigingsogen, zoals onderstaande foto toont.



Het is absoluut verboden om niet alle vier de voeten vast te koppelen. De machine zou dan uit balans kunnen zijn. Het is bovendien verplicht vier afzonderlijke kabels, kettingen of banden te gebruiken; op deze wijze zou het stukgaan of een verkeerde verankering van een verbindingselement daarvan geen gevaarlijke bewegingen van de lading tot gevolg hebben.

8.3.2 WAARMEE WORDT DE HOOGWERKER VASTGEKOPPELD

De hijswerktuigen moeten in goede staat verkeren en gebruikt worden volgens de specificaties die door de fabrikant ervan verstrekt worden. Aangezien het gewicht van de hoogwerker niet gelijk over de vier stabilisatiepoten verdeeld is, moet het vereiste minimum hefvermogen van ieder van de vier kabels, kettingen of banden die gebruikt worden, het volgende zijn: niet minder dan 2.000 kg en de lengte niet minder dan 3 m en gelijk voor alle vier de elementen.

De breedte van de hijsbanden mag niet groter zijn dan 60 mm, die van de kettingen niet groter dan 25 mm en de diameter van de koorden mag niet groter zijn dan 25 mm.



BELANGRIJK

Het gebruik van koorden, kettingen of banden met een lengte van minder dan 3 meter zou permanente schade aan de stabilisatiepoten van de machine kunnen berokkenen.

8.4 TRANSPORT VAN DE MACHINE

Staat de machine eenmaal op de aanhanger dan moet hij vastgezet worden met spandraden, volgens het schema dat in onderstaande foto getoond wordt. Controleer of de maten van de machine en van de aanhanger compatibel zijn met de voorschriften van de verkeerswetgeving.



De aansluitpunten van de bevestigingssystemen worden met de sticker aangegeven.

Breng de aansluiting niet op andere punten tot stand dan die door de sticker aangegeven worden. Dit zou namelijk permanente schade aan de structuur kunnen berokkenen met het gevaar op inzakkingen.



9 SERVICEMENU OP AFSTANDBEDIENING

Er is een SERVICE-knop op de afstandsbediening aanwezig (ref. knop 6), waarmee het mogelijk is de status van de machineparameters weer te geven en deze is een extra hulp bij de veiligheidscontroles van de machine die door deze handleiding voorgeschreven worden.

Door op knop 6 te drukken, gaat u een numeriek menu binnen dat bediend wordt met de toetsen van de afstandsbediening die een numerieke betekenis hebben. De betekenis van deze menu's is alleen begrijpelijk nadat men deze handleiding met aandacht gelezen heeft. Richt u tot de assistentiedienst van Hinowa in geval van twijfel.

1 INPUT

2 TAAL

3 FOUTEN

4 OPRITTEN

5 STROOM

6 WERKUREN

7 INSTELLINGEN

8 JOYSTICKS

9 VERLATEN

DE MENU'S 4 EN 5 ZIJN NIET TOEGANKELIJK.

9.1 INPUTMENU

Geeft de signalen weer die de kaart bereiken en afkomstig zijn van de diverse sensoren die op de machine gemonteerd zijn en van de bedieningsorganen van de afstandsbediening. Voor ieder beeldscherm verschijnt de status van de input en de volgende selectie om het menu langs te lopen:

1 PREC' om naar de vorige input te gaan

2 SUCC' om naar de volgende input te gaan

9 ESCI 'om het INPUT-menu te verlaten

ST TERR 1A	
ST TERR 1B	Als beide op ON staan, rust stabilisatiepoot 1 op de grond
ST TERR 2A	
ST TERR 2B	Als beide op ON staan, rust stabilisatiepoot 2 op de grond
ST TERR 3A	
ST TERR 3B	Als beide op ON staan, rust stabilisatiepoot 3 op de grond
ST TERR 4A	
ST TERR 4B	Als beide op ON staan, rust stabilisatiepoot 4 op de grond
ST APERT1A	
ST APERT1B	Als beide op ON staan, is stabilisatiepoot 1 volledig open TOTALE ZONE
ST APERT2A	
ST APERT2B	Als beide op ON staan, is stabilisatiepoot 2 volledig open TOTALE ZONE
ST APERT3A	
ST APERT3B	Als beide op ON staan, is stabilisatiepoot 3 volledig open TOTALE ZONE
ST APERT4A	
ST APERT4B	Als beide op ON staan, is stabilisatiepoot 4 volledig open TOTALE ZONE

ZELFRIJDENDE HOOGWERKER GOLDLIFT1470 IIIS

HINOWA

ESSICAE A	Als beide op ON staan, zijn de beveiligingen van het hefgedeelte buitengesloten door de speciale sleutel.
ESSICAE B	
ESSICCA A	Als beide op ON staan, zijn de beveiligingen van het wagengedeelte buitengesloten door de speciale sleutel.
ESSICCA B	
EM.TERRA A	Als beide op ON staan, is de NOODSTOPKNOP vanaf de grond NIET ingedrukt
EM.TERRA B	
FOTOA	Als beide op ON staan, zijn de fotocellen uitgelijnd
FOTOB	
EMTEL TERR	Als deze op ON staat, is de NOODSTOPKNOP van de afstandsbediening vanaf de grond NIET ingedrukt
ST1-2 CHIUSI	Als deze op ON staat, zijn de stabilisatiepoten 1-2 volledig opgetild en onder druk
ST3-4 CHIUSI	Als deze op ON staat, zijn de stabilisatiepoten 3-4 volledig opgetild en onder druk
ALL.TEMP A	Als beide op ON staan, staat de externe temperatuursonde op alarm (alleen voor de Russische versie)
ALL.TEMP B	
ALTERN.	ON of OFF al naargelang de motor ingeschakeld of uitgeschakeld is
COM EMERG	Als deze op ON staat, zijn de noodbedieningsorganen actief (sleutel op paneel gedraaid)
MICROFUNI	Als deze op ON staat, zijn beide koorden werkzaam
MARCIA MOTO	Als deze op ON staat, is de knop voor inschakeling thermische motor vanaf de grond ingedrukt
TEMP.MOTO	Als deze op OFF staat met ingeschakelde motor, is het alarm actief
PRESS.MOTO	Als deze op ON staat met ingeschakelde motor, is het alarm actief
TER/NAV A	Als deze op ON staat, is de afstandsbediening vanaf de grond ingeschakeld met de speciale sleutel
MICROJIB A	Als beide op ON staan, is de JIB-arm volledig gesloten
MICROJIB B	
PEDALE	Als deze op ON staat, is het pedaal in de hoogwerkerbak ingedrukt (alleen voor de versie met pedaal)
EMNAV A	Als beide op ON staan, is de NOODSTOPKNOP van de afstandsbediening op de hoogwerkerbak NIET ingedrukt
EMNAV B	
POSM 1A	Als beide op ON staan, staat stabilisatiepoot 1 in de stabilisatiepositie
POSM 1B	
POSM 2A	Als beide op ON staan, staat stabilisatiepoot 2 in de stabilisatiepositie
POSM 2B	
POSM 3A	Als beide op ON staan, staat stabilisatiepoot 3 in de stabilisatiepositie
POSM 3B	
POSM 4A	Als beide op ON staan, staat stabilisatiepoot 4 in de stabilisatiepositie
POSM 4B	
TEL.CESTO	Als deze op ON staat, bevindt de afstandsbediening zich in zijn houder in de hoogwerkerbak
INCLIN. X	Duidt op de helling van de X-as in tiende graden van beide elektronische waterpassen
INCLIN. Y	Duidt op de helling van de Y-as in tiende graden van beide elektronische waterpassen
PESO.	Duidt op het gewicht in de hoogwerkerbak in Kg
POS. 1E2	Duidt op de cilinderslag van de 1e-2e arm in tiende millimeters
POS. 3	Duidt op de cilinderslag van de 3e arm in tiende millimeters
ROTAZ A	Duidt op de hoekpositie van het hefgedeelte in graden (180° = fotocellen uitgelijnd)
MOTORE RPM	Duidt op de toeren van de thermische motor
CORRENTE A	Duidt op de stroomvoeding voor de proportionele klep
CORRENTE B	Duidt op de stroomvoeding voor de proportionele klep
CORRENTE C	Duidt op de stroomvoeding voor de proportionele klep
TEMPERAT.	Duidt op de temperatuur die door de elektronische sonde op de machine gemeten wordt
ALIMENT(V)	Duidt op de aanwezige voedingsspanning in Volt

ZELFRIJDENDE HOOGWERKER GOLDLIFT1470 IIIS

HINOWA

POS I BR	Als deze op OFF staat, is de kolom gedraaid in de zone boven de thermische motor
POSCILIND	Als deze op ON staat, bevindt de eerste arm zich op voldoende hoogte om niet tegen de thermische motor te botsen
SJIBT	Als deze op ON staat, is de hendel voor de JIB-beweging op de verdeler vanaf de grond geactiveerd
RETE ELET	Als deze op ON staat, is de machine op het elektriciteitsnet aangesloten
START M. ELE	Als deze op ON staat, is de knop voor inschakeling elektrische motor vanaf de grond ingedrukt
SLC SRC	Als deze op ON staat, is de hendel voor de rotatie of de nivellering van de hoogwerkerbak op de verdeler van de hoogwerkerbak geactiveerd
SIIB	Als deze op ON staat, is de hendel voor de beweging derde arm op de verdeler van de hoogwerkerbak geactiveerd
SDIB	Als deze op ON staat, is de hendel voor daling eerste arm op de verdeler van de hoogwerkerbak geactiveerd
SSIB	Als deze op ON staat, is de hendel voor stijging eerste arm op de verdeler van de hoogwerkerbak geactiveerd
SJIB	Als deze op ON staat, is de hendel voor de JIB-beweging op de verdeler van de hoogwerkerbak geactiveerd
SEXT	Als deze op ON staat, is de hendel voor de uitschuifbeweging op de verdeler van de hoogwerkerbak geactiveerd
SRTS	Als deze op ON staat, is de hendel voor rotatie hefgedeelte naar L op de verdeler van de hoogwerkerbak geactiveerd
SRTD	Als deze op ON staat, is de hendel voor rotatie hefgedeelte naar R op de verdeler van de hoogwerkerbak geactiveerd

9.2 FOUTENMENU

Duidt op de congruente status (OK) of niet congruente status (FAULT) van de sensoren die een dubbele controle hebben.

De sensoren worden op diverse pagina's opgesomd:

1 PREC U GAAT NAAR DE VORIGE PAGINA

2 SUCC U GAAT NAAR DE VOLGENDE PAGINA

9 VERLATEN

Als het symbool OK naast de sensor verschijnt, betekent dit dat de twee elementen van dezelfde sensor congruente informatie verzenden.

Als het symbool FAULT naast de sensor verschijnt, betekent dit dat de twee elementen van dezelfde sensor geen congruente informatie verzenden.

9.3 WERKURENMENU

Duidt op het aantal werkuren van de machine.

9.4 INSTELLINGENMENU

De opties van dit menu zijn doorgaans niet toegankelijk.

9.5 JOYSTICKMENU

Toont het signaal dat iedere afzonderlijke joystick naar de hoofdkaart stuurt.

10. ANALYSE VAN DE DEFECTEN

PROBLEMEN	OORZAKEN	OPLOSSINGEN
De pomp is bijzonder lawaaiig.	<ul style="list-style-type: none"> • De pomp zuigt niet aan • De pomp is te versleten • De pomp zuigt lucht aan 	<ul style="list-style-type: none"> • Vervang de pomp • Controleer het oliepeil in de betreffende tank
De pomp is geactiveerd maar er arriveert geen olie bij de oliedrukinstallatie, of deze arriveert bij lage druk die niet voldoende is om de machine te bewegen.	<ul style="list-style-type: none"> • Zie punt 1 • De kleppen van de maximumdruk zijn ontijkt of vuil • Slijtage van de afdichtingen van de kleppen van de maximumdruk • Er is geen overeenstemming tussen het punt van inschakeling van de afstandsbediening en de positie van de sleutel voor de keuze van de bedieningsplaats 	<ul style="list-style-type: none"> • Zie punt 1 • Ijk de maximumdrukkleppen opnieuw of reinig ze • Vervang de maximumdrukkleppen • Controleer de positie van de sleutel • Vervang de zekeringen
Is de uitrusting eenmaal gestabiliseerd dan slaagt men er niet in het hefgedeelte in de rustpositie los te maken van de ondersteuning.	<ul style="list-style-type: none"> • Zie punt 2 • De microscharnelaars van de stabilisatiepoten sluiten het contact niet • De machine is niet genivelleerd met de marge van 1°. • De noodstopknop op de hoogwerkerbak is niet correct in zijn zitting geplaatst. 	<ul style="list-style-type: none"> • Zie punt 2 • Stel de microscharnelaars op de stabilisatiepoten af • Nivelleer de machine met een tolerantie van 1°. • Controleer de contactsleutel van de noodstop op de hoogwerkerbak
De bovenstructuur van de machine ondersteunt het werkplatform niet met de nominale lading aan boord.	<ul style="list-style-type: none"> • De blokkeerlep is vuil of defect 	<ul style="list-style-type: none"> • Demonteer en reinig de blokkeerlep van de vijzels die de lading niet ondersteunen
Tijdens het werken met het hefgedeelte raakt de machine geblokkeerd en beweegt zich niet.	<ul style="list-style-type: none"> • Er is onopzettelijk op de noodstopknop gedrukt • De laadcel is geactiveerd • Een stabilisatiepoot heeft het contact met het terrein verloren 	<ul style="list-style-type: none"> • Zet de ingedrukte noodstopknop opnieuw in de neutrale stand • Laad de machine uit • Volg de noodprocedures

PROBLEMI	CAUSE	RIMEDI
Aan het einde van het werk slaagt men er niet in de uitrusting te destabiliseren.	<ul style="list-style-type: none"> • Het hefgedeelte is niet perfect in de ruststand gezet • De fotocellen zijn defect/ontregeld 	<ul style="list-style-type: none"> • Herhaal de procedure waarmee het hefgedeelte van de uitrusting in de ruststand gezet wordt en controleer het correcte signaal van de fotocellen
Tijdens het gebruik van het hefgedeelte worden trillingen en een niet constante snelheid van uitschuiving en intrekking van de werkarm geconstateerd	<ul style="list-style-type: none"> • De telescooparm en de glijblokken zijn weinig gesmeerd • Glijblokken versleten 	<ul style="list-style-type: none"> • Smeer de arm en de glijblokken • Stel de glijblokken af
Het werkplatform blijft niet genivelleerd tijdens de verplaatsingen van de arm.	<ul style="list-style-type: none"> • Lucht in het nivelleersysteem • De balanceerklep op het nivelleersysteem is defect of ontijkt 	<ul style="list-style-type: none"> • Ontlucht het nivelleersysteem van het werkplatform (raadpleeg onze technische assistentiedienst) • Vervang de balanceerklep van het nivelleersysteem van het werkplatform.
De beweging van de eerste en de tweede arm is niet regelmatig	<ul style="list-style-type: none"> • Accu ontladen 	<ul style="list-style-type: none"> • Vervang de accu (raadpleeg onze technische assistentiedienst).

11. OP DE MACHINE UIT TE VOEREN CONTROLES NA REPARATIES

11.1 CONTROLE VAN DE CORRECTE WERKING VAN DE BEDIENINGSORGANEN

- Controleer vanaf de grond of de bedieningsorganen de machine op delicate wijze activeren.
- Zie de betreffende paragraaf voor de correcte werking van de bedieningsorganen.

11.2 CONTROLE VAN DE WERKING VAN DE VEILIGHEIDSVORZIENINGEN

Controleer of alle veiligheidsvoorzieningen correct werken zoals in deze handleiding vermeld wordt.

12. HYDRAULISCHE INSTALLATIE

12.1 SCHEMA HYDRAULISCHE INSTALLATIE

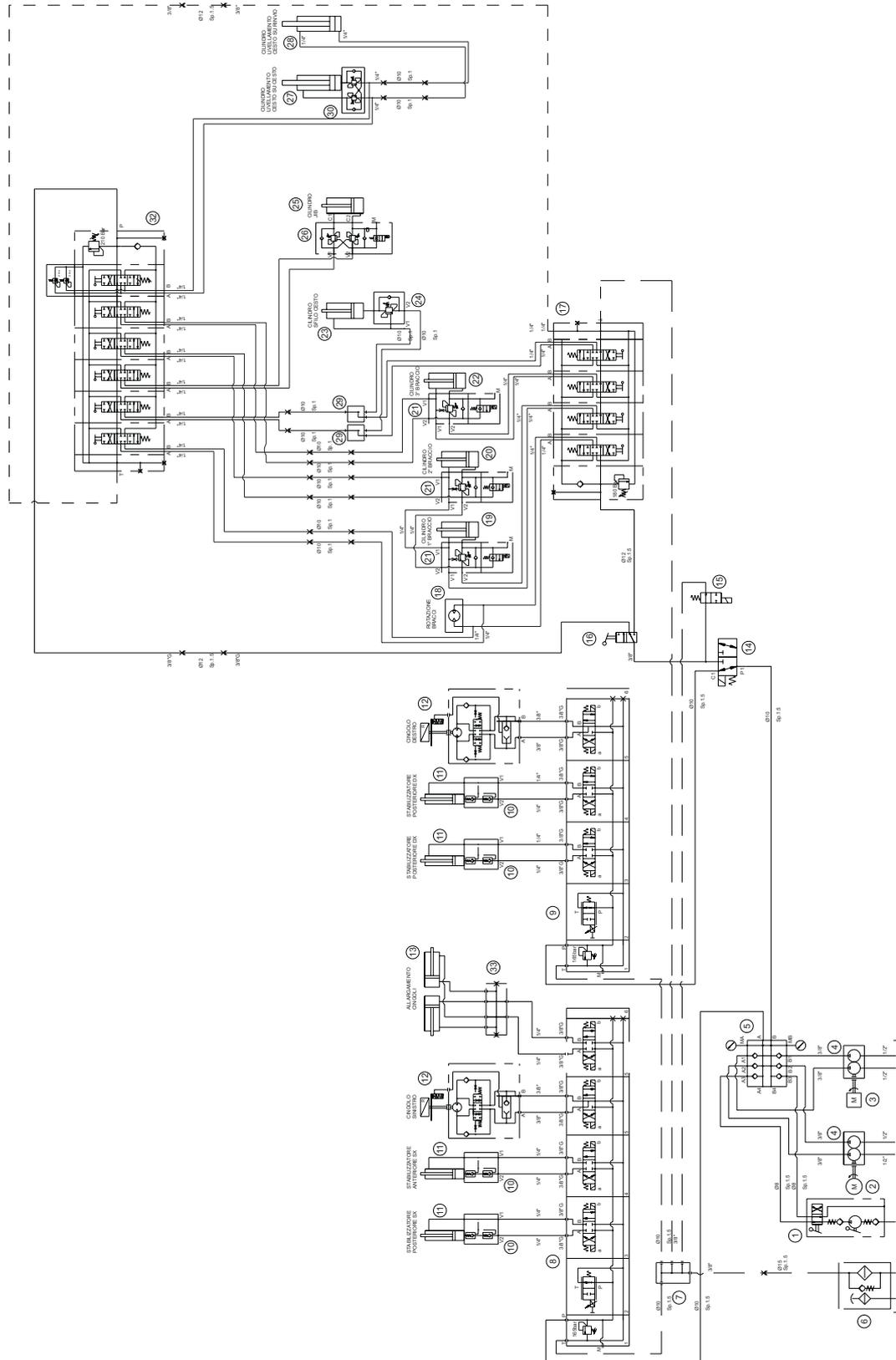

12.1.1 LEGENDA SCHEMA HYDRAULISCHE INSTALLATIE

- 1 Handpomp
- 2 Elektrische motor 2,2 kW, 4 polen IP55
- 3 Honda benzinemotor IGX440/ Hatz dieselmotor 1B40
- 4 Dubbele tandradpomp
- 5 Collectorblok afgifte pompen
- 6 Uitlaatfilter
- 7 Collector uitlaten
- 8 Elektroproportionele verdeler
- 9 Elektroproportionele verdeler
- 10 Dubbele blokkeerklep voor stabilisatiepoot
- 11 Stabilisatiecilinder
- 12 Reductiemotor
- 13 Cilinder voor verbreding wagen
- 14 Richtingselektroklep
- 15 Veiligheidselektroklep hefgedeelte
- 16 Omschakelaar
- 17 Hydraulische verdeler
- 18 Rotatiemotor
- 19 Cilinder eerste arm
- 20 Cilinder tweede arm
- 21 Balansklep armen
- 22 Cilinder derde arm
- 23 Cilinder uitschuifgedeelte
- 24 Balansklep uitschuifgedeelte
- 25 Cilinder jib
- 26 Dubbele balansklep
- 27 Cilinder nivellering bak op bak
- 28 Cilinder nivellering bak op overbrenging
- 29 Collector leidingen uitschuifgedeelte
- 30 Dubbele balansklep
- 32 Hydraulische verdeler
- 33 Collector leidingen verbreding wagen

12.2.1 LEGENDA SCHEMA HYDRAULISCHE INSTALLATIE MET 2DE SNELHEID

- 1 Handpomp
- 2 Elektrische motor 2,2 kW, 4 polen IP55
- 3 Honda benzinemotor IGX440/ Hatz dieselmotor 1B40
- 4 Dubbele tandradpomp
- 5 Collectorblok afgifte pompen
- 6 Uitlaatfilter
- 7 Collector uitlaten
- 8 Elektroproportionele verdeler
- 9 Elektroproportionele verdeler
- 10 Dubbele blokkeerklep voor stabilisatiepoot
- 11 Stabilisatiecilinder
- 12 Reductiemotor
- 13 Cilinder voor verbreding wagen
- 14 Richtingselektroklep
- 15 Veiligheidselektroklep hefgedeelte
- 16 Omschakelaar
- 17 Hydraulische verdeler
- 18 Rotatiemotor
- 19 Cilinder eerste arm
- 20 Cilinder tweede arm
- 21 Balansklep armen
- 22 Cilinder derde arm
- 23 Cilinder uitschuifgedeelte
- 24 Balansklep uitschuifgedeelte
- 25 Cilinder jib
- 26 Dubbele balansklep
- 27 Cilinder nivellering bak op bak
- 28 Cilinder nivellering bak op overbrenging
- 29 Collector leidingen uitschuifgedeelte
- 30 Dubbele balansklep
- 31 Blokje 2V.
- 32 Hydraulische verdeler
- 33 Collector leidingen verbreding wagen

APPENDIX

BLAD ALGEMENE PERIODIEKE CONTROLE										
DATUM CONTOLE					Uren machine:					
ALGEMENE CONTROLES:										
Controle hydraulisch oliepeil			OK	NC	Controle bouten draaistel vast			OK	NC	
Controle motoroliepeil			OK	NC	Controle intacte staat pennen			OK	NC	
Controle koelvloeistofpeil (diesel)			OK	NC	Controle ringmoeren pennen vast			OK	NC	
Controle motorfilters			OK	NC						
Controle filter hydraulische olie			OK	NC						
Controle druk wagengedeelte (160 bar)			OK	NC						
Controle druk luchtgedeelte (200 bar)			OK	NC						
STRUCTURELE CONTROLES Voor iedere onderstaande component dient men te controleren: intacte structurele staat, afwezigheid barsten en staat van alle lassen.										
STABILISATIEPOTEN		BASIS			ONDERWAGEN			BUIGPUNTEN STAB.POTEN		
Structuur	OK <input type="checkbox"/> NC <input type="checkbox"/>	Structuur	OK <input type="checkbox"/> NC <input type="checkbox"/>	Struttura	OK <input type="checkbox"/> NC <input type="checkbox"/>	Struttura	OK <input type="checkbox"/> NC <input type="checkbox"/>	Struttura	OK <input type="checkbox"/> NC <input type="checkbox"/>	
Lassen	OK <input type="checkbox"/> NC <input type="checkbox"/>	Lassen	OK <input type="checkbox"/> NC <input type="checkbox"/>	Lassen	OK <input type="checkbox"/> NC <input type="checkbox"/>	Lassen	OK <input type="checkbox"/> NC <input type="checkbox"/>	Lassen	OK <input type="checkbox"/> NC <input type="checkbox"/>	
STEUN ARMEN		1E ARM			1E TREKSTANG			OVERBRENGING ARM 1-2		
Structuur	OK <input type="checkbox"/> NC <input type="checkbox"/>	Structuur	OK <input type="checkbox"/> NC <input type="checkbox"/>	Structuur	OK <input type="checkbox"/> NC <input type="checkbox"/>	Structuur	OK <input type="checkbox"/> NC <input type="checkbox"/>	Structuur	OK <input type="checkbox"/> NC <input type="checkbox"/>	
Lassen	OK <input type="checkbox"/> NC <input type="checkbox"/>	Lassen	OK <input type="checkbox"/> NC <input type="checkbox"/>	Lassen	OK <input type="checkbox"/> NC <input type="checkbox"/>	Lassen	OK <input type="checkbox"/> NC <input type="checkbox"/>	Lassen	OK <input type="checkbox"/> NC <input type="checkbox"/>	
KRUKAS		2E ARM			TREKSTANGEN 2E ARM			OVERBRENGING ARM 2-3		
Structuur	OK <input type="checkbox"/> NC <input type="checkbox"/>	Structuur	OK <input type="checkbox"/> NC <input type="checkbox"/>	Structuur	OK <input type="checkbox"/> NC <input type="checkbox"/>	Structuur	OK <input type="checkbox"/> NC <input type="checkbox"/>	Structuur	OK <input type="checkbox"/> NC <input type="checkbox"/>	
Lassen	OK <input type="checkbox"/> NC <input type="checkbox"/>	Lassen	OK <input type="checkbox"/> NC <input type="checkbox"/>	Lassen	OK <input type="checkbox"/> NC <input type="checkbox"/>	Lassen	OK <input type="checkbox"/> NC <input type="checkbox"/>	Lassen	OK <input type="checkbox"/> NC <input type="checkbox"/>	
3E ARM		1E UITSCHUIVING			2E UITSCHUIVING			JIBARMEN+TREKSTANGEN		
Structuur	OK <input type="checkbox"/> NC <input type="checkbox"/>	Structuur	OK <input type="checkbox"/> NC <input type="checkbox"/>	Structuur	OK <input type="checkbox"/> NC <input type="checkbox"/>	Structuur	OK <input type="checkbox"/> NC <input type="checkbox"/>	Structuur	OK <input type="checkbox"/> NC <input type="checkbox"/>	
Lassen	OK <input type="checkbox"/> NC <input type="checkbox"/>	Lassen	OK <input type="checkbox"/> NC <input type="checkbox"/>	Lassen	OK <input type="checkbox"/> NC <input type="checkbox"/>	Lassen	OK <input type="checkbox"/> NC <input type="checkbox"/>	Lassen	OK <input type="checkbox"/> NC <input type="checkbox"/>	
TREKSTANGEN JIB		BUIGPUNT			DRAAIENDE ACTUAT.			BAK EN STEUN		
Structuur	OK <input type="checkbox"/> NC <input type="checkbox"/>	Structuur	OK <input type="checkbox"/> NC <input type="checkbox"/>	Structuur	OK <input type="checkbox"/> NC <input type="checkbox"/>	Structuur	OK <input type="checkbox"/> NC <input type="checkbox"/>	Structuur	OK <input type="checkbox"/> NC <input type="checkbox"/>	
Lassen	OK <input type="checkbox"/> NC <input type="checkbox"/>	Lassen	OK <input type="checkbox"/> NC <input type="checkbox"/>	Lassen	OK <input type="checkbox"/> NC <input type="checkbox"/>	Lassen	OK <input type="checkbox"/> NC <input type="checkbox"/>	Lassen	OK <input type="checkbox"/> NC <input type="checkbox"/>	
CONTROLE VEILIGHEDEN: DE WERKING VAN ONDERSTAANDE VEILIGHEIDSSYSTEMEN MOET GECONTROLEERD WORDEN VOLGENS DE VOORSCHRIFTEN VAN DEZE HANDLEIDING										
MICRO STABILISATIEPOOT 1			OK	NC	MICRO POSIT. STABILISATIEPOOT 1			OK	NC	
MICRO STABILISATIEPOOT 2			OK	NC	MICRO POSIT. STABILISATIEPOOT 2			OK	NC	
MICRO STABILISATIEPOOT 3			OK	NC	MICRO POSIT. STABILISATIEPOOT 3			OK	NC	
MICRO STABILISATIEPOOT 4			OK	NC	MICRO POSIT. STABILISATIEPOOT 4			OK	NC	
FOTOCEL 1			OK	NC	LAADCEL 2			OK	NC	
SENSOR INCLINATIE			OK	NC	CELLA DI CARICO			OK	NC	
CONTACT REED AFST.BED. IN BAK			OK	NC	MICRO JIB			OK	NC	
SENSOR POSITIE CIL. 1-2			OK	NC	SENSOR POSITIE CIL.3			OK	NC	
MICRO KOORDEN			OK	NC	NOODSTOP OP GROND			OK	NC	
AFST.BEDIENING + NOODSTOP			OK	NC	NOODPANEEL OP GROND			OK	NC	
CONTROLE/VERV. KOORDEN			OK	NC	GLIJBLOKKEN/SCHIJVEN UITSCHUIVING			OK	NC	
CONTROLE CILINDERS: SIJPELEN OLIE EN AFDICHTING BLOKKEERKLEPPEN										
1-2 ARM	OK <input type="checkbox"/> NC <input type="checkbox"/>	3° ARM	OK <input type="checkbox"/> NC <input type="checkbox"/>	UITSCHUIVING	OK <input type="checkbox"/> NC <input type="checkbox"/>	JIB	OK <input type="checkbox"/> NC <input type="checkbox"/>			
NIVELL. BAK OP BAK	OK <input type="checkbox"/> NC <input type="checkbox"/>	NIVELL. BAK OP OVERBR.	OK <input type="checkbox"/> NC <input type="checkbox"/>	STABILISATIE	OK <input type="checkbox"/> NC <input type="checkbox"/>					
OPMERKINGEN					STEMPEL EN HANDTEKENING UITVOERDER CONTROLE					

BLAD ALGEMENE PERIODIEKE CONTROLE

DATUM CONTOLE				Uren machine:			
ALGEMENE CONTROLES:							
Controle hydraulisch oliepeil	OK	NC		Controle bouten draaistel vast	OK	NC	
Controle motoroliepeil	OK	NC		Controle intacte staat pennen	OK	NC	
Controle koelvloeistofpeil (diesel)	OK	NC		Controle ringmoeren pennen vast	OK	NC	
Controle motorfilters	OK	NC					
Controle filter hydraulische olie	OK	NC					
Controle druk wagengedeelte (160 bar)	OK	NC					
Controle druk luchtgedeelte (200 bar)	OK	NC					
STRUCTURELE CONTROLES Voor iedere onderstaande component dient men te controleren: intacte structurele staat, afwezigheid barsten en staat van alle lassen.							
STABILISATIEPOTEN		BASIS		ONDERWAGEN		BUIGPUNTEN STAB.POTEN	
Structuur	OK <input type="checkbox"/> NC <input type="checkbox"/>	Structuur	OK <input type="checkbox"/> NC <input type="checkbox"/>	Struttura	OK <input type="checkbox"/> NC <input type="checkbox"/>	Struttura	OK <input type="checkbox"/> NC <input type="checkbox"/>
Lassen	OK <input type="checkbox"/> NC <input type="checkbox"/>	Lassen	OK <input type="checkbox"/> NC <input type="checkbox"/>	Lassen	OK <input type="checkbox"/> NC <input type="checkbox"/>	Lassen	OK <input type="checkbox"/> NC <input type="checkbox"/>
STEUN ARMEN		1E ARM		1E TREKSTANG		OVERBRENGING ARM 1-2	
Structuur	OK <input type="checkbox"/> NC <input type="checkbox"/>	Structuur	OK <input type="checkbox"/> NC <input type="checkbox"/>	Structuur	OK <input type="checkbox"/> NC <input type="checkbox"/>	Structuur	OK <input type="checkbox"/> NC <input type="checkbox"/>
Lassen	OK <input type="checkbox"/> NC <input type="checkbox"/>	Lassen	OK <input type="checkbox"/> NC <input type="checkbox"/>	Lassen	OK <input type="checkbox"/> NC <input type="checkbox"/>	Lassen	OK <input type="checkbox"/> NC <input type="checkbox"/>
KRUKAS		2E ARM		TREKSTANGEN 2E ARM		OVERBRENGING ARM 2-3	
Structuur	OK <input type="checkbox"/> NC <input type="checkbox"/>	Structuur	OK <input type="checkbox"/> NC <input type="checkbox"/>	Structuur	OK <input type="checkbox"/> NC <input type="checkbox"/>	Structuur	OK <input type="checkbox"/> NC <input type="checkbox"/>
Lassen	OK <input type="checkbox"/> NC <input type="checkbox"/>	Lassen	OK <input type="checkbox"/> NC <input type="checkbox"/>	Lassen	OK <input type="checkbox"/> NC <input type="checkbox"/>	Lassen	OK <input type="checkbox"/> NC <input type="checkbox"/>
3E ARM		1E UITSCHUIVING		2E UITSCHUIVING		JIBARMEN+TREKSTANGEN	
Structuur	OK <input type="checkbox"/> NC <input type="checkbox"/>	Structuur	OK <input type="checkbox"/> NC <input type="checkbox"/>	Structuur	OK <input type="checkbox"/> NC <input type="checkbox"/>	Structuur	OK <input type="checkbox"/> NC <input type="checkbox"/>
Lassen	OK <input type="checkbox"/> NC <input type="checkbox"/>	Lassen	OK <input type="checkbox"/> NC <input type="checkbox"/>	Lassen	OK <input type="checkbox"/> NC <input type="checkbox"/>	Lassen	OK <input type="checkbox"/> NC <input type="checkbox"/>
TREKSTANGEN JIB		BUIGPUNT		DRAAIENDE ACTUAT.		BAK EN STEUN	
Structuur	OK <input type="checkbox"/> NC <input type="checkbox"/>	Structuur	OK <input type="checkbox"/> NC <input type="checkbox"/>	Structuur	OK <input type="checkbox"/> NC <input type="checkbox"/>	Structuur	OK <input type="checkbox"/> NC <input type="checkbox"/>
Lassen	OK <input type="checkbox"/> NC <input type="checkbox"/>	Lassen	OK <input type="checkbox"/> NC <input type="checkbox"/>	Lassen	OK <input type="checkbox"/> NC <input type="checkbox"/>	Lassen	OK <input type="checkbox"/> NC <input type="checkbox"/>
CONTROLE VEILIGHEDEN: DE WERKING VAN ONDERSTAANDE VEILIGHEIDSSYSTEMEN MOET GECONTROLEERD WORDEN VOLGENS DE VOORSCHRIFTEN VAN DEZE HANDLEIDING							
MICRO STABILISATIEPOOT 1	OK <input type="checkbox"/> NC <input type="checkbox"/>	MICRO POSIT. STABILISATIEPOOT 1	OK <input type="checkbox"/> NC <input type="checkbox"/>				
MICRO STABILISATIEPOOT 2	OK <input type="checkbox"/> NC <input type="checkbox"/>	MICRO POSIT. STABILISATIEPOOT 2	OK <input type="checkbox"/> NC <input type="checkbox"/>				
MICRO STABILISATIEPOOT 3	OK <input type="checkbox"/> NC <input type="checkbox"/>	MICRO POSIT. STABILISATIEPOOT 3	OK <input type="checkbox"/> NC <input type="checkbox"/>				
MICRO STABILISATIEPOOT 4	OK <input type="checkbox"/> NC <input type="checkbox"/>	MICRO POSIT. STABILISATIEPOOT 4	OK <input type="checkbox"/> NC <input type="checkbox"/>				
FOTOCEL 1	OK <input type="checkbox"/> NC <input type="checkbox"/>	LAADCEL 2	OK <input type="checkbox"/> NC <input type="checkbox"/>				
SENSOR INCLINATIE	OK <input type="checkbox"/> NC <input type="checkbox"/>	CELLA DI CARICO	OK <input type="checkbox"/> NC <input type="checkbox"/>				
CONTACT REED AFST.BED. IN BAK	OK <input type="checkbox"/> NC <input type="checkbox"/>	MICRO JIB	OK <input type="checkbox"/> NC <input type="checkbox"/>				
SENSOR POSITIE CIL. 1-2	OK <input type="checkbox"/> NC <input type="checkbox"/>	SENSOR POSITIE CIL.3	OK <input type="checkbox"/> NC <input type="checkbox"/>				
MICRO KOORDEN	OK <input type="checkbox"/> NC <input type="checkbox"/>	NOODSTOP OP GROND	OK <input type="checkbox"/> NC <input type="checkbox"/>				
AFST.BEDIENING + NOODSTOP	OK <input type="checkbox"/> NC <input type="checkbox"/>	NOODPANEEL OP GROND	OK <input type="checkbox"/> NC <input type="checkbox"/>				
CONTROLE/VERV. KOORDEN	OK <input type="checkbox"/> NC <input type="checkbox"/>	GLIJBLOKKEN/SCHIJVEN UITSCHUIVING	OK <input type="checkbox"/> NC <input type="checkbox"/>				
CONTROLE CILINDERS: SIJPELEN OLIE EN AFDICHTING BLOKKEERKLEPPEN							
1-2 ARM	OK <input type="checkbox"/> NC <input type="checkbox"/>	3° ARM	OK <input type="checkbox"/> NC <input type="checkbox"/>	UITSCHUIVING	OK <input type="checkbox"/> NC <input type="checkbox"/>	JIB	OK <input type="checkbox"/> NC <input type="checkbox"/>
NIVELL. BAK OP BAK	OK <input type="checkbox"/> NC <input type="checkbox"/>	NIVELL. BAK OP OVERBR.	OK <input type="checkbox"/> NC <input type="checkbox"/>	STABILISATIE	OK <input type="checkbox"/> NC <input type="checkbox"/>		
OPMERKINGEN				STEMPEL EN HANDTEKENING UITVOERDER CONTROLE			

BLAD ALGEMENE PERIODIEKE CONTROLE							
DATUM CONTOLE				Uren machine:			
ALGEMENE CONTROLES:							
Controle hydraulisch oliepeil	OK	NC		Controle bouten draaistel vast	OK	NC	
Controle motoroliepeil	OK	NC		Controle intacte staat pennen	OK	NC	
Controle koelvloeistofpeil (diesel)	OK	NC		Controle ringmoeren pennen vast	OK	NC	
Controle motorfilters	OK	NC					
Controle filter hydraulische olie	OK	NC					
Controle druk wagengedeelte (160 bar)	OK	NC					
Controle druk luchtgedeelte (200 bar)	OK	NC					
STRUCTURELE CONTROLES Voor iedere onderstaande component dient men te controleren: intacte structurele staat, afwezigheid barsten en staat van alle lassen.							
STABILISATIEPOTEN		BASIS		ONDERWAGEN		BUIGPUNTEN STAB.POTEN	
Structuur	OK	NC		Structuur	OK	NC	
Lassen	OK	NC		Lassen	OK	NC	
STEUN ARMEN		1E ARM		1E TREKSTANG		OVERBRENGING ARM 1-2	
Structuur	OK	NC		Structuur	OK	NC	
Lassen	OK	NC		Lassen	OK	NC	
KRUKAS		2E ARM		TREKSTANGEN 2E ARM		OVERBRENGING ARM 2-3	
Structuur	OK	NC		Structuur	OK	NC	
Lassen	OK	NC		Lassen	OK	NC	
3E ARM		1E UITSCHUIVING		2E UITSCHUIVING		JIBARMEN+TREKSTANGEN	
Structuur	OK	NC		Structuur	OK	NC	
Lassen	OK	NC		Lassen	OK	NC	
TREKSTANGEN JIB		BUIGPUNT		DRAAIENDE ACTUAT.		BAK EN STEUN	
Structuur	OK	NC		Structuur	OK	NC	
Lassen	OK	NC		Lassen	OK	NC	
CONTROLE VEILIGHEDEN: DE WERKING VAN ONDERSTAANDE VEILIGHEIDSSYSTEMEN MOET GECONTROLEERD WORDEN VOLGENS DE VOORSCHRIFTEN VAN DEZE HANDLEIDING							
MICRO STABILISATIEPOOT 1	OK	NC		MICRO POSIT. STABILISATIEPOOT 1	OK	NC	
MICRO STABILISATIEPOOT 2	OK	NC		MICRO POSIT. STABILISATIEPOOT 2	OK	NC	
MICRO STABILISATIEPOOT 3	OK	NC		MICRO POSIT. STABILISATIEPOOT 3	OK	NC	
MICRO STABILISATIEPOOT 4	OK	NC		MICRO POSIT. STABILISATIEPOOT 4	OK	NC	
FOTOCEL 1	OK	NC		LAADCEL 2	OK	NC	
SENSOR INCLINATIE	OK	NC		CELLA DI CARICO	OK	NC	
CONTACT REED AFST.BED. IN BAK	OK	NC		MICRO JIB	OK	NC	
SENSOR POSITIE CIL. 1-2	OK	NC		SENSOR POSITIE CIL.3	OK	NC	
MICRO KOORDEN	OK	NC		NOODSTOP OP GROND	OK	NC	
AFST.BEDIENING + NOODSTOP	OK	NC		NOODPANEEL OP GROND	OK	NC	
CONTROLE/VERV. KOORDEN	OK	NC		GLIJBLOKKEN/SCHIJVEN UITSCHUIVING	OK	NC	
CONTROLE CILINDERS: SIJPELEN OLIE EN AFDICHTING BLOKKEERKLEPPEN							
1-2 ARM	OK	NC		3° ARM	OK	NC	
NIVELL. BAK OP BAK	OK	NC		NIVELL. BAK OP OVERBR.	OK	NC	
				UITSCHUIVING	OK	NC	
				JIB	OK	NC	
				STABILISATIE	OK	NC	
OPMERKINGEN				STEMPEL EN HANDTEKENING UITVOERDER CONTROLE			

BLAD ALGEMENE PERIODIEKE CONTROLE

DATUM CONTOLE				Uren machine:			
ALGEMENE CONTROLES:							
Controle hydraulisch oliepeil	OK	NC		Controle bouten draaistel vast	OK	NC	
Controle motoroliepeil	OK	NC		Controle intacte staat pennen	OK	NC	
Controle koelvloeistofpeil (diesel)	OK	NC		Controle ringmoeren pennen vast	OK	NC	
Controle motorfilters	OK	NC					
Controle filter hydraulische olie	OK	NC					
Controle druk wagengedeelte (160 bar)	OK	NC					
Controle druk luchtgedeelte (200 bar)	OK	NC					
STRUCTURELE CONTROLES Voor iedere onderstaande component dient men te controleren: intacte structurele staat, afwezigheid barsten en staat van alle lassen.							
STABILISATIEPOTEN		BASIS		ONDERWAGEN		BUIGPUNTEN STAB.POTEN	
Structuur	OK	NC		Structuur	OK	NC	
Lassen	OK	NC		Lassen	OK	NC	
STEUN ARMEN		1E ARM		1E TREKSTANG		OVERBRENGING ARM 1-2	
Structuur	OK	NC		Structuur	OK	NC	
Lassen	OK	NC		Lassen	OK	NC	
KRUKAS		2E ARM		TREKSTANGEN 2E ARM		OVERBRENGING ARM 2-3	
Structuur	OK	NC		Structuur	OK	NC	
Lassen	OK	NC		Lassen	OK	NC	
3E ARM		1E UITSCHUIVING		2E UITSCHUIVING		JIBARMEN+TREKSTANGEN	
Structuur	OK	NC		Structuur	OK	NC	
Lassen	OK	NC		Lassen	OK	NC	
TREKSTANGEN JIB		BUIGPUNT		DRAAIENDE ACTUAT.		BAK EN STEUN	
Structuur	OK	NC		Structuur	OK	NC	
Lassen	OK	NC		Lassen	OK	NC	
CONTROLE VEILIGHEDEN: DE WERKING VAN ONDERSTAANDE VEILIGHEIDSSYSTEMEN MOET GECONTROLEERD WORDEN VOLGENS DE VOORSCHRIFTEN VAN DEZE HANDLEIDING							
MICRO STABILISATIEPOOT 1	OK	NC		MICRO POSIT. STABILISATIEPOOT 1	OK	NC	
MICRO STABILISATIEPOOT 2	OK	NC		MICRO POSIT. STABILISATIEPOOT 2	OK	NC	
MICRO STABILISATIEPOOT 3	OK	NC		MICRO POSIT. STABILISATIEPOOT 3	OK	NC	
MICRO STABILISATIEPOOT 4	OK	NC		MICRO POSIT. STABILISATIEPOOT 4	OK	NC	
FOTOCEL 1	OK	NC		LAADCEL 2	OK	NC	
SENSOR INCLINATIE	OK	NC		CELLA DI CARICO	OK	NC	
CONTACT REED AFST.BED. IN BAK	OK	NC		MICRO JIB	OK	NC	
SENSOR POSITIE CIL. 1-2	OK	NC		SENSOR POSITIE CIL.3	OK	NC	
MICRO KOORDEN	OK	NC		NOODSTOP OP GROND	OK	NC	
AFST.BEDIENING + NOODSTOP	OK	NC		NOODPANEEL OP GROND	OK	NC	
CONTROLE/VERV. KOORDEN	OK	NC		GLIJBLOKKEN/SCHIJVEN UITSCHUIVING	OK	NC	
CONTROLE CILINDERS: SIJPELEN OLIE EN AFDICHTING BLOKKEERKLEPPEN							
1-2 ARM	OK	NC		3° ARM	OK	NC	
NIVELL. BAK OP BAK	OK	NC		UITSCHUIVING	OK	NC	
				JIB	OK	NC	
				STABILISATIE	OK	NC	
OPMERKINGEN				STEMPEL EN HANDTEKENING UITVOERDER CONTROLE			



Sede Legale ed Amministrativa

HINOWA S.p.A.
I - 37054 NOGARA (VR) via Fontana
Tel. +39 0442 539100 Fax +39 0442 539075
hinowa@hinowa.it
marketing: info@hinowa.com
www.hinowa.com